

# Manuale di funzionamento

SISTEMA AUDIO DI NAVIGAZIONE GPS

# AVIC-F320BT AVIC-F3210BT

Leggere prima **Informazioni importanti per l'utente**.  
**Informazioni importanti per l'utente** contiene  
informazioni importanti che devono essere comprese  
prima di utilizzare il sistema di navigazione.

### Grazie per aver acquistato questo prodotto Pioneer.

Leggere queste istruzioni per usare correttamente il proprio modello. *Una volta lette le istruzioni, conservare questo manuale in un luogo sicuro per una futura consultazione.*



#### Importante

Le schermate mostrate negli esempi potrebbero differire dalle schermate effettive.

Le schermate effettive potrebbero essere soggette a modifiche senza preavviso a scopo di migliorarne le prestazioni e le funzionalità.

#### 01 Introduzione

- Presentazione del manuale **8**
  - Uso del presente manuale **8**
  - Convenzioni utilizzate nel presente manuale **8**
  - Termini utilizzati nel presente manuale **8**
- Note riguardanti l'uso dei file MP3 **9**
- Compatibilità con iPod **9**
- Copertura delle mappe **9**
- Protezione del pannello LCD e dello schermo **9**
- Reimpostazione del microprocessore **10**

#### 02 Prima di iniziare

- Verifica dei nomi delle parti e delle funzioni **11**
- Protezione del prodotto dal furto **12**
- Inserimento ed espulsione di un disco **12**
  - Inserimento di un disco **12**
  - Espulsione di un disco **12**
- Inserimento ed espulsione di una scheda di memoria SD **12**
  - Inserimento di una scheda di memoria SD **13**
  - Espulsione di una scheda di memoria SD **13**
- Collegamento e scollegamento di una periferica di archiviazione USB **14**
  - Collegamento di una periferica di archiviazione USB **14**
  - Scollegamento di una periferica di archiviazione USB **14**

Collegamento e scollegamento di un iPod **14**

- Collegamento di un iPod **15**
- Scollegamento dell'iPod **15**

Uso del cassetto **15**

Protezione del prodotto dal furto **16**

Sequenza dall'accensione allo spegnimento **17**

Primo avvio **17**

Avvio regolare **17**

#### 03 Uso del dispositivo rimovibile

Verifica dei nomi delle parti e delle funzioni **19**

Smontaggio e rimontaggio del dispositivo rimovibile **19**

- Smontaggio del dispositivo rimovibile **19**

- Rimontaggio del dispositivo rimovibile **20**

Installazione della batteria **20**

Smaltimento della batteria **20**

Accensione del dispositivo rimovibile **21**

Ricarica della batteria del dispositivo rimovibile **21**

Controllo dello stato della batteria **21**

Spegnimento automatico del sistema di navigazione **22**

Collegamento al PC **22**

#### 04 Uso delle schermate dei menu di navigazione

Passaggio da una schermata all'altra **24**

Operazioni possibili nei vari menu **25**

Menu di scelta rapida **25**

- Selezione di una scelta rapida **25**
- Annullamento di una scelta rapida **26**

Schermate di menu delle operazioni (ad es. schermata "Menu navigazione") **26**

Utilizzo delle schermate delle liste (ad es. lista città) **26**

Utilizzo della tastiera a schermo **27**

## 05 Uso della mappa

Come leggere la schermata della mappa **28**

- Barra delle informazioni audio **29**
- Mappa ingrandita dell'incrocio **29**
- Visualizzazione durante la marcia in autostrada **30**
- Tipi di strade memorizzate nel database delle mappe **30**

Uso della schermata della mappa **30**

- Modifica della scala della mappa **30**
- Cambio dell'orientamento della mappa **31**
- Cambiare la mappa tra 2D e 3D **31**
- Visualizzazione di "Grafico Eco" **32**
- Scorrimento della mappa alla posizione desiderata **32**

Visualizzazione delle informazioni su una specifica posizione **32**

## 06 Funzione di guida ecologica

Visualizzazione di "Grafico Eco" **34**

- Lettura della schermata **34**

Visualizzazione del livello di guida ecologica **35**

Avviso di avvio improvviso **35**

Modifica della funzione di guida ecologica **35**

## 07 Ricerca e selezione di una posizione

Sequenza per la creazione di un itinerario **37**

Ricerca di una posizione per indirizzo **38**

- Ricerca di un nome con l'immissione di parole chiave multiple **39**

Individuazione della posizione specificando il codice postale **39**

Impostazione dell'itinerario fino al domicilio **40**

Ricerca dei punti di interesse (PDI) **41**

- Ricerca di PDI per categorie predefinite **41**
- Ricerca di un PDI direttamente dal nome dei servizi **41**
- Ricerca di un PDI nelle vicinanze **42**

– Ricerca di PDI intorno al luogo di destinazione **43**

– Ricerca di PDI intorno alla città **43**

Selezione della destinazione da

"Preferiti" **44**

Ricerca di PDI utilizzando dati di una scheda di memoria SD **44**

Selezione di una posizione cercata di recente **45**

Ricerca di una posizione dalle coordinate **45**

Ricerca di una posizione scorrendo la mappa **46**

## 08 Dopo aver deciso la posizione

Impostazione dell'itinerario verso la destinazione **47**

## 09 Verifica e modifica dell'itinerario attuale

Visualizzazione della schermata "Info perc." **48**

Modifica delle condizioni di calcolo dell'itinerario **48**

- Voci modificabili dagli utenti **48**

Verifica dell'itinerario attuale **49**

Modifica di punti intermedi **50**

- Aggiunta di punti intermedi **50**
- Eliminazione di un punto intermedio **50**

– Ordinamento dei punti intermedi **51**

Annullamento delle indicazioni di guida **51**

## 10 Registrazione e modifica dei luoghi

Memorizzazione di una posizione in "Preferiti" **53**

– Registrazione di una posizione tramite "Preferiti" **53**

– Registrazione dei luoghi nella modalità scorrimento **53**

Modifica dei luoghi registrati **53**

- Modifica di una voce nell'elenco "Preferiti" **53**
- Modifica del domicilio **54**

- Ordinamento delle voci nell'elenco "Preferiti" **55**
- Cancellazione delle voci dall'elenco "Preferiti" **55**

Registrazione e modifica del domicilio **56**

- Registrazione del domicilio **56**
- Modifica del domicilio **56**

Cancellazione delle voci dall'elenco "Cronologia" **57**

Esportazione e importazione delle voci "Preferiti" **57**

- Esportazione delle voci "Preferiti" **57**
- Importazione delle voci "Preferiti" modificate in gnatgate FEEDS **58**

## **11** Uso delle informazioni sul traffico

Verifica di tutte le informazioni sul traffico **59**

Verifica delle informazioni sul traffico lungo l'itinerario **60**

Come leggere le informazioni sul traffico sulla mappa **60**

Impostazione di un itinerario alternativo per evitare gli ingorghi **61**

- Verifica automatica della presenza di ingorghi **61**
- Controllo manuale delle informazioni sul traffico **61**

Selezione delle informazioni sul traffico da visualizzare **62**

Selezione manuale del fornitore di servizio RDS-TMC preferito **63**

## **12** Uso delle chiamate vivavoce

Preparazione delle periferiche di comunicazione **64**

Visualizzazione di Menu telefono **64**

Registrazione del telefono cellulare **64**

- Ricerca dei telefoni cellulari disponibili nelle vicinanze **65**
- Accoppiamento dal proprio telefono cellulare **66**
- Ricerca di un telefono specifico **67**

- Eliminazione di un telefono cellulare registrato **68**

Collegamento e scollegamento di un telefono cellulare registrato **69**

- Connessione di un telefono cellulare registrato **69**
- Disconnessione del telefono cellulare **69**

Effettuazione di una chiamata **70**

- Composizione diretta del numero **70**
- Composizione rapida di una chiamata a casa **70**
- Chiamata di un numero presente in "Contatti" **70**
- Composizione partendo dalla cronologia delle chiamate **71**
- Composizione della voce memorizzata nell'elenco "Preferiti" **72**
- Chiamata di un punto d'interesse **72**
- Chiamata dalla mappa **72**

Accettazione di una telefonata **72**

- Risposta a una chiamata in arrivo **72**
- Rifiuto di una chiamata in arrivo **73**

Trasferimento della rubrica telefonica **73**

Cancellazione della memoria **75**

Modifica delle impostazioni del telefono **75**

- Impostazione del volume del telefono **75**
- Interruzione della trasmissione Bluetooth **76**
- Risposta a una chiamata automaticamente **76**
- Impostazione della funzione rifiuto automatico **76**
- Eliminazione dell'eco e riduzione dei disturbi **77**
- Impostazione di connessione automatica **77**
- Modifica del nome del dispositivo **77**
- Aggiornamento del software per tecnologia senza fili Bluetooth **78**

Note sulle chiamate vivavoce **78**

## 13 Gestione del costo del carburante

- Utilizzo della funzione "Km benzina" **80**
  - Inserimento delle informazioni sui consumi di carburante per il calcolo dei costi **80**
  - Calcolo del consumo di carburante **80**
  - Esportazione dei dati sul costo del carburante **81**

Esportazione dei dati di "Chilometraggio benzina" dalla schermata "Menù Importa/Esporta" **82**

## 14 Utilizzo delle applicazioni

- Preparazione preliminare **83**
  - Passaggio a "Modalità PC" **83**
  - Annullamento di "Modalità PC" **83**
- Avvio dell'applicazione **83**

## 15 Funzioni di base della sorgente audio

- Commutazione della sorgente audio **85**
- Disattivazione della sorgente audio **85**
- Panoramica del passaggio tra le schermate dell'audio **86**
- Operazioni possibili nei vari menu **87**
- Visualizzazione della schermata "Function Menu" **87**

## 16 Uso della radio (TUNER)

- Letture della schermata **88**
- Uso dei tasti del pannello tattile **88**
- Utilizzo dei pulsanti hardware **89**
- Memorizzazione e richiamo delle frequenze di trasmissione **89**
- Utilizzo del menu delle funzioni **89**
- Memorizzazione delle frequenze di trasmissione più forti **90**
- Limitazione delle stazioni alla programmazione regionale **90**
- Sintonizzazione di segnali forti **90**
- Ricerca di una stazione RDS tramite le informazioni PTY **91**
- Ricezione dei notiziari sul traffico **91**
- Sintonizzazione su frequenze alternative **92**

- Ricerca PI **92**
- Attivazione della Ricerca automatica PI per le stazioni preselezionate **93**

Uso dell'interruzione dei programmi per i notiziari **93**  
Condizioni dell'icona di interruzione **93**  
Elenco PTY **94**

## 17 Riproduzione di CD audio

- Letture della schermata **95**
- Uso dei tasti del pannello tattile **96**
- Utilizzo dei pulsanti hardware **96**
- Selezione di una traccia nella lista **96**
- Impostazione di un intervallo di riproduzione ripetuta **97**
- Riproduzione delle tracce in ordine casuale **97**
- Riproduzione a scansione delle tracce di un CD **97**
- Riproduzione e pausa **97**
- Utilizzo del Sound Retriever **98**

## 18 Riproduzione di file musicali su disco ROM

- Letture della schermata **99**
- Uso dei tasti del pannello tattile **100**
- Utilizzo dei pulsanti hardware **100**
- Selezione di una traccia nella lista **101**
- Impostazione di un intervallo di riproduzione ripetuta **102**
- Riproduzione delle tracce in ordine casuale **102**
- Scansione delle cartelle e dei brani **102**
- Riproduzione e pausa **102**
- Utilizzo del Sound Retriever **103**

## 19 Riproduzione di file musicali su una periferica USB

- Letture della schermata **104**
- Uso dei tasti del pannello tattile **105**
- Utilizzo dei pulsanti hardware **105**
- Selezione di un file nell'elenco **106**
- Impostazione di un intervallo di riproduzione ripetuta **106**

Riproduzione di file in ordine casuale **107**

Riproduzione a scansione di cartelle e file **107**

Riproduzione e pausa **107**

Utilizzo del Sound Retriever **107**

## **20** **Uso di un iPod**

Letture della schermata **108**

Uso dei tasti del pannello tattile **109**

Utilizzo dei pulsanti hardware **109**

Selezione di un brano nella lista **109**

Ricerca alfabetica delle voci applicabili **110**

Riproduzione di brani relativi al brano attualmente in riproduzione **111**

Riproduzione di tutti i brani in ordine casuale **111**

Uso delle funzioni tramite l'iPod **111**

Utilizzo del Sound Retriever **112**

Utilizzo del menu delle funzioni **112**

Impostazione di un intervallo di riproduzione ripetuta **112**

Riproduzione di brani in ordine casuale **113**

Riproduzione e pausa **113**

Impostazione della velocità di riproduzione dell'audiolibro **113**

## **21** **Uso della sorgente AUX**

Letture della schermata **114**

Selezione della sorgente "AUX" **114**

## **22** **Personalizzazione delle preferenze**

Visualizzazione della schermata

"Impostazioni" **115**

Impostazione del volume del sistema di navigazione **115**

Personalizzazione delle impostazioni locali **115**

– Selezione della lingua **115**

– Impostazione della differenza oraria **116**

– Commutazione dell'unità di misura tra chilometri e miglia **116**

– Modifica della velocità virtuale del veicolo **117**

– Impostazione di configurazione della tastiera **117**

Personalizzazione delle impostazioni della schermata della mappa **118**

– Visualizzazione dei PDI sulla mappa **118**

– Cambiare la mappa tra 2D e 3D **120**

– Visualizzazione delle manovre **120**

– Modifica dell'impostazione della schermata di interruzione della navigazione **120**

– Impostazione del cambiamento dei colori diurni/notturni della mappa **120**

– Modifica del colore della strada **121**

– Impostazione dello zoom automatico **121**

– Configurazione della visualizzazione dell'icona "Preferiti" **121**

– Impostazione dell'indicazione del limite di velocità **122**

– Visualizzazione dell'icona di notifica del traffico **122**

– Visualizzazione del nome della strada corrente **122**

– Visualizzazione delle informazioni sul consumo di carburante **122**

Impostazione della funzione di risparmio energetico **123**

Verifica delle informazioni di versione **123**

Registrazione e modifica del domicilio **123**

Correzione della posizione corrente **123**

Verifica dei collegamenti dei cavi **123**

Regolazione delle posizioni di risposta del pannello tattile (calibrazione del pannello tattile) **124**

Impostazione della luminosità dello schermo **124**

Registrazione della cronologia di viaggio **125**

Uso della guida dimostrativa **125**

Impostazione della modalità sicura **126**

Ripristino delle Impostazioni predefinite **126**

- Spegnimento dello schermo **126**
- Visualizzazione della schermata "Imp. iniziali" **126**
- Impostazione del colore di illuminazione **127**
- Impostazione dell'incremento di sintonizzazione FM **127**
- Uso della Ricerca automatica PI per le stazioni preselezionate **128**
- Passaggio all'apparecchio ausiliario **128**
- Impostazione dell'uscita posteriore e del controller del subwoofer **128**
- Disattivazione/attenuazione dell'audio **129**
- Visualizzazione della schermata "Audio Menu" **129**
- Uso della regolazione del bilanciamento **130**
- Uso dell'equalizzatore **131**
  - Richiamo delle curve di equalizzazione **131**
  - Regolazione delle curve di equalizzazione **131**
- Regolazione dell'intensità del suono **132**
- Uso dell'uscita subwoofer **132**
- Potenziamento dei bassi (Bass Booster) **133**
- Uso del filtro passa-alto **133**
- Regolazione del livello delle sorgenti **133**
- 23** **Altre funzioni**
  - Copia delle impostazioni **135**
  - Ripristino del sistema di navigazione alle impostazioni predefinite o di fabbrica **135**
    - Impostazione di voci da eliminare **136**
- Appendice**
  - Risoluzione dei problemi **138**
  - Messaggi del sistema e relativi provvedimenti **141**
  - Messaggi relativi alle funzioni audio **141**
  - Tecnologia di posizionamento **144**
    - Posizionamento tramite sistema GPS **144**
    - Corrispondenza con la mappa **144**
  - Gestione di errori notevoli **144**
    - Quando il posizionamento tramite GPS è impossibile **145**
    - Condizioni che possono causare marcati errori di posizionamento **145**
  - Informazioni sull'impostazione dell'itinerario **147**
    - Specifiche della ricerca dell'itinerario **147**
  - Uso e cura dei dischi **148**
    - Unità integrata e cura **148**
    - Condizioni ambientali per la lettura dei dischi **148**
  - Dischi riproducibili **149**
    - Riproduzione di DualDisc **149**
  - Informazioni dettagliate sui contenuti multimediali riproducibili **149**
    - Compatibilità **149**
    - Grafico della compatibilità dei supporti **151**
  - Bluetooth **153**
  - Logo SD ed SDHC **153**
  - WMA **153**
  - AAC **154**
  - Informazioni dettagliate riguardo la connessione di iPod **154**
    - iPod **154**
    - iPhone **154**
    - iTunes **154**
  - Uso corretto dello schermo LCD **155**
    - Uso dello schermo LCD **155**
    - Schermo a cristalli liquidi (LCD) **155**
    - Manutenzione dello schermo LCD **155**
    - Retroilluminazione a LED (light-emitting diode, diodo ad emissione luminosa) **155**
  - Informazioni sulla visualizzazione **156**
    - Schermata "Menu navigazione" **156**
    - Schermata "Impostazioni" **156**
    - Schermata "Menu telefono" **157**
  - Glossario **158**
  - Dati tecnici **160**

## Presentazione del manuale

Prima di utilizzare questo prodotto, assicurarsi di leggere **Informazioni importanti per l'utente** (manuale a parte) contenente avvertimenti, precauzioni e altre informazioni importanti che dovrebbero essere tenute in conto.

## Uso del presente manuale

### Individuazione di una procedura di funzionamento per il tipo di operazione desiderato

La sezione *Sommario* offre la panoramica dei capitoli per facilitare la ricerca del tipo di operazione desiderato.

### Individuazione di una procedura di funzionamento partendo dai menu

Se si desidera verificare il significato di una voce visualizzata sullo schermo, in *Informazioni sulla visualizzazione* alla fine del manuale viene indicata la pagina esplicativa di ciascuna voce.

### Glossario

Consultare il glossario per trovare il significato dei termini.

## Convenzioni utilizzate nel presente manuale

Prima di procedere alle sezioni successive si suggerisce di dedicare qualche minuto alla lettura delle seguenti informazioni sulle convenzioni adottate nel presente manuale. Una buona conoscenza di queste convenzioni permetterà un apprendimento molto più facile dell'impiego di questo nuovo apparecchio.

- I pulsanti del sistema di navigazione sono identificati con **LETTERE MAIUSCOLE** in **GRASSETTO**.

Esempio:

Pulsante **MENU**, pulsante **MAP**.

- Le voci dei menu, i titoli delle schermate e i componenti funzionali sono descritti in **grassetto** con doppie virgolette “ ”.  
Esempio:  
Schermata “**Menu navigazione**” o schermata “**Audio Source**”
- I tasti del pannello tattile sono indicati sullo schermo in **grassetto** tra parentesi quadre [ ].  
Esempio:  
[**Indirizzo**], [**Imp.**].
- Informazioni extra, alternative e altre note sono presentate nel seguente formato.  
Esempio:
  - ☐ Se non è stato ancora memorizzato il domicilio, farlo ora.
- Le descrizioni di operazioni separate da eseguire nella stessa schermata sono indicate con ■ all'inizio della descrizione.  
Esempio:
  - Toccare [**OK**].
- I riferimenti sono indicati in questo modo:  
Esempio:
  - ➔ Per i dettagli, vedere *Visualizzazione della schermata “Info perc.”* a pagina 48.

## Termini utilizzati nel presente manuale

### “Periferica di archiviazione USB”

Il termine per indicare la sola memoria USB è “periferica di archiviazione USB”.

### “Scheda di memoria SD”

La scheda di memoria SD e la scheda di memoria SDHC sono definite complessivamente come “scheda di memoria SD”. □

## Note riguardanti l'uso dei file MP3

La fornitura di questo sistema di navigazione concede esclusivamente una licenza per uso privato non commerciale, ma non concede alcuna licenza né comporta alcun diritto all'uso di questo prodotto in qualsivoglia trasmissione commerciale (che genera profitto) in tempo reale (terrestre, via satellite, via cavo e/o altro supporto), trasmissione/diffusione via internet, intranet e/o altre reti o in altri sistemi di distribuzione a contenuto elettronico, come applicazioni audio a pagamento o su richiesta ("on demand"). Per tali usi è necessario disporre di una licenza indipendente. Per ulteriori informazioni visitare il sito

<http://www.mp3licensing.com>. 

## Compatibilità con iPod

Questo prodotto supporta solo i seguenti modelli di iPod e versioni software di iPod. Modelli e versioni di tipo diverso potrebbero non funzionare correttamente.

- iPod nano prima generazione: ver. 1.3.1
  - iPod nano seconda generazione: ver. 1.1.3
  - iPod nano terza generazione: ver. 1.1.3
  - iPod nano quarta generazione: ver. 1.0.4
  - iPod nano quinta generazione: ver. 1.0.1
  - iPod quinta generazione: ver. 1.3
  - iPod classic 80GB: ver. 1.1.2
  - iPod classic 120GB: ver. 2.0.1
  - iPod classic 160GB (2007): ver. 1.1.2
  - iPod classic 160GB (2009): ver. 2.0.3
  - iPod touch prima generazione: ver. 3.1.2
  - iPod touch seconda generazione: ver. 3.1.1
  - iPhone: ver. 2.2
  - iPhone 3G: ver. 3.1.2
  - iPhone 3GS: ver. 3.1.2
- In questo manuale, si fa riferimento a iPod e iPhone con il solo termine iPod.
- Con questo sistema di navigazione, mediante un cavo di interfaccia per iPod di Pioneer (CD-IU50) (venduto separatamen-

te), è possibile usare questo navigatore per controllare un iPod compatibile.

- Per ottenere le prestazioni migliori, si consiglia di utilizzare la versione più recente del software iPod.
- I metodi di funzionamento possono variare a seconda dei modelli e delle versioni software di iPod.
- Per ulteriori informazioni riguardo la compatibilità dell'iPod con questo sistema di navigazione, consultare le informazioni sul nostro sito Web. 

## Copertura delle mappe

Per ulteriori informazioni riguardo la copertura delle mappe con questo sistema di navigazione, consultare le informazioni sul nostro sito Web. 

## Protezione del pannello LCD e dello schermo

- Non esporre lo schermo LCD alla luce solare diretta quando il prodotto non viene utilizzato. L'esposizione prolungata alla luce solare può provocare malfunzionamenti dello schermo LCD causati dalle temperature elevate.
- Quando si usa un telefono cellulare, occorre mantenerne l'antenna lontana dallo schermo LCD per evitare di disturbare il video con punti o strisce colorate ecc.
- Per proteggere lo schermo LCD da danni, assicurarsi di toccare i tasti del pannello tattile solo con le dita. (Lo stylo viene fornito per calibrazioni speciali. Non usarlo per operazioni normali.) 

## Reimpostazione del microprocessore



### ATTENZIONE

Premendo il pulsante **RESET** vengono cancellate le impostazioni della sorgente audio senza cancellare tutte le voci delle funzioni di navigazione. Prima di eseguire la cancellazione, vedere la relativa sezione.

- Alcuni dati non vengono cancellati. Leggere prima *Ripristino del sistema di navigazione alle impostazioni predefinite o di fabbrica*.
  - ➔ Per informazioni dettagliate sulle voci che vengono cancellate, vedere *Ripristino del sistema di navigazione alle impostazioni predefinite o di fabbrica* a pagina 135.

Il ripristino del microprocessore è necessario nei seguenti casi:

- Prima di utilizzare questo prodotto per la prima volta dopo l'installazione.
- Quando l'apparecchio non funziona correttamente.
- Quando si notano problemi nel funzionamento del sistema.
- Quando si modifica la combinazione degli apparecchi.
- Quando si aggiungono/rimuovono apparecchi supplementari collegati al sistema di navigazione.
- Se la posizione del veicolo è mostrata sulla mappa con un errore di posizionamento significativo.

- Premere il pulsante **RESET** con la punta di una penna o altro oggetto appuntito.

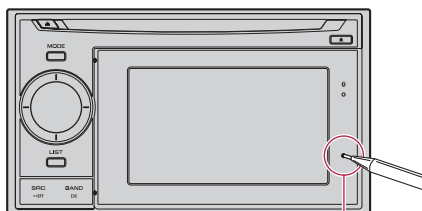

Pulsante **RESET**



## Verifica dei nomi delle parti e delle funzioni

Questo capitolo fornisce informazioni sui nomi dei componenti e sulle funzionalità principali disponibili impiegando i pulsanti.

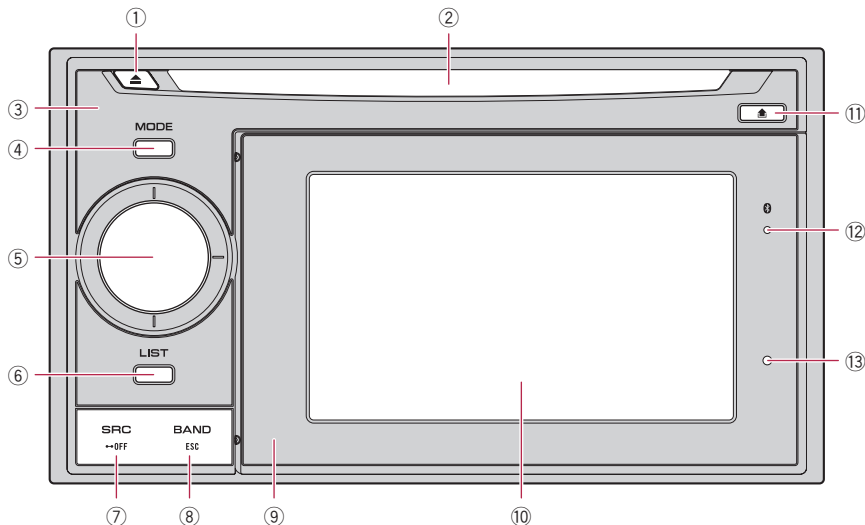

### ① Pulsante ▲

Premere per espellere il disco dall'apertura di inserimento del disco.

### ② Apertura d'inserimento del disco

Inserire un disco da riprodurre.

➔ Per informazioni sull'operazione, vedere *Inserimento ed espulsione di un disco* nella pagina seguente.

### ③ Unità principale

### ④ Pulsante MODE

- Premere per passare tra la schermata della mappa e la schermata delle operazioni audio.
- Premere per visualizzare la schermata della mappa mentre è visualizzata la schermata della funzione di navigazione.

### ⑤ MULTI-CONTROL\*

- **Ruotandolo:**  
Regola il volume della sorgente audio.

### • Premendo MULTI-CONTROL verso sinistra o destra:

Consente di cambiare la frequenza un punto alla volta; fa funzionare i controlli di ricerca della traccia.

### • Tenendo premuto MULTI-CONTROL verso sinistra o destra:

Consente la ricerca manuale della sintonizzazione, l'avanzamento o il riavvolgimento rapido.

### ⑥ Pulsante LIST\*

### ⑦ Pulsante SRC/OFF\*

### ⑧ Pulsante BAND/ESC\*

### ⑨ Dispositivo rimovibile

➔ Per i dettagli, vedere *Smontaggio del dispositivo rimovibile* a pagina 19.

### ⑩ Schermo LCD

**11 Pulsante** 

Premere per rimuovere il dispositivo rimovibile dall'unità principale.

➔ Per i dettagli, vedere *Smontaggio del dispositivo rimovibile* a pagina 19.

**12 Indicatore dello stato di connessione Bluetooth**

Si accende quando si accoppia il telefono al sistema di navigazione Bluetooth mediante tecnologia senza fili.

**13 Pulsante RESET**

➔ Per i dettagli, vedere *Reimpostazione del microprocessore* a pagina 10.

I pulsanti contrassegnati con un asterisco (\*) vengono utilizzati solo per le funzioni audio.

➔ Per maggiori informazioni, vedere le descrizioni da Capitolo 15 a Capitolo 22.

➔ Per i dettagli sul cassetto di AVIC-F3210BT, vedere *Uso del cassetto* a pagina 15.

**Protezione del prodotto dal furto**

Il dispositivo rimovibile può essere rimosso dall'unità principale per scoraggiare i furti.

➔ Per i dettagli, vedere *Smontaggio del dispositivo rimovibile* a pagina 19.

**Inserimento ed espulsione di un disco****Inserimento di un disco**

● **Inserire un disco nell'apertura d'inserimento del disco.**

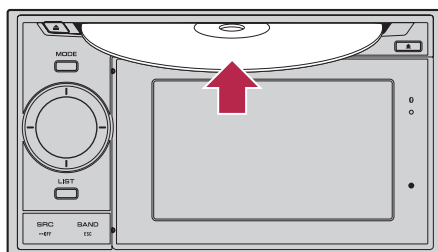

Inserire esclusivamente dischi nell'apertura d'inserimento del disco.

**Espulsione di un disco**

● **Premere il pulsante** .

Il disco viene espulso.

**Inserimento ed espulsione di una scheda di memoria SD****ATTENZIONE**

- L'espulsione di una scheda di memoria SD durante il trasferimento dati può danneggiare la scheda stessa. Assicurarsi di espellerla seguendo la procedura descritta in questo manuale.
  - Se per qualsiasi ragione si verifica una perdita di dati o la rottura della periferica di archiviazione, generalmente non è possibile ripristinare i dati persi. Pioneer declina ogni responsabilità per danni, costi o spese dovute alla perdita di dati.
- Questo sistema non supporta schede di tipo MMC (Multi Media Card).
- Non è garantita la compatibilità con tutte le schede di memoria SD.

## Prima di iniziare

- ❑ Con alcune schede di memoria SD l'unità potrebbe non avere prestazioni ottimali.
- ❑ Inserire solo schede di memoria SD.
- ❑ Se sulla scheda di memoria SD sono memorizzati dati relativi alle mappe, come dati di PDI personalizzati, il sistema di navigazione si riavvia.

### Inserimento di una scheda di memoria SD

#### 1 Rimuovere il dispositivo rimovibile dall'unità principale.

- ➔ Per i dettagli, vedere *Smontaggio del dispositivo rimovibile* a pagina 19.

#### 2 Inserire una scheda di memoria SD nell'apposito alloggiamento.

Inserire la scheda dal lato dei contatti nella parte superiore del dispositivo rimovibile e premere fino al clic e al completo inserimento.

Lato con l'etichetta

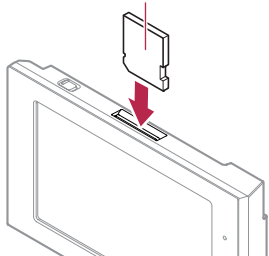

#### 3 Fissare il dispositivo rimovibile all'unità principale.

### Espulsione di una scheda di memoria SD

#### 1 Toccare [Menu] sulla schermata della mappa.

Viene visualizzata la schermata "Menu top".

#### 2 Toccare [SD Eject].



Viene visualizzato un messaggio che chiede di confermare il riavvio del sistema di navigazione.

#### 3 Toccare [OK].

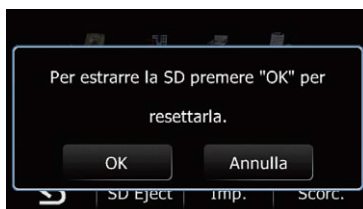

Il sistema di navigazione si riavvia e viene visualizzato un messaggio che chiede di rimuovere la scheda di memoria SD.

#### 4 Rimuovere il dispositivo rimovibile dall'unità principale.

- ➔ Per i dettagli, vedere *Smontaggio del dispositivo rimovibile* a pagina 19.

#### 5 Premere delicatamente il centro della scheda di memoria SD fino al clic.

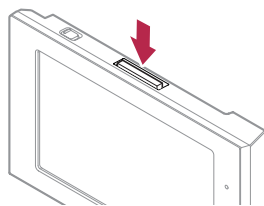

La scheda di memoria SD viene espulsa.

## 6 Estrarre la scheda di memoria SD.

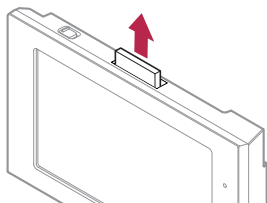

## 7 Fissare il dispositivo rimovibile all'unità principale.

- Per i dettagli, vedere *Rimontaggio del dispositivo rimovibile* a pagina 20.

## 8 Toccare [Riavvia].



Il sistema di navigazione si riavvia.

## Collegamento e scollegamento di una periferica di archiviazione USB

### ⚠ ATTENZIONE

- Per prevenire la perdita di dati e danni alla periferica di archiviazione, non rimuoverla mai dal sistema di navigazione durante il trasferimento di dati.
  - Se per qualsiasi ragione si verifica una perdita di dati o la rottura della periferica di archiviazione, generalmente non è possibile ripristinare i dati persi. Pioneer declina ogni responsabilità per danni, costi o spese dovute alla perdita di dati.
- Non è garantita la completa compatibilità con tutte le periferiche di archiviazione USB.

Con alcune periferiche di archiviazione USB, il sistema di navigazione potrebbe non avere prestazioni ottimali.

- La connessione tramite hub USB non è possibile.

## Collegamento di una periferica di archiviazione USB

- Collegare una periferica di archiviazione USB a un connettore USB.

Connettore USB

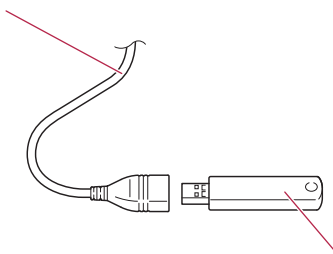

Periferica di archiviazione USB

## Scollegamento di una periferica di archiviazione USB

- Rimuovere la periferica di archiviazione USB dopo aver verificato che non sia in corso l'accesso ai dati.

## Collegamento e scollegamento di un iPod

### ⚠ ATTENZIONE

- Per prevenire la perdita di dati e danni alla periferica di archiviazione, non rimuoverla mai dal sistema di navigazione durante il trasferimento di dati.
- Se per qualsiasi ragione si verifica una perdita di dati o la rottura della periferica di archiviazione, generalmente non è possibile ripristinare i dati persi. Pioneer declina ogni responsabilità per danni, costi o spese dovute alla perdita di dati.

## Collegamento di un iPod

Mediante il cavo di interfaccia USB per iPod è possibile collegare un iPod al sistema di navigazione.

- Per il collegamento è necessario un cavo di interfaccia USB per iPod (CD-IU50) (venduto separatamente).
- Per ulteriori informazioni riguardo la compatibilità dell'iPod con questo sistema di navigazione, consultare le informazioni sul nostro sito Web.
- La connessione tramite hub USB non è possibile.

### 1 Rimuovere la periferica di archiviazione USB dopo aver verificato che non sia in corso l'accesso ai dati.

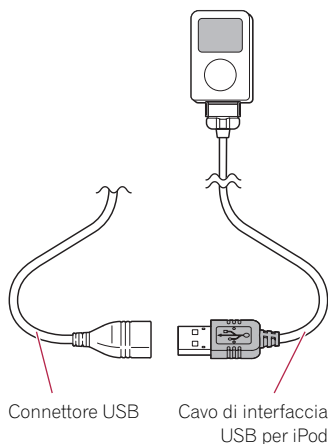

### 2 Collegare l'iPod.

## Scollegamento dell'iPod

- **Rimuovere il cavo di interfaccia USB per l'iPod dopo aver verificato che non sia in corso l'accesso ai dati.**

## Uso del cassetto

AVIC-F3210BT è dotato di un cassetto.

All'interno del cassetto è presente un cavo USB che consente il collegamento della periferica di archiviazione USB. È anche possibile utilizzare il cavo iPod (fornito) per collegare un iPod.

Nel cassetto è anche possibile riporre i dispositivi collegati.

Il cassetto può contenere i seguenti dispositivi.

- iPod nano prima generazione
- iPod nano seconda generazione
- iPod nano terza generazione
- iPod nano quarta generazione
- iPod nano quinta generazione
- iPod classic 80GB
- iPod classic 120GB
- iPod classic 160GB (2007/2009)
- iPod touch prima generazione
- iPod touch seconda generazione
- iPod quinta generazione
- Periferiche di archiviazione USB di dimensioni fino a 14 mm (H) x 66 mm (L)
- Non posizionare all'interno del cassetto dispositivi diversi da quelli elencati.
- Se l'iPod è inserito in una custodia, è possibile che non entri nel cassetto. In tal caso, rimuovere l'iPod dalla custodia prima di inserirlo nel cassetto.

### **ATTENZIONE**

- Non introdurre oggetti che producono una fiamma viva (sigarette, accendini e così via) all'interno del cassetto.
- Questo prodotto non deve essere usato con il cassetto aperto. Ciò potrebbe causare lesioni in caso di incidente.
- Non forzare l'estrazione del cassetto in quanto potrebbe non essere rimovibile dalla parte anteriore.

- I dispositivi multimediali (ad esempio un iPod o una periferica di archiviazione USB) funzionano correttamente in condizioni operative normali. Tuttavia, se la temperatura all'interno del cassetto diventa troppo alta, potrebbe verificarsi un malfunzionamento o danni al dispositivo multimediale. Prestare quindi la massima attenzione nell'uso del cassetto.
- Quando si scollega un dispositivo, tirare il connettore anziché il cavo, poiché tirando il cavo è possibile che fuoriesca dal corpo centrale o venga danneggiato.
- Se non è possibile aprire il cassetto, inserire un oggetto dotato di una punta piatta (ad esempio un cacciavite a punta piatta) nell'alloggiamento accanto al cassetto per aprirlo. In alternativa, contattare un centro di assistenza autorizzato Pioneer.

#### 1 Premere al centro del cassetto per aprirlo.

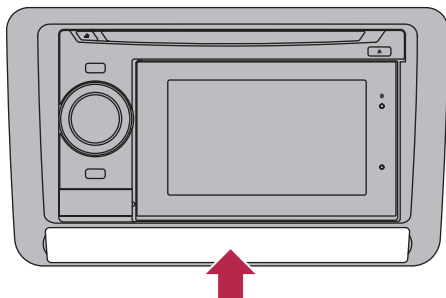

#### 2 Estrarre il cassetto.

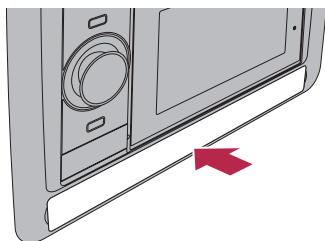

#### 3 Collegare il dispositivo al cavo all'interno del cassetto.

#### 4 Collocare il dispositivo all'interno del cassetto.

Cavo USB (fornito in dotazione)

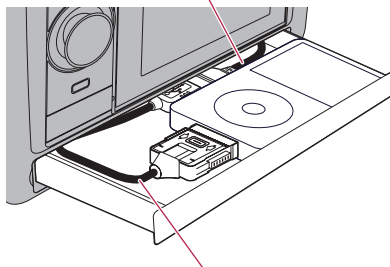

Cavo di interfaccia USB per iPod (fornito in dotazione)

Quando si colloca un iPod nel cassetto, verificare che il collegamento del cavo all'iPod avvenga sul lato sinistro.

#### 5 Premere al centro del cassetto per chiuderlo.

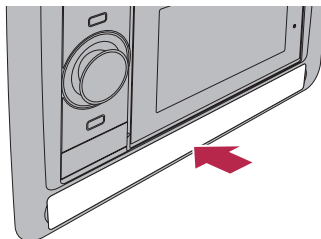

## Protezione del prodotto dal furto

Il dispositivo rimovibile può essere rimosso dall'unità principale per scoraggiare i furti.

➔ Per i dettagli, vedere *Smontaggio del dispositivo rimovibile* a pagina 19.

### ⚠ ATTENZIONE

- Evitare di afferrare il display e i pulsanti e di rimuovere e applicare il frontalino esercitando troppa forza.

## Prima di iniziare

- Non sottoporre il dispositivo rimovibile a urti eccessivi.
- Non lasciare il dispositivo rimovibile esposto alla luce solare diretta o a temperature eccessive.
- Dopo aver staccato il dispositivo rimovibile, riparlo in un luogo sicuro per non graffiarlo o danneggiarlo. 

## Sequenza dall'accensione allo spegnimento

### 1 Accendere il motore per avviare il sistema.

- Per proteggere lo schermo LCD da danni, assicurarsi di toccare i tasti del pannello tattile solo con le dita. (Lo stylo viene fornito per calibrazioni speciali. Non usarlo per operazioni normali.)

### 2 Spegnere il motore per spegnere il sistema.

Si disattiva anche il sistema di navigazione. 

## Primo avvio

La prima volta che si usa il sistema di navigazione, selezionare la lingua desiderata.

### 1 Accendere il motore per avviare il sistema.

Dopo una breve pausa, appare la schermata introduttiva di navigazione.

### 2 Toccare la lingua desiderata sullo schermo.



### 3 Toccare la lingua desiderata per la voce guida.



A questo punto, il sistema di navigazione si riavvia.

### 4 Leggere con attenzione le clausole, analizzarne i dettagli e quindi toccare [OK] per accettarne le condizioni.

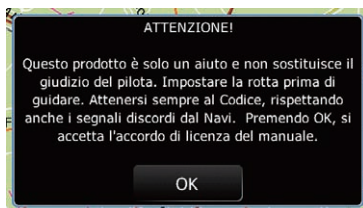

Viene visualizzata la schermata della mappa.



## Avvio regolare

### ● Accendere il motore per avviare il sistema.

- La schermata mostrata differirà in base alle condizioni precedenti.
- Se non è presente alcun itinerario, dopo il riavvio del sistema di navigazione vengono visualizzate le clausole di declino responsabilità.

Leggere con attenzione le clausole, analizzarne i dettagli e quindi toccare **[OK]** per accettarne le condizioni.

## Uso del dispositivo rimovibile

Se si stacca il dispositivo rimovibile dall'unità principale, è possibile impostare itinerari e cercare posizioni anche quando si è fuori dal veicolo.

Inoltre, è possibile collegare il dispositivo rimovibile al PC mediante il cavo USB fornito.

Questo capitolo descrive come utilizzare il dispositivo rimovibile quando non è fissato all'unità principale.

### ⚠ ATTENZIONE

- Evitare di afferrare il display e i pulsanti e di rimuovere e applicare il frontalino esercitando troppa forza.
- Non sottoporre il dispositivo rimovibile a urti eccessivi.
- Non lasciare il dispositivo rimovibile esposto alla luce solare diretta o a temperature eccessive.
- Dopo aver staccato il dispositivo rimovibile, riportarlo in un luogo sicuro per non graffiarlo o danneggiarlo.

## Verifica dei nomi delle parti e delle funzioni

Lato inferiore

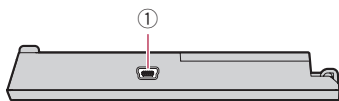

Lato superiore

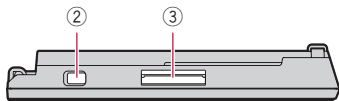

#### ① Porta USB (mini-B)

Da utilizzare per il collegamento con il PC.

#### ② Interruttore di accensione

Da utilizzare per accendere e spegnere il dispositivo rimovibile.

#### ③ Slot per scheda SD

- Per maggiori informazioni, vedere *Inserimento di una scheda di memoria SD* a pagina 13.

## Smontaggio e rimontaggio del dispositivo rimovibile

### Smontaggio del dispositivo rimovibile

- Non è possibile utilizzare l'unità principale senza il dispositivo rimovibile.
- Se si stacca il dispositivo rimovibile, si disattiva automaticamente la sorgente audio.

#### 1 Reggere il dispositivo rimovibile per evitare che cada.

Fare attenzione a non far cadere il dispositivo rimovibile e proteggerlo dal contatto con l'acqua o altri liquidi, che potrebbero provocare danni permanenti.

#### 2 Premere il pulsante per rilasciare il dispositivo rimovibile.

#### 3 Afferrare delicatamente il lato destro del pannello frontale e tirarlo lentamente per estrarlo.

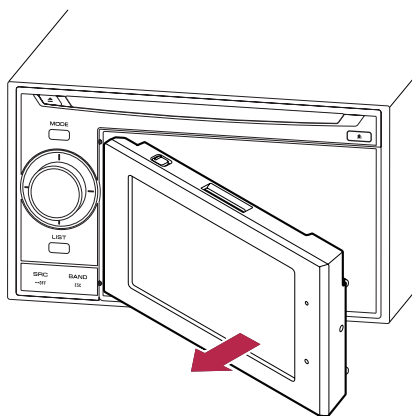

**4 Per una conservazione sicura, riporre il dispositivo rimovibile nell'apposita custodia fornita in dotazione.**

## Rimontaggio del dispositivo rimovibile

□ Se il dispositivo rimovibile viene acceso prima di essere collegato all'unità principale, non si spegnerà quando l'interruttore di accensione viene disattivato (ACC OFF). Si consumerà inoltre la batteria del dispositivo rimovibile.

**1 Disattivare l'interruttore di accensione del dispositivo rimovibile.**

**2 Far scorrere il dispositivo rimovibile verso sinistra fino a farlo scattare in sede.**

Il dispositivo rimovibile e l'unità principale si fissano sul lato sinistro. Assicurarsi che il dispositivo staccabile è fissato correttamente all'unità principale.

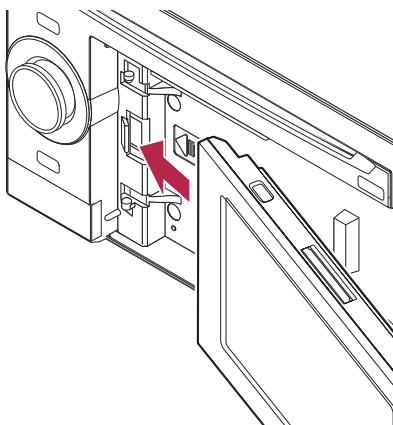

**3 Premere la parte centrale sul lato destro del dispositivo rimovibile fino a quando non sia alloggiato saldamente.**

Se non si riesce a fissare correttamente il dispositivo rimovibile all'unità principale, tentare nuovamente ma fare attenzione a non forzarlo poiché potrebbe danneggiarsi. □

## Installazione della batteria

### ⚠ ATTENZIONE

- Non tentare di sostituire la batteria autonomamente in nessun caso.
- La batteria deve essere sostituita solamente da personale tecnico Pioneer. □

## Smaltimento della batteria

### ⚠ AVVERTENZA

- Tenere la batteria fuori dalla portata dei bambini per impedire che venga ingerita accidentalmente.
- Le batterie (pacco batterie o batterie installate) non devono essere esposte a fonti di calore eccessivo come la luce solare, fuoco o simili.

### ⚠ ATTENZIONE

Quando si smaltiscono le batterie esaurite, osservare la normativa governativa o le regole ambientali delle istituzioni pubbliche applicabili al Paese o all'area geografica.

Non aprire il coperchio se non per smaltire la batteria.

**1 Rimuovere le viti sul retro del dispositivo rimovibile e far scorrere il coperchio.**

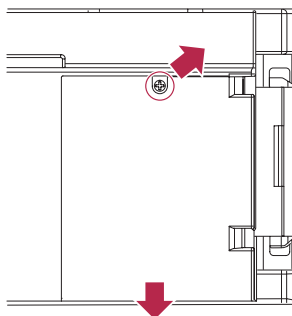

## Uso del dispositivo rimovibile

### 2 Rimuovere la batteria.

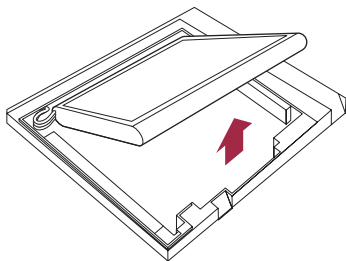

### 3 Staccare il cavo per scollegare la batteria.

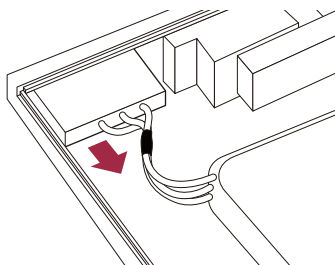

## Accensione del dispositivo rimovibile

Se si accende il dispositivo rimovibile mentre è staccato dall'unità principale, il sistema di navigazione passa alla "modalità portatile".

### 1 Rimuovere il dispositivo rimovibile dall'unità principale.

- ➔ Per i dettagli, vedere *Smontaggio del dispositivo rimovibile* a pagina 19.

### 2 Attivare l'interruttore di accensione del dispositivo rimovibile.

- Le seguenti funzioni non sono disponibili in "modalità portatile".
  - Posizionamento GPS e sincronizzazione dell'orario (la posizione del veicolo e l'ora corrente sullo schermo non sono aggiornate)

- Indicazioni di guida
- Chiamate vivavoce
- Funzioni audio

## Ricarica della batteria del dispositivo rimovibile

Non è possibile effettuare la ricarica quando la temperatura è al di fuori dell'intervallo di temperature di ricarica.

- L'intervallo di temperature di esercizio della batteria va da  $-20^{\circ}\text{C}$  a  $+60^{\circ}\text{C}$ .
- L'intervallo di temperature di ricarica della batteria va da  $0^{\circ}\text{C}$  a  $+55^{\circ}\text{C}$ .

La batteria del dispositivo rimovibile si ricarica nelle seguenti situazioni.

- Quando il dispositivo rimovibile è fissato all'unità principale e il motore è acceso (chiave di accensione su ON).
- Quando il dispositivo rimovibile è collegato al PC.
  - Prima di caricare il dispositivo rimovibile collegandolo al PC, disattivare l'interruttore di accensione del dispositivo rimovibile per ridurre il consumo della batteria. Se il dispositivo è acceso, la batteria potrebbe non venire caricata.
  - Per garantire la carica corretta, regolare la luminosità dello schermo su un livello basso e impostare la funzione di risparmio energetico per limitare il consumo della batteria.
    - ➔ Per ulteriori informazioni vedere *Impostazione della luminosità dello schermo* a pagina 124.
    - ➔ Per i dettagli, vedere *Impostazione della funzione di risparmio energetico* a pagina 123.

## Controllo dello stato della batteria

È possibile verificare lo stato della batteria del dispositivo rimovibile.

### 1 Fissare il dispositivo rimovibile all'unità principale.

- ➔ Per i dettagli, vedere *Rimontaggio del dispositivo rimovibile* a pagina 20.

### 2 Premere il pulsante MODE per visualizzare la schermata della mappa di navigazione.

### 3 Toccare [Menu] sulla schermata della mappa.

Viene visualizzata la schermata "Menu top".

### 4 Toccare [Imp.].

Viene visualizzata la schermata "Impostazioni".

L'indicatore di stato della batteria viene visualizzato nell'angolo superiore destro della schermata "Impostazioni".

#### Indicatore stato batteria



Carica completa



Carica sufficiente



In carica



## Spegnimento automatico del sistema di navigazione

Quando la batteria del dispositivo rimovibile è quasi scarica, il sistema di navigazione si spegne automaticamente.

Alla successiva accensione dopo la ricarica della batteria, il dispositivo rimovibile torna all'ultimo stato.

Quando il livello delle batterie è basso, viene visualizzato un messaggio.



Quando la batteria è quasi scarica, viene visualizzato un messaggio e il sistema di navigazione si spegne automaticamente.

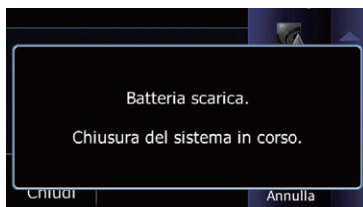

- ❑ Quando la batteria del dispositivo rimovibile è completamente scarica, al successivo avvio del sistema viene visualizzata la schermata introduttiva. ❑

## Collegamento al PC

È possibile collegare il dispositivo rimovibile al PC mediante il cavo USB (fornito in dotazione con il sistema di navigazione).

- ➔ Per i dettagli, vedere *Utilizzo delle applicazioni* a pagina 83. ❑



Passaggio da una schermata all'altra

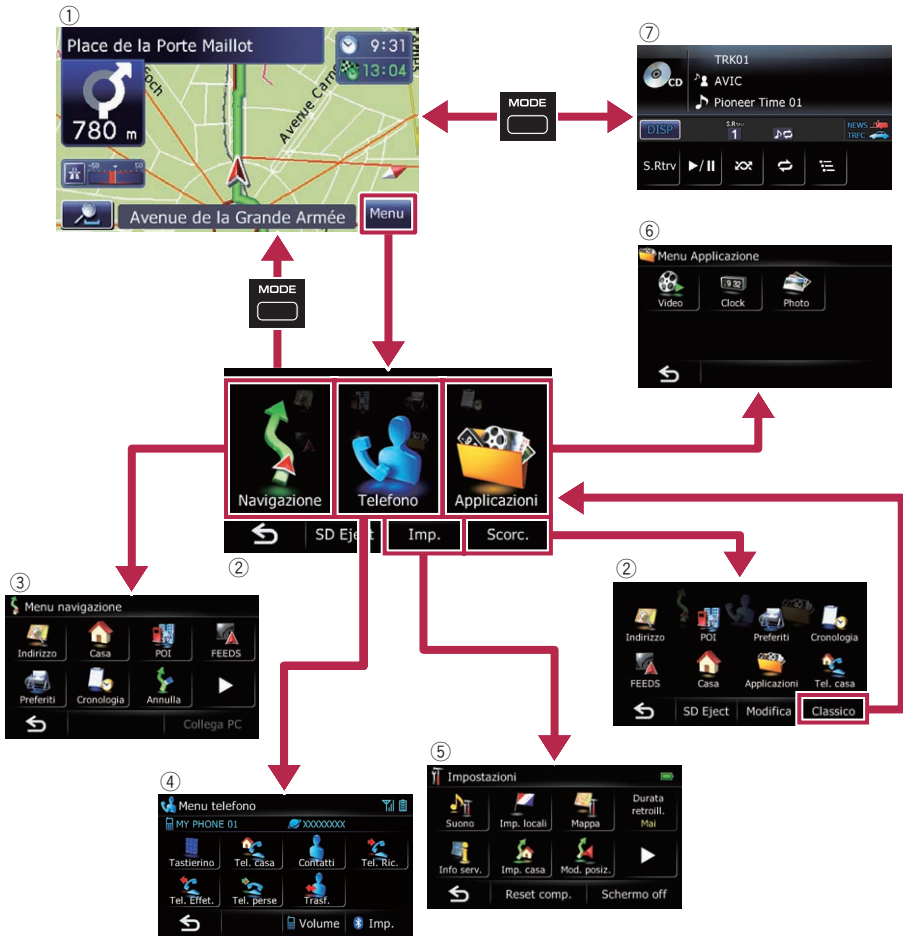

## Uso delle schermate dei menu di navigazione

### Operazioni possibili nei vari menu

- ① **Schermata della mappa**  
Premere il pulsante **MODE** per visualizzare la schermata della mappa di navigazione.
- ② **Menu top**  
Toccare **[Menu]** sulla schermata della mappa per visualizzare la schermata **"Menu top"**. Questo è il menu iniziale per accedere alle schermate desiderate e avviare le varie funzioni.  
Esistono due tipi di schermata **"Menu top"**.



#### Menu classico



#### Menu di scelta rapida

- In questo manuale, si fa riferimento al menu classico come **"Menu top"**.
- ③ **Schermata "Menu navigazione"**  
In questo menu è possibile cercare una destinazione, verificare o annullare/cancellare gli itinerari impostati.  
Sono disponibili altre funzionalità utili per supportare la navigazione.
  - ④ **Schermata "Menu telefono"**  
Consente di accedere alla schermata relativa alle chiamate vivavoce per vedere la cronologia delle chiamate e cambiare le impostazioni della connessione Bluetooth.
  - ⑤ **Schermata "Impostazioni"**

Consente di accedere alla schermata per la personalizzazione delle impostazioni.

- ⑥ **Schermata "Menu Applicazione"**  
È possibile avviare le applicazioni scaricate in una scheda di memoria SD tramite il programma di utilità navgate FEEDS.
- ⑦ **Schermata di operazione audio**  
Questa è la schermata che viene normalmente visualizzata durante la riproduzione della sorgente audio.

### Menu di scelta rapida

La registrazione delle voci di menu preferite in scelte rapide consente di passare rapidamente alla schermata di menu registrata mediante un semplice tocco sulla schermata del menu di scelta rapida.

#### Selezione di una scelta rapida

- È possibile registrare fino a 8 voci di menu come scelte rapide.

#### 1 Toccare **[Menu]** sulla schermata della mappa.

Viene visualizzata la schermata **"Menu top"**.

#### 2 Toccare **[Scorc.]**.



- Quando si usa il sistema di navigazione per la prima volta o non è selezionata alcuna voce come scelta rapida, viene visualizzato un messaggio. Toccare **[Si]** per iniziare la selezione delle scelte rapide.

3 Toccare [Modifica].



4 Toccare la scheda sul margine destro o scorrere la barra per visualizzare l'ìcòna che si desidera impostare come scelta rapida.

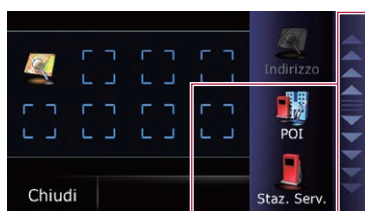

Barra di scorrimento

5 Toccare a lungo l'ìcòna che si desidera aggiungere alle scelte rapide.

6 Spostare l'ìcòna al lato sinistro dello schermo, quindi rilasciarla.

La voce selezionata viene aggiunta alle scelte rapide.

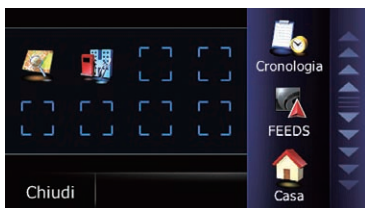

7 Per completare la selezione, toccare [Chiudi].

### Annullamento di una scelta rapida

1 Toccare a lungo l'ìcòna che si desidera eliminare dalle scelte rapide.

2 Spostare l'ìcòna al lato destro dello schermo, quindi rilasciarla.

3 Per completare la selezione, toccare [Chiudi].

### Schermate di menu delle operazioni (ad es. schermata "Menu navigazione")

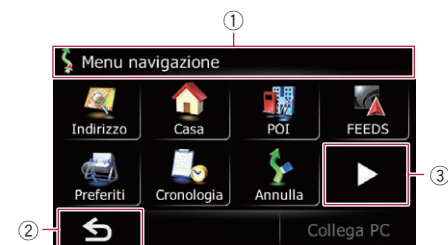

1 Titolo schermata

2 Ritorna alla schermata precedente.

3 Mostra la pagina precedente o seguente.



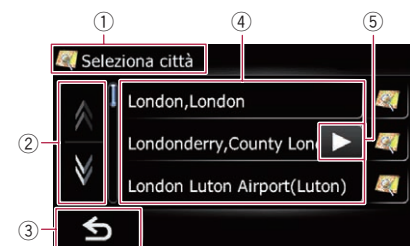



### Utilizzo delle schermate delle liste (ad es. lista città)



1 Titolo schermata

2



## Uso delle schermate dei menu di navigazione

- Toccare  o  sulla barra per scorrere la lista, consentendo di visualizzare le voci rimanenti.
- ③    
Ritorna alla schermata precedente.
- ④ **Voci elencate**  
Toccare una voce sull'elenco per restringere le opzioni e proseguire con l'operazione successiva.
- ⑤     
Se non è possibile visualizzare tutti i caratteri nell'area visualizzata, toccare il tasto a destra della voce stessa per visualizzare i caratteri rimanenti. 

### Utilizzo della tastiera a schermo



- ① **Casella di testo**  
Visualizza i caratteri immessi. Se non vi è testo nella casella, viene visualizzata una guida informativa.
- ② **Tastiera**  
Toccare i tasti per immettere i caratteri.
- ③    
Ritorna alla schermata precedente.
- ④ **0-9, Simb., Altre**  
Permettono d'inserire altri caratteri dell'alfabeto. È altresì possibile inserire simboli quali [&] o numeri.  
Toccare per commutare tra le selezioni.  
 Quando si inseriscono i caratteri "A", "Ä", "Å", "Æ", il risultato visualizzato è identico.
- ⑤ **OK**  
Conferma l'immissione e avanza al passo successivo.

- ⑥    
Elimina il testo immesso una lettera per volta, partendo dalla fine. Tenere premuto il pulsante per eliminare tutto il testo.
- È possibile selezionare il tipo di tastiera da usare per inserire i caratteri.  
➔ Per ulteriori informazioni vedere *Impostazione di configurazione della tastiera* a pagina 117.
- Se si seleziona la tastiera cirillica, toccare  per visualizzare i caratteri restanti. 

La maggior parte delle informazioni fornite dal sistema di navigazione è visualizzabile sulla mappa. È necessario acquisire familiarità con il modo in cui le informazioni appaiono sulla mappa.

## Come leggere la schermata della mappa

L'immagine mostra un esempio di mappa 2D.



❑ Le informazioni con un asterisco (\*) appaiono solo quando è impostato l'itinerario.

❑ A seconda delle condizioni e delle impostazioni, alcune voci potrebbero non essere visualizzate.

① **Nome della via da percorrere (o punto di guida successivo)\***

Toccando questa voce, è possibile riascoltare la guida successiva.

② **Direzione di marcia successiva\***

Quando ci si avvicina a un punto di guida, questo appare in verde. Toccando questa voce, è possibile riascoltare l'indicazione di guida precedente.

③ **Distanza al punto di guida\***

Mostra la distanza fino al successivo punto di guida.

④ **Misuratore eco**

Visualizza un grafico che confronta il consumo medio di carburante passato e quello dall'ultimo avvio del sistema di navigazione.

Toccando questa voce viene visualizzata la schermata "Grafico Eco".

➔ Per i dettagli, vedere *Visualizzazione di "Grafico Eco"* a pagina 34.

⑤ **Controllo della mappa**

Toccare  per visualizzare i tasti del pannello tattile per cambiare la scala della mappa e l'orientamento della mappa.

⑥ **Nome della strada (o della città) che il veicolo sta percorrendo**

➔ Per i dettagli, vedere *Visualizzazione del nome della strada corrente* a pagina 122.

⑦ **Posizione corrente**

Indica la posizione corrente del veicolo. La punta del segno triangolare indica la direzione di marcia e la visualizzazione a schermo si sposta automaticamente mentre si procede.

❑ La punta del segno triangolare è la posizione corrente.

⑧ **Pulsante Menu**

Toccare [Menu] sulla schermata della mappa per visualizzare la schermata "Menu top".

## Uso della mappa

➔ Per informazioni sulle operazioni, vedere *Passaggio da una schermata all'altra* a pagina 24.

### ⑨ Indicatore di orientamento della mappa

- Quando è selezionato "Nord in alto", viene visualizzato **N**.
  - Quando è selezionato "Direzione di marcia in alto", viene visualizzato **▲**.
    - ☐ La freccia rossa indica il nord.
- ➔ Per ulteriori dettagli, vedere *Cambio dell'orientamento della mappa* a pagina 31.

### ⑩ Linea di direzione\*

La direzione verso la destinazione (punto intermedio successivo o cursore) è indicata da una linea retta.

### ⑪ Itinerario attuale\*

L'itinerario attualmente impostato è evidenziato a colori sulla mappa. Se sull'itinerario è impostato un punto intermedio, l'itinerario dopo il punto intermedio successivo è evidenziato in un colore diverso.

### ⑫ Finestra di informazioni multiple

Ogni volta che si tocca [Finestra di informazioni multiple], le informazioni visualizzate cambiano.

- **Distanza dalla destinazione (o dal punto intermedio)\***
- **Ora stimata di arrivo alla destinazione o al punto intermedio\***

L'ora stimata di arrivo è un valore ideale calcolato in base a quello impostato in "Velocità media" e alla velocità di guida effettiva. Essa deve quindi essere considerata solo come valore di riferimento e come tale non garantisce che si arrivi proprio nel momento indicato.

- **Tempo di percorrenza fino alla destinazione o al punto intermedio\***

### ⑬ Ora corrente

## Significato delle bandierine di guida



### Destinazione

La destinazione viene indicata da una bandierina a scacchi.



### Punto intermedio

Il punto intermedio viene indicato da una bandierina blu.



### Punto di guida

Il punto di guida successivo (ad es. punto di svolta successivo) viene indicato da una bandierina gialla.

## Barra delle informazioni audio

Se si esegue un'operazione relativa alla sorgente audio, la barra delle informazioni audio viene visualizzata nella parte inferiore della schermata della mappa. In questa barra è indicato lo stato della sorgente audio.



## Mappa ingrandita dell'incrocio

Quando "Primo piano" nella schermata "Mappa" è "On", viene visualizzata una mappa ingrandita dell'incrocio.



➔ Per i dettagli, vedere *Impostazione dello zoom automatico* a pagina 121.

## Visualizzazione durante la marcia in autostrada

In alcuni punti delle autostrade o delle superstrade sono disponibili informazioni sulle corsie, che indicano la corsia da percorrere per agevolare le manovre successive.



Durante la marcia in autostrada o superstrada, in prossimità degli svincoli e delle uscite ne possono venire visualizzati i numeri e la segnaletica.

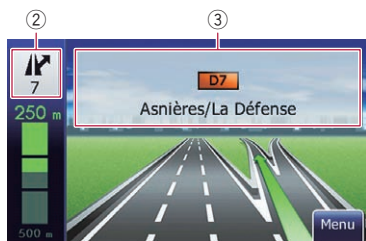

- ① **Informazioni sulle corsie**
  - ② **Informazioni sulle uscite autostradali**  
Visualizza le uscite autostradali.
  - ③ **Indicazioni autostradali**  
Le indicazioni autostradali specificano il numero o il codice dell'autostrada e forniscono informazioni sulle direzioni.
- ☐ Se i dati di queste voci non sono contenuti nella memoria integrata, le informazioni non sono disponibili anche se vi sono i segnali sulla strada effettiva.

## Tipi di strade memorizzate nel database delle mappe

### Strade incluse nelle indicazioni di guida

Le strade percorribili passo a passo contengono i dati completi e possono essere usate per l'intero itinerario guidato. Il sistema di navigazione Pioneer mostrerà la guida completa dell'itinerario, includendo indicazioni vocali passo a passo e icone a forma di freccia.

### Strade senza indicazioni di svolta

Le strade percorribili (l'itinerario visualizzato ed evidenziato in viola) dispongono solo dei dati di base e possono essere usate solo per tracciare un itinerario navigabile. Questo sistema di navigazione visualizza sulla mappa soltanto un percorso navigabile (è disponibile solo la guida all'arrivo a destinazione o a un punto intermedio). Si raccomanda di controllare e rispettare l'intera segnaletica incontrata lungo il tragitto evidenziato (per la propria sicurezza).

Per queste strade non saranno visualizzate le indicazioni passo a passo.

### Strade non percorribili (strade colorate in rosa)

Benché la visualizzazione di tali strade sulla mappa sia possibile, queste non possono essere impiegate per il calcolo dell'itinerario. Verificare e rispettare tutta la segnaletica stradale incontrata lungo l'itinerario evidenziato (per la propria sicurezza). ☐

## Uso della schermata della mappa

### Modifica della scala della mappa

È possibile modificare la scala della mappa tra 25 metri e 2 000 chilometri (25 iarde e 1 000 miglia).

- 1 **Visualizzare la schermata della mappa.**

## Uso della mappa

### 2 Toccare sulla schermata della mappa.

Vengono visualizzati  e  con la scala della mappa.



### 3 Toccare o per cambiare la scala della mappa.

- Se la funzione non viene avviata per alcuni secondi, il sistema torna automaticamente alla schermata della mappa iniziale.

## Cambio dell'orientamento della mappa



È possibile cambiare la modalità di visualizzazione della direzione del veicolo sulla mappa tra "Direzione di marcia in alto" e "Nord in alto".

- Direzione di marcia in alto:  
La mappa mostra la direzione di marcia del veicolo sempre rivolta verso l'alto.
- Nord in alto:  
La mappa mostra sempre il nord in alto.
- L'orientamento della mappa è fissato a "Nord in alto" quando la scala della mappa è 50 chilometri (25 miglia) o maggiore.
- L'orientamento della mappa è fissato a "Direzione di marcia in alto" quando è visualizzata la schermata della mappa 3D.

### 1 Visualizzare la schermata della mappa.

### 2 Toccare sulla schermata della mappa.

Viene visualizzato  o .

- Quando è selezionato "Nord in alto", viene visualizzato .
- Quando è selezionato "Direzione di marcia in alto", viene visualizzato .



### 3 Toccare o per cambiare la modalità di visualizzazione della direzione del veicolo.

Ogni volta che si tocca il tasto l'impostazione cambia.

- Se la funzione non viene avviata per alcuni secondi, il sistema torna automaticamente alla schermata della mappa iniziale.

## Cambiare la mappa tra 2D e 3D

### Schermata mappa 2D





### Schermata mappa 3D



### 1 Visualizzare la schermata della mappa.

### 2 Toccare sulla schermata della mappa.

Viene visualizzato  o .

- Quando è selezionata la Schermata mappa 2D, viene visualizzato .
- Quando è selezionata la Schermata mappa 3D, viene visualizzato .



### 3 Toccare o .

Ogni volta che si tocca il tasto l'impostazione cambia.

- Se la funzione non viene avviata per alcuni secondi, il sistema torna automaticamente alla schermata della mappa iniziale.

## Visualizzazione di "Grafico Eco"

"Grafico Eco" mostra il risultato del confronto della media di chilometri passata e di quella corrente.

### 1 Visualizzare la schermata della mappa.

### 2 Toccare sulla schermata della mappa.

Viene visualizzata la schermata "Grafico Eco".



- Toccare  o premere il pulsante **MODE** per passare dalla schermata "Grafico Eco" alla schermata della mappa.
- ➔ Per i dettagli, vedere Capitolo 6.

## Scorrimento della mappa alla posizione desiderata

### 1 Visualizzare la schermata della mappa.

### 2 Toccare e trascinare la mappa verso la direzione desiderata.



- ① Distanza dalla posizione corrente
- ② Corsore

Posizionando il cursore sulla posizione desiderata farà visualizzare una breve descrizione sulla posizione visualizzata sul fondo dello schermo, con nome della strada e altre informazioni (le informazioni variano in base alla posizione).

- La velocità di scorrimento dipende dall'ampiezza del trascinamento.

▪ Toccare .

La mappa ritorna alla posizione corrente.

- Premere il pulsante **MODE** per riportare la mappa alla posizione corrente.

## Visualizzazione delle informazioni su una specifica posizione

Nei luoghi registrati (domicilio, luoghi specifici, voci **Preferiti**) e nei luoghi in cui sono presenti le icone dei PDI e quelle delle informazioni sul traffico viene visualizzata un'icona. Per visualizzarne le informazioni dettagliate, posizionare il cursore di scorrimento sull'icona desiderata.

### 1 Scorrere la mappa e spostare il cursore sull'icona che si desidera visualizzare.

## Uso della mappa

### 2 Toccare .





Viene visualizzata la schermata "Elenco informazioni".

### 3 Toccare la voce per cui si desidera consultare informazioni dettagliate.

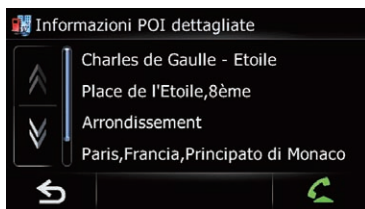
Appaiono le informazioni relative al luogo specificato.



Le informazioni visualizzate cambiano a seconda del luogo. (per quello stesso luogo potrebbero tuttavia non essere disponibili.)

- ➔ Per i dettagli, vedere *Configurazione della visualizzazione dell'icona "Preferiti"* a pagina 121.
- ➔ Per i dettagli, vedere *Visualizzazione dei PDI sulla mappa* a pagina 118.
- ➔ Per ulteriori dettagli, vedere *Come leggere le informazioni sul traffico sulla mappa* a pagina 60.
- ☐ Toccando  è possibile effettuare una chiamata se è disponibile un numero telefonico (è richiesto l'accoppiamento a un telefono cellulare con tecnologia senza fili Bluetooth).
- ➔ Per informazioni dettagliate si prega di vedere la sezione *Chiamata dalla mappa* a pagina 72. 

Questo sistema di navigazione è dotato di una funzione di guida ecologica che può essere utilizzata per determinare se si sta guidando in modo ecocompatibile.

Questo capitolo descrive tale funzione.

Il calcolo del consumo di carburante è basato su un valore teorico determinato dalla velocità del veicolo e dalle informazioni sulla posizione dal sistema di navigazione. Il consumo di carburante visualizzato deve essere considerato solo come valore di riferimento e non è garantito.

## Visualizzazione di "Grafico Eco"

Questa funzione calcola il consumo approssimativo di carburante sulla base della guida, lo confronta con quello passato e visualizza i risultati in forma di grafico.

### 1 Toccare [Menu] nella schermata della mappa e quindi toccare [Navigazione].

- ➔ Per informazioni sulle operazioni, vedere *Passaggio da una schermata all'altra* a pagina 24.

### 2 Toccare [Grafico Eco].



- È anche possibile visualizzare "Grafico Eco" toccando  sulla schermata della mappa.

## Letture della schermata

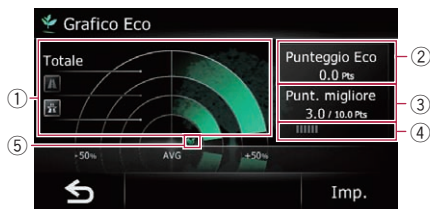

### ① Grafico di confronto del consumo medio di carburante

Visualizza un confronto tra il consumo medio di carburante fino alla posizione in cui il sistema di navigazione è stato spento l'ultima volta (consumo medio di carburante passato) e il consumo medio di carburante attuale. La visualizzazione viene aggiornata ogni 3 secondi. Più il valore si sposta in direzione di +, minore è il consumo di carburante.

Sono presenti tre diverse barre del grafico.

- **Totale**

Un confronto tra il consumo medio di carburante passato e quello dalla posizione in cui il sistema di navigazione è stato avviato l'ultima volta alla posizione di guida corrente.

-  : **Strada ordinaria**

Un confronto tra il consumo medio di carburante passato e quello per 90 secondi in passato mentre il veicolo percorre una strada ordinaria.

-  : **Autostrada**

Un confronto tra il consumo medio di carburante passato e quello per 90 secondi in passato mentre il veicolo percorre una autostrada.

### ② Punteggio Eco

Il risultato del confronto del consumo di carburante medio passato e quello corrente appare come un valore da **0.0 Pts** (punti) a **10.0 Pts**. Maggiore è il valore, minore è il consumo di carburante rispetto alle indicazioni di guida passate.

- Questo non viene visualizzato quando "Punteggio Eco" è impostato a "Off" o quando non è impostato alcun itinerario.

### ③ Punt. migliore

## Funzione di guida ecologica

Visualizza il miglior punteggio complessivo.

- ❑ Questo non viene visualizzato quando “**Punteggio Eco**” è impostato a “**Off**” o quando non è impostato alcun itinerario.

### ④ Eco-gauge



L'indicatore verde indica il punteggio attuale mentre quello grigio indica il punteggio migliore complessivo.

Il “**Punteggio Eco**” viene aggiornato ogni 5 minuti.

- ❑ Questo non viene visualizzato quando “**Punteggio Eco**” è impostato a “**Off**” o quando non è impostato alcun itinerario.

### ⑤ Icone di animali

Il numero di icone di animali visualizzate aumenta o diminuisce a seconda del valore di “**Punteggio Eco**”.

- ❑ Se si tenta di utilizzare la funzione “**Grafico Eco**” subito dopo aver iniziato a usare il sistema di navigazione per la prima volta, potrebbe essere visualizzato  e la funzione potrebbe non essere disponibile.
  - ➔ Per i dettagli, vedere *Risoluzione dei problemi* a pagina 138.
- ❑ È possibile modificare le impostazioni di visualizzazione.
  - ➔ Per i dettagli, vedere *Modifica della funzione di guida ecologica* in questa pagina. 

## Visualizzazione del livello di guida ecologica

Questo sistema di navigazione è dotato di una funzione “**Livello guida Eco**” che determina se si sta guidando in modo ecocompatibile.

I punti di “**Livello guida Eco**” cambiano a seconda di “**Punteggio Eco**” quando il veicolo raggiunge la destinazione. Quando viene raggiunto un certo numero di punti, il livello aumenta e appare un messaggio.



### ① Icona ad albero

Con l'aumentare del livello, l'icona ad albero cambia da albero piccolo a grande.

- ❑ Se “**Livello guida Eco**” è impostato a “**Off**”, questo non è visualizzato.
- ➔ Per i dettagli, vedere *Modifica della funzione di guida ecologica* in questa pagina. 

## Avviso di avvio improvviso

Se la velocità del veicolo supera 41 kmph (25,5 mph) entro 5 secondi dall'avvio, appare un messaggio e viene emesso un allarme acustico.



- ➔ Per i dettagli, vedere *Modifica della funzione di guida ecologica* in questa pagina. 

## Modifica della funzione di guida ecologica

È possibile modificare l'impostazione della funzione di guida ecologica.

### 1 Toccare [Menu] nella schermata della mappa e quindi toccare [Navigazione].

- ➔ Per informazioni sulle operazioni, vedere *Passaggio da una schermata all'altra* a pagina 24.

### 2 Toccare [Grafico Eco].



### 3 Toccare [Imp.].



Viene visualizzata la schermata "Impostazioni Eco".

### 4 Toccare l'opzione desiderata.

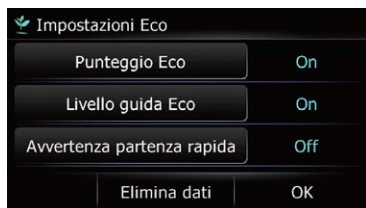

#### Punteggio Eco

- **On** (predefinito):  
Visualizza "Punteggio Eco".
- **Off**:  
Nasconde "Punteggio Eco".
- ➔ Per i dettagli, vedere *Visualizzazione di "Grafico Eco"* a pagina 34.

#### Livello guida Eco

- **On** (predefinito):  
Se "Livello guida Eco" è aumentato o diminuito, viene visualizzato un messaggio ed

emesso un segnale acustico dopo essere giunti a destinazione.

- **Off**:  
Quando il veicolo raggiunge la destinazione non viene visualizzato alcun messaggio né emesso un segnale acustico.
- ➔ Per i dettagli, vedere *Visualizzazione del livello di guida ecologica* nella pagina precedente.

#### Avvertenza partenza rapida

- **On**:  
Quando il veicolo subisce una partenza improvvisa, viene visualizzato un messaggio ed emesso un segnale acustico.
- **Off** (predefinito):  
Quando il veicolo subisce una partenza improvvisa, non viene visualizzato alcun messaggio né emesso un segnale acustico.

#### Elimina dati

I dati sul consumo di carburante vengono cancellati.

### 5 Toccare [OK].

Le impostazioni sono complete.

## Ricerca e selezione di una posizione

### ATTENZIONE

Per motivi di sicurezza, queste funzioni per l'impostazione dell'itinerario non sono disponibili mentre il veicolo è in movimento. Per abilitarle è necessario arrestare il veicolo in un luogo sicuro e innestare il freno di stazionamento prima di impostare l'itinerario.

- Alcune informazioni riguardo la regolamentazione del traffico dipendono da quando l'itinerario viene calcolato. Pertanto, le informazioni potrebbero non coincidere con le regolamentazioni del traffico nel momento in cui con il veicolo si passa nella posizione in questione. Inoltre, le informazioni fornite si riferiscono a un veicolo passeggeri e non a un tir o altri veicoli di trasporto. Seguire sempre le regolamentazioni in vigore mentre si guida.

### Sequenza per la creazione di un itinerario

- 1 Parcheggiare il veicolo in un luogo sicuro e innestare il freno di stazionamento.
- ↓
- 2 Visualizzare la schermata "**Menu top**".
  - Per informazioni sulle operazioni, vedere *Passaggio da una schermata all'altra* a pagina 24.
- ↓
- 3 Selezionare il metodo di ricerca della destinazione.
- ↓
- 4 Immettere le informazioni relative alla destinazione per calcolare l'itinerario.
- ↓
- 5 Confermare la posizione sulla mappa.
  - Per i dettagli, vedere *Impostazione dell'itinerario verso la destinazione* a pagina 47.
- ↓
- 6 Il sistema di navigazione calcola l'itinerario sino alla destinazione desiderata, mostrandolo quindi sulla mappa.
- ↓
- 7 Verificare e decidere l'itinerario.
  - Per i dettagli, vedere *Impostazione dell'itinerario verso la destinazione* a pagina 47.
- ↓
- 8 Il sistema di navigazione imposta l'itinerario sino alla destinazione e appare la mappa dell'area circostante.
- ↓
- 9 Dopo avere disinnestato il freno di stazionamento, guidare secondo le istruzioni di navigazione.

## Ricerca di una posizione per indirizzo

La funzione usata più di frequente è “**Indirizzo**”, dove viene specificato l'indirizzo e ricercata la posizione.

- A seconda dei risultati della ricerca, alcuni passi potrebbero essere saltati.

### 1 Toccare [Menu] nella schermata della mappa e quindi toccare [Navigazione].

- ➔ Per informazioni sulle operazioni, vedere *Passaggio da una schermata all'altra a pagina 24.*

### 2 Toccare [Indirizzo].



### 3 Toccare il tasto accanto a “Paese” per visualizzare l'elenco dei Paesi.



### 4 Toccare delle voci sull'elenco per impostare la regione come area di ricerca.

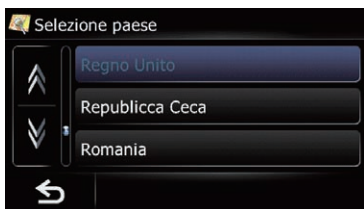

Ritorna alla schermata precedente.

- Dopo avere specificato il Paese, se ne deve selezionare un altro solamente quando la

posizione si trova al di fuori di quello specificato.

### 5 Toccare [Città].



Viene visualizzata la schermata “**Inserisci nome della città**”.

### 6 Immettere il nome della città e toccare [OK].

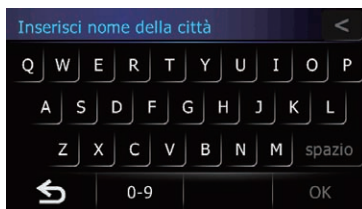

Viene visualizzata la schermata “**Seleziona città**”.

### 7 Toccare il nome della città desiderata.

Viene visualizzata la schermata “**Nome della strada**”.

- Toccare 

Sulla schermata della mappa viene visualizzata la posizione rappresentativa della città.

### 8 Immettere il nome della strada e toccare [OK].

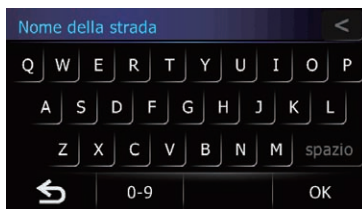

Viene visualizzata la schermata “**Seleziona via**”.

## Ricerca e selezione di una posizione

### 9 Toccare la strada desiderata.

Viene visualizzata la schermata "N.ro".

### 10 Immettere il numero civico e toccare [OK].



Viene visualizzata la schermata "Seleziona numero civico".

### 11 Toccare l'intervallo di numeri civici desiderato.

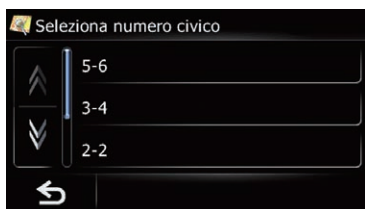

La posizione cercata appare sulla schermata della mappa.

- ➔ Per le operazioni successive, vedere *Impostazione dell'itinerario verso la destinazione* a pagina 47.

## Ricerca di un nome con l'immissione di parole chiave multiple

Immettendo parole chiave multiple, è possibile cercare un nome (come il nome di una città o di una strada).

- Possono essere immesse fino a 3 parole chiave.
- Immettere uno spazio tra le parole chiave. I risultati della ricerca dipendono dal numero di parole chiave immesse.

### Immissione di una parola chiave

Come risultato della ricerca sono visualizzati tutti i nomi contenenti la parola che inizia con la parola chiave immessa.

### Immissione di due parole chiave

Come risultato sono visualizzati i nomi che comprendono le parole sotto riportate:

- La prima parola chiave immessa.
- La parola che inizia con la seconda parola chiave.

### Immissione di tre parole chiave

Come risultato sono visualizzati i nomi che comprendono le parole sotto riportate:

- Le parole che coincidono completamente con la prima e la seconda parola chiave immesse.
- La parola che inizia con la terza parola chiave.

Esempio: ricerca di "City of London".

Parole chiave immesse	Risultati ricerca
CITY L	
OF L	"City of London" può essere cercato.
CITY OF L	
OF LONDON C	
C O L	"City of London" non può essere cercato.
C OF LONDON	



## Individuazione della posizione specificando il codice postale

Se si conosce il CAP della posizione desiderata, è possibile usarlo per individuare tale posizione.

### 1 Toccare [Menu] nella schermata della mappa e quindi toccare [Navigazione].

- ➔ Per informazioni sulle operazioni, vedere *Passaggio da una schermata all'altra* a pagina 24.

**2 Toccare [Indirizzo].**

Viene visualizzata la schermata "Cerca indirizzi".

**3 Toccare il tasto accanto a "Paese" per visualizzare l'elenco dei Paesi.**

- Dopo avere specificato il Paese, se ne deve selezionare un altro solamente quando la posizione si trova al di fuori di quello specificato.

**4 Toccare delle voci sull'elenco per impostare la regione come area di ricerca.**

Ritorna alla schermata precedente.

**5 Toccare [C.A.P.].**

Viene visualizzata la schermata "Inserisci codice postale".

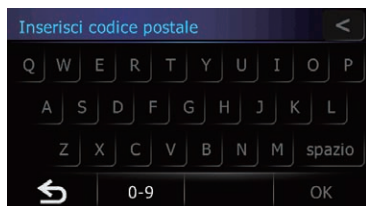
**6 Immettere il codice postale e toccare [OK].**

Appare l'elenco delle città con il codice postale specificato (ad eccezione dei casi di seguito specificati).

**Codice postale inglese:**

La posizione cercata appare sulla schermata della mappa.

- ☞ Per le operazioni successive, vedere *Impostazione dell'itinerario verso la destinazione* a pagina 47.

**Codice postale olandese:**

- Se s'inserisce un codice postale parziale (4 cifre) e si tocca [OK], appare un elenco di città. Procedere al passo 7.
- Se s'inserisce un codice postale completo (6 cifre), appare un elenco di strade. Selezionare la strada. Procedere al passo 9.

**7 Toccare la città o la zona in cui si trova la destinazione.**

Viene visualizzata la schermata "Nome della strada".

- Toccare

Sulla schermata della mappa viene visualizzata la posizione rappresentativa della città.

**8 Immettere il nome della strada e toccare [OK].**

Viene visualizzata la schermata "Seleziona via".

- ☞ Se non vi è numero civico, la posizione cercata appare sulla schermata della mappa.

**9 Toccare la strada desiderata.**

Viene visualizzata la schermata "N.ro".

Se la strada selezionata dispone di una sola posizione che soddisfa la ricerca, la posizione cercata appare sulla schermata della mappa.

**10 Immettere il numero civico e toccare [OK].****11 Toccare l'intervallo di numeri civici desiderato.**

La posizione cercata appare sulla schermata della mappa.

- ☞ Per le operazioni successive, vedere *Impostazione dell'itinerario verso la destinazione* a pagina 47.

**Impostazione dell'itinerario fino al domicilio**

Se il proprio domicilio è stato memorizzato, è possibile calcolare il relativo itinerario toccando un solo tasto.

**1 Toccare [Menu] nella schermata della mappa e quindi toccare [Navigazione].**

- ☞ Per informazioni sulle operazioni, vedere *Passaggio da una schermata all'altra* a pagina 24.

**2 Toccare [Casa].**

- Se il proprio domicilio non è registrato, appare un messaggio. Toccare [Registra] per iniziare la registrazione.
  - ☞ Per i dettagli, vedere *Registrazione e modifica del domicilio* a pagina 56.

## Ricerca e selezione di una posizione

### Ricerca dei punti di interesse (PDI)

Sono disponibili informazioni su vari servizi (Punti di Interesse - PDI), come stazioni di servizio, parcheggi o ristoranti. È possibile effettuare la ricerca di un PDI per categoria (o immettendo il nome del PDI).

### Ricerca di PDI per categorie predefinite

È possibile eseguire la ricerca di PDI toccando una sola volta la categoria predefinita.

#### 1 Toccare [Menu] nella schermata della mappa e quindi toccare [Navigazione].

- ➔ Per informazioni sulle operazioni, vedere *Passaggio da una schermata all'altra* a pagina 24.

#### 2 Toccare [POI].

Viene visualizzata la schermata "Cerca POI".

#### 3 Toccare la categoria desiderata.



Viene visualizzata la schermata "Elenco POI".

#### 4 Toccare il PDI desiderato.

La posizione cercata appare sulla schermata della mappa.

- ➔ Per le operazioni successive, vedere *Impostazione dell'itinerario verso la destinazione* a pagina 47.

### Ricerca di un PDI direttamente dal nome dei servizi

#### 1 Toccare [Menu] nella schermata della mappa e quindi toccare [Navigazione].

- ➔ Per informazioni sulle operazioni, vedere *Passaggio da una schermata all'altra* a pagina 24.

#### 2 Toccare [POI].

Viene visualizzata la schermata "Cerca POI".

#### 3 Toccare [Scandire].

Viene visualizzata la schermata "Menu inserimento nome POI".

#### 4 Toccare [Zona].

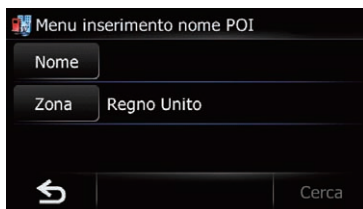

Viene visualizzata la schermata "Elenco paesi".

Se la posizione da cercare si trova in un altro Paese, in questo modo il sistema cambia le impostazioni del Paese.

- Dopo avere specificato il Paese, se ne deve selezionare un altro solamente quando la posizione che si desidera cercare si trova al di fuori di quello specificato.

#### 5 Toccare delle voci sull'elenco per impostare la regione come area di ricerca.

Si ritorna alla schermata "Menu inserimento nome POI".

#### 6 Toccare [Nome].

Viene visualizzata la schermata "Nome POI".

### 7 Immettere il nome del PDI e toccare [OK].

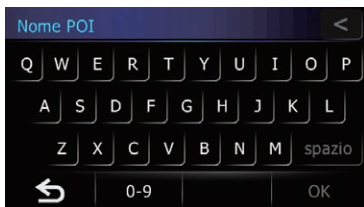

Si ritorna alla schermata "**Menu inserimento nome POI**".

### 8 Toccare [Cerca].

Viene visualizzata la schermata "**Elenco POI**".

### 9 Toccare il PDI desiderato.

La posizione cercata appare sulla schermata della mappa.

#### ▪ Toccare [Ordinare].

Ogni volta che si tocca **[Ordinare]**, si passa a un ordinamento diverso.

- L'ordinamento attuale è indicato nella parte in alto a destra dello schermo.

- :

Ordina le voci nell'elenco per distanza dalla posizione del veicolo.

- :

Ordina alfabeticamente le voci nell'elenco.

- ➔ Per le operazioni successive, vedere *Impostazione dell'itinerario verso la destinazione* a pagina 47.

## Ricerca di un PDI nelle vicinanze

È possibile ricercare un PDI nelle vicinanze.

### 1 Toccare [Menu] nella schermata della mappa e quindi toccare [Navigazione].

- ➔ Per informazioni sulle operazioni, vedere *Passaggio da una schermata all'altra* a pagina 24.

### 2 Toccare [POI].

Viene visualizzata la schermata "**Cerca POI**".

### 3 Toccare [Vicino a me].

I PDI sono suddivisi per categoria.

### 4 Toccare la categoria desiderata.

- Se vi sono più categorie specifiche all'interno della categoria selezionata, ripetere questo passo tutte le volte necessarie.

Viene visualizzata la schermata "**Elenco POI**".

### 5 Toccare il PDI desiderato.

La posizione cercata appare sulla schermata della mappa.

- ➔ Per le operazioni successive, vedere *Impostazione dell'itinerario verso la destinazione* a pagina 47.

## Ricerca e selezione di una posizione

### Ricerca di PDI intorno al luogo di destinazione

- ❑ Questa funzione è disponibile solo se è stato impostato un itinerario.

#### 1 Toccare [Menu] nella schermata della mappa e quindi toccare [Navigazione].

- ➔ Per informazioni sulle operazioni, vedere *Passaggio da una schermata all'altra* a pagina 24.

#### 2 Toccare [POI].

Viene visualizzata la schermata "Cerca POI".

#### 3 Toccare [Vicino dest.].

I PDI sono suddivisi per categoria.

#### 4 Toccare la categoria desiderata.

- ❑ Se vi sono più categorie specifiche all'interno della categoria selezionata, ripetere questo passo tutte le volte necessarie.

Viene visualizzata la schermata "Elenco POI".

#### 5 Toccare il PDI desiderato.

La posizione cercata appare sulla schermata della mappa.

- ➔ Per le operazioni successive, vedere *Impostazione dell'itinerario verso la destinazione* a pagina 47.

### Ricerca di PDI intorno alla città

È possibile eseguire una ricerca di PDI attorno a una città specificata.

#### 1 Toccare [Menu] nella schermata della mappa e quindi toccare [Navigazione].

- ➔ Per informazioni sulle operazioni, vedere *Passaggio da una schermata all'altra* a pagina 24.

#### 2 Toccare [POI].

Viene visualizzata la schermata "Cerca POI".

#### 3 Toccare [In città].

Viene visualizzata la schermata "Menu immissione dintorni".

#### 4 Toccare [Zona].



Viene visualizzata la schermata "Elenco paesi".

Se la posizione da cercare si trova in un altro Paese, in questo modo il sistema cambia le impostazioni del Paese.

- ❑ Dopo avere specificato il Paese, se ne deve selezionare un altro solamente quando la posizione che si desidera cercare si trova al di fuori di quello specificato.

#### 5 Toccare [Nome].

Viene visualizzata la schermata "Inserisci nome della città".

#### 6 Immettere il nome della città e toccare [OK].



Si ritorna alla schermata "Menu immissione dintorni".

#### 7 Toccare [Cerca].

Viene visualizzata la schermata "Seleziona città".

#### 8 Toccare il nome della città desiderata.

I PDI sono suddivisi per categoria.

- Toccare . Sulla schermata della mappa viene visualizzata la posizione rappresentativa della città.

### 9 Toccare la categoria desiderata.

- ❑ Se vi sono più categorie specifiche all'interno della categoria selezionata, ripetere questo passo tutte le volte necessarie.

### 10 Toccare il PDI desiderato.

La posizione cercata appare sulla schermata della mappa.

- ➔ Per le operazioni successive, vedere *Impostazione dell'itinerario verso la destinazione* a pagina 47. ▣

## Selezione della destinazione da "Preferiti"

Registrare posizioni che si visitano di frequente consente di risparmiare tempo e sforzo. Selezionando una voce dall'elenco è possibile specificare rapidamente la posizione.

- ❑ Questa funzione non è disponibile se non è stata registrata nessuna posizione in "Preferiti".
- ➔ Per i dettagli, vedere *Memorizzazione di una posizione in "Preferiti"* a pagina 53.

### 1 Toccare [Menu] nella schermata della mappa e quindi toccare [Navigazione].

- ➔ Per informazioni sulle operazioni, vedere *Passaggio da una schermata all'altra* a pagina 24.

### 2 Toccare [Preferiti].

Viene visualizzata la schermata "Trova preferito".

### 3 Toccare la voce desiderata.

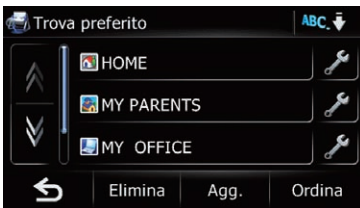

La posizione cercata appare sulla schermata della mappa.

- ➔ Per le operazioni successive, vedere *Impostazione dell'itinerario verso la destinazione* a pagina 47. ▣

## Ricerca di PDI utilizzando dati di una scheda di memoria SD

È possibile creare PDI personalizzati utilizzando sul proprio PC il programma di utilità navigate FEEDS, disponibile separatamente. (navigate FEEDS è disponibile sul nostro sito Web.) Se si memorizzano in maniera adeguata i PDI personalizzati e si inserisce la scheda di memoria SD, si consente al sistema di utilizzare questi dati per le ricerche.

### 1 Utilizzare il programma di utilità navigate FEEDS per archiviare dati PDI personalizzati in una scheda di memoria SD.

### 2 Inserire una scheda di memoria SD nell'apposito alloggiamento.

- ➔ Per informazioni sull'operazione, vedere *Inserimento di una scheda di memoria SD* a pagina 13.

### 3 Toccare [Menu] nella schermata della mappa e quindi toccare [Navigazione].

- ➔ Per informazioni sulle operazioni, vedere *Passaggio da una schermata all'altra* a pagina 24.

### 4 Toccare [FEEDS].

Viene visualizzata la schermata "Seleziona elenco".

### 5 Toccare la voce desiderata.

Viene visualizzata la schermata "Seleziona POI".

### 6 Toccare il PDI desiderato.

La posizione cercata appare sulla schermata della mappa.

- ➔ Per le operazioni successive, vedere *Impostazione dell'itinerario verso la destinazione* a pagina 47. ▣

## Ricerca e selezione di una posizione

### Selezione di una posizione cercata di recente

I luoghi impostati in passato come destinazione o come punti intermedi vengono automaticamente memorizzati in "Cronologia".

- ❑ La posizione viene memorizzata anche quando si tocca **[Scorrere]** nella schermata di conferma della posizione.
- ❑ Se nella cronologia delle destinazioni non vi sono luoghi memorizzati, non è possibile selezionare **[Cronologia]**. (Se in precedenza è stato eseguito un calcolo dell'itinerario, si può selezionare **[Cronologia]**.)
- ❑ "Cronologia" è in grado di registrare fino a 100 posizioni. Se si raggiunge il numero massimo, la nuova immissione sovrascrive la più vecchia.

#### 1 Toccare **[Menu]** nella schermata della mappa e quindi toccare **[Navigazione]**.

- Per informazioni sulle operazioni, vedere *Passaggio da una schermata all'altra* a pagina 24.

#### 2 Toccare **[Cronologia]**.

Viene visualizzata la schermata "Cronologia Destinazioni".

#### 3 Toccare la voce desiderata.

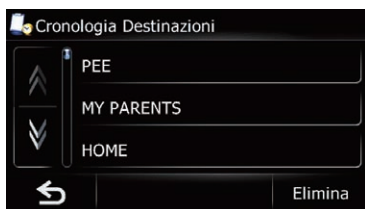

La posizione cercata appare sulla schermata della mappa.

- Per le operazioni successive, vedere *Impostazione dell'itinerario verso la destinazione* a pagina 47. ■

### Ricerca di una posizione dalle coordinate

Immettere latitudine e longitudine della posizione.

#### 1 Toccare **[Menu]** nella schermata della mappa e quindi toccare **[Navigazione]**.

- Per informazioni sulle operazioni, vedere *Passaggio da una schermata all'altra* a pagina 24.

#### 2 Toccare **[Coordinate]**.

Viene visualizzata la schermata "Menu coordinate".

#### 3 Toccare **[Long.]**.

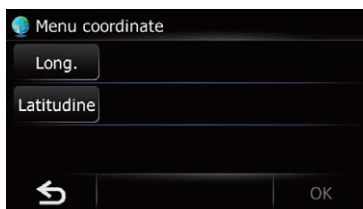

Viene visualizzata la schermata "Inserisci longitudine".

#### 4 Immettere la longitudine e toccare **[OK]**.

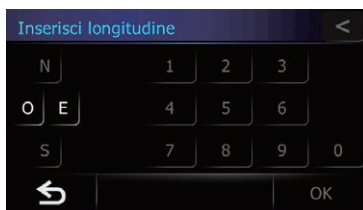

Ritorna alla schermata precedente.

- ❑ Per immettere 0 50°1'2.5" ad esempio, toccare **[O]**, **[0]**, **[5]**, **[0]**, **[0]**, **[1]**, **[0]**, **[2]**, e **[5]**.

#### 5 Toccare **[Latitudine]**.

Viene visualizzata la schermata "Inserisci latitudine".

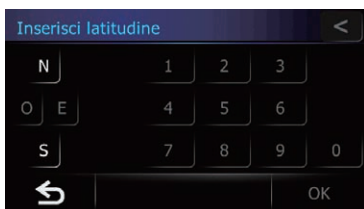
**6 Immettere la latitudine e toccare [OK].**

Ritorna alla schermata precedente.

- Per immettere N 5°1'2.5" ad esempio, toccare [N], [0], [5], [0], [1], [0], [2], e [5].

**7 Toccare [OK].**

La posizione cercata appare sulla schermata della mappa.

- ➔ Per informazioni sulle operazioni, vedere *Passaggio da una schermata all'altra* a pagina 24. □

## Ricerca di una posizione scorrendo la mappa

Se si specifica una posizione dopo aver fatto scorrere la mappa, è possibile impostare la posizione come destinazione o punto intermedio.

**1 Visualizzare la schermata della mappa.****2 Toccare e trascinare lo schermo per scorrere la mappa alla posizione desiderata.****3 Toccare .**

- ➔ Per informazioni sulle operazioni, vedere *Passaggio da una schermata all'altra* a pagina 24. □

## Dopo aver deciso la posizione

### Impostazione dell'itinerario verso la destinazione

#### 1 Ricerca di una posizione.

- Per i dettagli, vedere Capitolo 7.  
Dopo aver cercato la destinazione, viene visualizzata la schermata di conferma della posizione.

#### 2 Toccare [OK].

##### Schermata di conferma della posizione

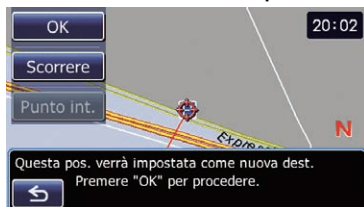

La destinazione è impostata e ha inizio il calcolo dell'itinerario.

Una volta completato il calcolo dell'itinerario, appare la schermata di conferma dell'itinerario.

- Se si preme il tasto **MODE** durante il calcolo dell'itinerario, l'operazione viene annullata e appare la schermata della mappa.
- Toccare [**Scorrere**].

La mappa passa alla modalità di scorrimento. Nella modalità di scorrimento è possibile regolare la posizione con precisione ed è quindi possibile impostarla quale destinazione desiderata o usare diverse funzioni.

- Toccare [**Punto int.**].

La posizione viene aggiunta alla schermata "Elenco punti intermedi".

- Se non è impostata alcuna destinazione, [**Punto int.**] non è disponibile.

#### 3 Toccare [OK].

##### Schermata di conferma dell'itinerario



È possibile impostare l'itinerario visualizzato come il percorso da seguire e avviare le indicazioni di guida.

- ① Distanza dalla destinazione
- ② Tempo di percorrenza fino alla destinazione
- ③ Stima del costo del carburante fino a destinazione
  - Per i dettagli, vedere *Inserimento delle informazioni sui consumi di carburante per il calcolo dei costi* a pagina 80.
- ④ Condizione di calcolo dell'itinerario

- Toccare [**↩**].

Viene visualizzato un messaggio che chiede di confermare l'annullamento dell'itinerario calcolato.

Toccare [**Si**] per annullare l'itinerario calcolato e passare alla schermata della mappa.

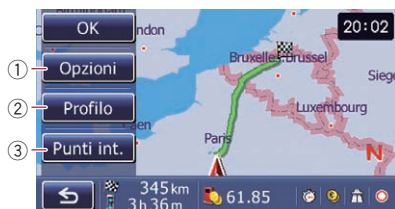

- ① **Opzioni**
  - Per i dettagli, vedere *Modifica delle condizioni di calcolo dell'itinerario* nella pagina seguente.
- ② **Profilo**
  - Per i dettagli, vedere *Verifica dell'itinerario attuale* a pagina 49.
- ③ **Punti int.**
  - Per i dettagli, vedere *Modifica di punti intermedi* a pagina 50.

## Visualizzazione della schermata "Info perc."

### 1 Toccare [Menu] nella schermata della mappa e quindi toccare [Navigazione].

- Per informazioni sulle operazioni, vedere *Passaggio da una schermata all'altra* a pagina 24.

### 2 Toccare [Info perc.].

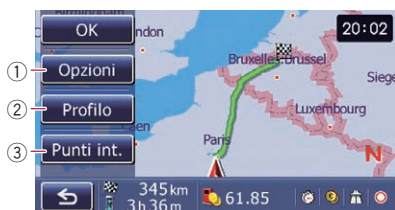

#### ① Opzioni

- Per i dettagli, vedere *Modifica delle condizioni di calcolo dell'itinerario* in questa pagina.

#### ② Profilo

- Per i dettagli, vedere *Verifica dell'itinerario attuale* nella pagina seguente.

#### ③ Punti int.

- Per i dettagli, vedere *Modifica di punti intermedi* a pagina 50.
- ☐ L'opzione [Info perc.] è disponibile solo in presenza di un itinerario impostato.

### 3 Toccare [OK]. ☐

## Modifica delle condizioni di calcolo dell'itinerario

È possibile modificare le condizioni di calcolo dell'itinerario e ricalcolare quello attualmente in uso.

### 1 Visualizzare la schermata "Info perc.".

- Per i dettagli, vedere *Visualizzazione della schermata "Info perc."* in questa pagina.

### 2 Toccare [Opzioni].

Viene visualizzata la schermata "Opzioni Itinerario".

### 3 Toccare le voci desiderate per modificare le condizioni di calcolo dell'itinerario e quindi toccare [OK].



L'itinerario viene ricalcolato e appare la schermata di conferma dell'itinerario.

## Voci modificabili dagli utenti

Le impostazioni contrassegnate da un asterisco (\*) rappresentano impostazioni predefinite o di fabbrica.

### Cond.tragitto

Questa impostazione stabilisce la modalità di calcolo dell'itinerario prendendo in considerazione il tempo, la distanza o le strade principali.

Definisce la condizione che ha priorità per il calcolo dell'itinerario.

#### Veloce\*:

Calcola un itinerario dando priorità al tempo di percorrenza più breve per raggiungere la destinazione desiderata.

#### Breve:

## Verifica e modifica dell'itinerario attuale

Calcola un itinerario dando priorità alla distanza più breve per raggiungere la destinazione desiderata.

### **Vie princ.:**

Calcola un itinerario dando priorità alle arterie stradali principali.

### **Evita autostrade**

Questa impostazione stabilisce se prendere in considerazione le strade con pedaggio (incluse le zone a pagamento).

#### **Off\*:**

Calcola un itinerario che non esclude le strade con pedaggio (incluse le zone a pagamento).

#### **On:**

Calcola un itinerario che esclude le strade con pedaggio (incluse le zone a pagamento).

- Il sistema potrebbe calcolare un itinerario che include le strade con pedaggio anche se è selezionata l'opzione "On".

### **Evita traghetto**

Questa impostazione stabilisce se prendere in considerazione gli attraversamenti con traghetto.

#### **Off\*:**

Calcola un itinerario che non esclude i traghetti.

#### **On:**

Calcola un itinerario che esclude i traghetti.

- Il sistema potrebbe calcolare un itinerario che include i traghetti anche se è selezionata l'opzione "On".

### **Evita superstr.**

Questa impostazione specifica se nel calcolo dell'itinerario il sistema deve considerare le autostrade.

#### **Off\*:**

Calcola un itinerario che non esclude le autostrade.

#### **On:**

Calcola un itinerario che esclude le autostrade.

- Il sistema potrebbe calcolare un itinerario che include le autostrade anche se è selezionata l'opzione "On".

### **Limiti di tempo**

Questa impostazione stabilisce se prendere in considerazione strade o ponti con limitazione del traffico in determinati periodi di tempo.

- Se si desidera escludere ponti levatoi sovrappresi dal calcolo dell'itinerario, selezionare "On".

#### **On\*:**

Calcola un itinerario escludendo le strade e i ponti con limitazioni del traffico in determinati periodi di tempo.

#### **Off:**

Calcola un itinerario ignorando restrizioni del traffico.

- Il sistema potrebbe calcolare un itinerario che include strade o ponti con limitazione del traffico in determinati periodi di tempo anche se è selezionata l'opzione "On".



### **ATTENZIONE**

Se non s'imposta correttamente la differenza oraria il sistema di navigazione non è in grado di considerare correttamente la regolamentazione del traffico. È pertanto necessario impostare correttamente la differenza oraria (➔ vedere la sezione *Impostazione della differenza oraria* a pagina 116). □

## Verifica dell'itinerario attuale

È possibile controllare i dettagli dell'itinerario.

### **1 Visualizzare la schermata "Info perc."**

- ➔ Per i dettagli, vedere *Visualizzazione della schermata "Info perc."* nella pagina precedente.

### **2 Toccare [Profilo].**

Viene visualizzata la schermata "Profilo Itinerario".

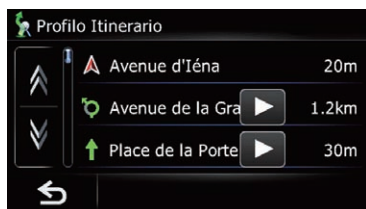

## Modifica di punti intermedi

È possibile modificare i punti intermedi (posizioni che si desidera visitare lungo il percorso verso la destinazione) e ricalcolare l'itinerario in modo che passi attraverso tali posizioni.

### Aggiunta di punti intermedi

È possibile impostare fino a un massimo di 5 punti intermedi. I punti intermedi e la destinazione finale possono essere ordinati in modo automatico o manuale.

#### 1 Visualizzare la schermata "Info perc."

- ➔ Per i dettagli, vedere *Visualizzazione della schermata "Info perc."* a pagina 48.

#### 2 Toccare [Punti int.].

Viene visualizzata la schermata "Elenco punti intermedi".

#### 3 Toccare [Agg.].

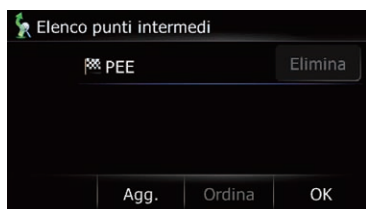

Viene visualizzata la schermata "Seleziona metodo di ricerca".

#### 4 Ricercare una posizione.



- ➔ Per i dettagli, vedere Capitolo 7.

#### 5 Toccare [OK].

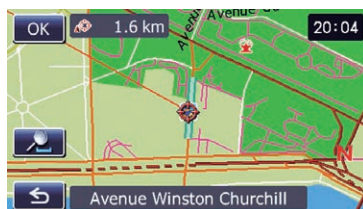

#### 6 Toccare [OK] sulla schermata "Elenco punti intermedi".

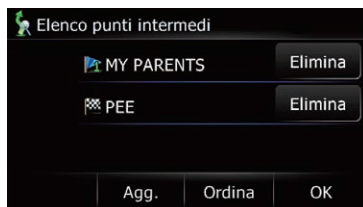

L'itinerario viene ricalcolato e appare la schermata di conferma dell'itinerario.

- Se si impostano dei punti intermedi, non è possibile visualizzare gli itinerari multipli.

## Eliminazione di un punto intermedio

È possibile cancellare punti intermedi dall'itinerario e ricalcolarlo. (È possibile cancellare punti intermedi consecutivi.)

#### 1 Visualizzare la schermata "Info perc."

- ➔ Per i dettagli, vedere *Visualizzazione della schermata "Info perc."* a pagina 48.

## Verifica e modifica dell'itinerario attuale

### 2 Toccare [Punti int.].

Viene visualizzata la schermata "Elenco punti intermedi".

### 3 Toccare [Elimina] accanto al punto intermedio che si desidera eliminare.

Il punto intermedio toccato sarà eliminato dall'elenco.

### 4 Toccare [OK] sulla schermata "Elenco punti intermedi".

L'itinerario viene ricalcolato e appare la schermata di conferma dell'itinerario.

### 5 Toccare [OK].

Appare la mappa della posizione corrente.

## Ordinamento dei punti intermedi

È possibile ordinare i punti intermedi e ricalcolare l'itinerario.

- Non è possibile ordinare i punti intermedi già passati.

### 1 Visualizzare la schermata "Info perc.".

- ➔ Per i dettagli, vedere *Visualizzazione della schermata "Info perc."* a pagina 48.

### 2 Toccare [Punti int.].

Viene visualizzata la schermata "Elenco punti intermedi".

### 3 Toccare [Ordina].

Viene visualizzata la schermata "Ordina Punti intermedi".

### 4 Toccare il punto intermedio o la destinazione.



Metterli nell'ordine desiderato.

- Toccare [Autom.].

È possibile ordinare automaticamente la destinazione e i punti intermedi. Il sistema mostrerà il punto intermedio più vicino (distanza in linea retta) alla posizione attuale come punto intermedio 1 e ordinerà gli altri punti (inclusa la destinazione) in ordine di distanza da quel punto.

- Toccare [Cancella].  
Cancella l'ordinamento dei punti intermedi.

### 5 Toccare [OK].

Viene visualizzata la schermata "Elenco punti intermedi".

### 6 Toccare [OK] sulla schermata "Elenco punti intermedi".

L'itinerario viene ricalcolato e appare la schermata di conferma dell'itinerario.

### 7 Toccare [OK].

Appare la mappa della posizione corrente.

## Annullamento delle indicazioni di guida

Se non è più necessario raggiungere la destinazione, seguire i passi riportati di seguito per annullare le indicazioni di guida.

### 1 Toccare [Menu] nella schermata della mappa e quindi toccare [Navigazione].

- ➔ Per informazioni sulle operazioni, vedere *Passaggio da una schermata all'altra* a pagina 24.

### 2 Toccare [Annulla].

Viene visualizzato un messaggio che conferma l'annullamento dell'itinerario attuale.

### 3 Toccare [Sì].

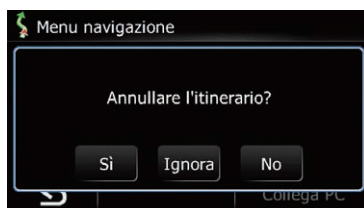

L'itinerario attuale viene eliminato e appare di nuovo la mappa dell'area circostante alla propria posizione corrente.

- Toccare **[Ignora]**.

Il prossimo punto intermedio presente sull'itinerario viene ignorato.

Il sistema calcola un nuovo itinerario verso la destinazione desiderata, passando per tutti i punti intermedi rimanenti ad eccezione di quello saltato.

Una volta completato il calcolo dell'itinerario, appare la schermata di conferma dell'itinerario.

- L'opzione **[Ignora]** è disponibile solo in presenza di un punto intermedio impostato.
- Toccare **[No]**.

Si torna alla schermata precedente senza cancellare l'itinerario.

## Registrazione e modifica dei luoghi

### Memorizzazione di una posizione in “Preferiti”

Memorizzare le posizioni preferite come “**Preferiti**” consente di risparmiare tempo e sforzi per immettere le informazioni di nuovo. Le voci memorizzate possono essere rese disponibili in “**Preferiti**” in un secondo momento.

### Registrazione di una posizione tramite “Preferiti”

In **Preferiti** è possibile registrare fino a 400 posizioni. Fra questi vi possono essere il proprio domicilio, i luoghi preferiti e le destinazioni già registrate.

- “**Preferiti**” è in grado di registrare fino a 400 posizioni.
- Il domicilio è considerato come una delle voci in “**Preferiti**”.

#### 1 Toccare [Menu] nella schermata della mappa e quindi toccare [Navigazione].

- ➔ Per informazioni sulle operazioni, vedere *Passaggio da una schermata all'altra* a pagina 24.

#### 2 Toccare [Preferiti].

Viene visualizzata la schermata “**Trova preferito**”.

#### 3 Toccare [Agg.].

Viene visualizzata la schermata “**Seleziona metodo di ricerca**”.

#### 4 Ricercare una posizione.

- ➔ Per i dettagli, vedere *Ricerca e selezione di una posizione* a pagina 37.

#### 5 Quando appare la mappa del luogo da registrare, toccare [OK].

La posizione viene registrata e quindi appare la schermata “**Modifica Preferiti**”.

- ➔ Per i dettagli, vedere *Modifica di una voce nell'elenco “Preferiti”* in questa pagina.

#### 6 Toccare [OK].

La registrazione viene completata.

### Registrazione dei luoghi nella modalità scorrimento

#### 1 Toccare e trascinare lo schermo per scorrere la mappa alla posizione da registrare.

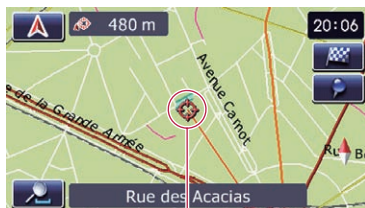

Cursore

#### 2 Toccare [Preferiti].

La posizione viene registrata e quindi appare la schermata “**Modifica Preferiti**”.

- ➔ Per i dettagli, vedere *Modifica di una voce nell'elenco “Preferiti”* in questa pagina.

#### 3 Toccare [OK].

La registrazione viene completata.

## Modifica dei luoghi registrati

### Modifica di una voce nell'elenco “Preferiti”

#### 1 Toccare [Menu] nella schermata della mappa e quindi toccare [Navigazione].

- ➔ Per informazioni sulle operazioni, vedere *Passaggio da una schermata all'altra* a pagina 24.

#### 2 Toccare [Preferiti].

Viene visualizzata la schermata “**Trova preferito**”.

#### 3 Toccare [Preferiti] accanto alla posizione che si desidera modificare.

Viene visualizzata la schermata “**Modifica Preferiti**”.

#### 4 Toccare la voce per cui si desidera modificare l'impostazione.

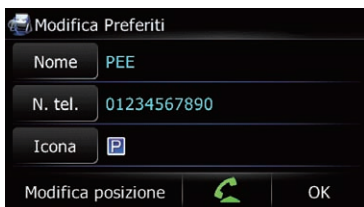

- Per la composizione del nome si possono usare fino a 17 caratteri.

- Toccare **[Nome]**.

Qui s'inserisce il nome desiderato.

- Toccare **[N. tel.]**.

È possibile modificare il numero di telefono registrato. Per comporre il numero, toccare . Il massimo numero di cifre consentite per la composizione del numero di telefono è 15.

- Toccando è possibile effettuare una chiamata se è disponibile un numero telefonico (è richiesto l'accoppiamento a un telefono cellulare con tecnologia senza fili Bluetooth).

- ➔ Per informazioni dettagliate si prega di vedere la sezione *Chiamata dalla mappa* a pagina 72.

- Toccare **[Icona]**.

È possibile cambiare il simbolo visualizzato sulla mappa e su "Preferiti".

- Toccare **[Modifica posizione]**.

È possibile cambiare il luogo registrato facendo scorrere la mappa.

#### 5 Toccare [OK].

La registrazione viene completata.

## Modifica del domicilio

#### 1 Toccare [Menu] nella schermata della mappa e quindi toccare [Navigazione].

- ➔ Per informazioni sulle operazioni, vedere *Passaggio da una schermata all'altra* a pagina 24.

#### 2 Toccare [Preferiti].

Viene visualizzata la schermata "Trova preferito".

- La posizione del domicilio è visualizzata all'inizio dell'elenco.

#### 3 Toccare accanto alla posizione del domicilio.



Viene visualizzata la schermata "Modifica Preferiti".

#### 4 Toccare la voce per cui si desidera modificare l'impostazione.

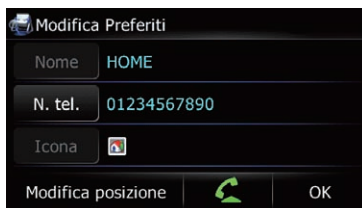

- Toccare **[N. tel.]**.

È possibile modificare il numero di telefono registrato. Per comporre il numero, toccare .

- Toccando è possibile effettuare una chiamata se è disponibile un numero telefonico (è richiesto l'accoppiamento a un telefono cellulare con tecnologia senza fili Bluetooth).

- ➔ Per informazioni dettagliate si prega di vedere la sezione *Chiamata dalla mappa* a pagina 72.

- Toccare **[Modifica posizione]**.

È possibile cambiare il luogo registrato facendo scorrere la mappa.

- Relativamente alle informazioni sul domicilio, l'opzione **[Nome]** e **[Icona]** non sono modificabili.

#### 5 Toccare [OK].

La registrazione viene completata.

## Registrazione e modifica dei luoghi

### Ordinamento delle voci nell'elenco "Preferiti"

#### 1 Toccare [Menu] nella schermata della mappa e quindi toccare [Navigazione].



- ➔ Per informazioni sulle operazioni, vedere *Passaggio da una schermata all'altra a pagina 24.*

#### 2 Toccare [Preferiti].

Viene visualizzata la schermata "Trova preferito".

#### 3 Toccare [Ordina].

Ogni volta che si tocca [Ordina], si passa a un ordinamento diverso.

- L'ordinamento attuale è indicato nella parte in alto a destra dello schermo.
- : Ordina le voci nell'elenco per distanza dalla posizione del veicolo.
- : Ordina alfabeticamente le voci nell'elenco.
- : Ordina le voci nell'elenco in base alla data in cui sono state utilizzate l'ultima volta.

### Cancellazione delle voci dall'elenco "Preferiti"

#### 1 Toccare [Menu] nella schermata della mappa e quindi toccare [Navigazione].

- ➔ Per informazioni sulle operazioni, vedere *Passaggio da una schermata all'altra a pagina 24.*

#### 2 Toccare [Preferiti].

Viene visualizzata la schermata "Trova preferito".

#### 3 Toccare [Elimina].

Viene visualizzata la schermata "Elimina dai Preferiti".

#### 4 Selezionare il luogo che si desidera cancellare.



Accanto alla posizione selezionata è visualizzato un segno di spunta.

- Toccare [Imp/esp] o [Nessuno]. Seleziona o deseleziona tutte le voci.

#### 5 Toccare [Elimina].



Un messaggio chiede conferma dell'eliminazione.

#### 6 Toccare [Sì].

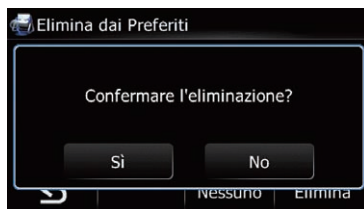

I dati selezionati vengono eliminati.

- Toccare [No]. Annulla l'operazione di cancellazione.

## Registrazione e modifica del domicilio

Registando la posizione del domicilio si risparmiano tempo e fatica. Inoltre, gli itinerari verso il domicilio possono essere calcolati facilmente con il semplice tocco di un tasto in "Menu navigazione". La posizione del domicilio registrata può essere successivamente modificata.

### Registrazione del domicilio

#### 1 Toccare [Menu] sulla schermata della mappa.

Viene visualizzata la schermata "Menu top".

#### 2 Toccare [Imp.].

Viene visualizzata la schermata "Impostazioni".

#### 3 Toccare [Imp. casa].

Viene visualizzata la schermata "Imposta casa".

#### 4 Toccare [Casa].



Viene visualizzata la schermata "Seleziona metodo di ricerca".

#### 5 Ricercare una posizione.

Dopo aver cercato un punto, esso viene visualizzato sulla mappa. Toccare [OK].

La posizione viene registrata e quindi appare la schermata "Imposta casa".

- ➔ Per i dettagli, vedere *Ricerca e selezione di una posizione* a pagina 37.

#### 6 Toccare [N. telefono].

È possibile registrare il numero di telefono del proprio domicilio.

#### 7 Toccare [OK].

La registrazione viene completata.

## Modifica del domicilio

#### 1 Toccare [Menu] nella schermata della mappa e quindi toccare [Navigazione].

- ➔ Per informazioni sulle operazioni, vedere *Passaggio da una schermata all'altra* a pagina 24.

#### 2 Toccare [Preferiti].

Viene visualizzata la schermata "Trova preferito".

- La posizione del domicilio è visualizzata all'inizio dell'elenco.

#### 3 Toccare accanto alla posizione del domicilio.



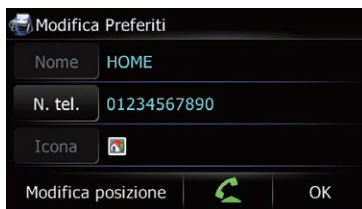

Viene visualizzata la schermata "Modifica Preferiti".

#### 4 Toccare la voce per cui si desidera modificare l'impostazione.



- Toccare [N. tel.].

È possibile modificare il numero di telefono registrato. Per comporre il numero, toccare .

- Toccando  è possibile effettuare una chiamata se è disponibile un numero telefonico (è richiesto l'accoppiamento a un telefono cellulare con tecnologia senza fili Bluetooth).

- ➔ Per informazioni dettagliate si prega di vedere la sezione *Chiamata dalla mappa* a pagina 72.

- Toccare [Modifica posizione].

## Registrazione e modifica dei luoghi

È possibile cambiare il luogo registrato facendo scorrere la mappa.

- Relativamente alle informazioni sul domicilio, l'opzione **[Nome]** e **[Icona]** non sono modificabili.

### 5 Toccare **[OK]**.

La registrazione viene completata. □

## Cancellazione delle voci dall'elenco "Cronologia"

È possibile cancellare le voci in "Cronologia". È anche possibile eliminare contemporaneamente tutte le voci in "Cronologia".

### 1 Toccare **[Menu]** nella schermata della mappa e quindi toccare **[Navigazione]**.

- ➔ Per informazioni sulle operazioni, vedere *Passaggio da una schermata all'altra* a pagina 24.

### 2 Toccare **[Cronologia]**.

Viene visualizzata la schermata "Cronologia Destinazioni".

### 3 Toccare **[Elimina]**.

Viene visualizzata la schermata "Elimina da Cronologia".

### 4 Selezionare il luogo che si desidera cancellare.

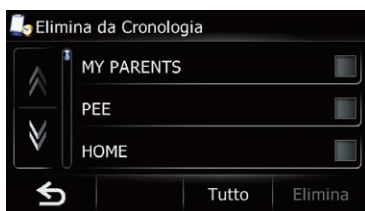

Accanto alla posizione selezionata è visualizzato un segno di spunta.

- Toccare **[Tutto]** o **[Nessuno]**.  
Seleziona o deseleziona tutte le voci.

### 5 Toccare **[Elimina]**.

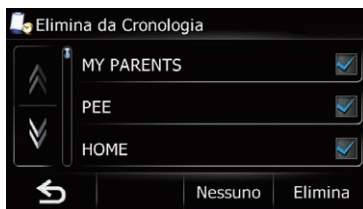

Un messaggio chiede conferma dell'eliminazione.

### 6 Toccare **[Sì]**.

I dati selezionati vengono eliminati.

- Toccare **[No]**.  
Annulla l'operazione di cancellazione. □

## Esportazione e importazione delle voci "Preferiti"

### Esportazione delle voci "Preferiti"

È possibile esportare i dati "Preferiti" su una scheda di memoria SD utilizzando sul proprio PC il programma di utilità navgate FEEDS, disponibile separatamente.

- Il programma di utilità navgate FEEDS è disponibile nel nostro sito Web. Per maggiori informazioni, consultare il nostro sito Web.
- Se nella scheda di memoria SD sono presenti dati precedenti, verranno sovrascritti con i nuovi dati esportati.

### 1 Inserire una scheda di memoria SD nell'apposito alloggiamento.

- ➔ Per informazioni sull'operazione, vedere *Inserimento di una scheda di memoria SD* a pagina 13.

### 2 Toccare **[Menu]** nella schermata della mappa e quindi toccare **[Navigazione]**.

- ➔ Per informazioni sulle operazioni, vedere *Passaggio da una schermata all'altra* a pagina 24.

### 3 Toccare **[Imp./esp.]**.

Viene visualizzata la schermata "Menù Importa/Esporta".

#### 4 Toccare [Esporta] accanto a "Preferiti".



Ha inizio l'esportazione dei dati. Una volta completata l'esportazione dei dati, appare il messaggio di completamento.



#### 5 Toccare [OK].

Viene visualizzata la schermata "Menu navigazione".

### Importazione delle voci "Preferiti" modificate in navigate FEEDS

È possibile importare le posizioni che sono state modificate tramite il programma di utilità navigate FEEDS, disponibile separatamente, in "Preferiti".

- Se si importa una posizione già registrata in "Preferiti", questa posizione viene sovrascritta.
- Il programma di utilità navigate FEEDS è disponibile nel nostro sito Web. Per maggiori informazioni, consultare il nostro sito Web.

#### 1 Memorizzare la voce nella scheda di memoria SD utilizzando navigate FEEDS.

#### 2 Inserire una scheda di memoria SD nell'apposito alloggiamento.

- ➔ Per informazioni sull'operazione, vedere *Inserimento di una scheda di memoria SD* a pagina 13.

#### 3 Toccare [Menu] nella schermata della mappa e quindi toccare [Navigazione].

- ➔ Per informazioni sulle operazioni, vedere *Passaggio da una schermata all'altra* a pagina 24.

#### 4 Toccare [Imp./esp.].

Viene visualizzata la schermata "Menù Importa/Esporta".

#### 5 Toccare [Importa] accanto a "Preferiti".

Appare il messaggio seguente.

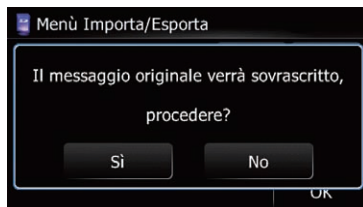

#### 6 Toccare [Si].

Ha inizio l'importazione dei dati.

Una volta completata l'importazione dei dati, appare la schermata "Menu navigazione".

## Uso delle informazioni sul traffico

È possibile verificare in tempo reale sullo schermo le informazioni sul traffico trasmesse dal Traffic Message Channel (TMC - canale dei messaggi sul traffico) del Radio Data System FM (RDS). Tali informazioni sono aggiornate periodicamente. Quando vengono ricevute informazioni aggiornate sul traffico, il sistema di navigazione sovrascrive quelle già presenti sulla mappa e le mostra anche in forma testuale se disponibili. Se durante la guida il sistema riceve informazioni riguardanti l'itinerario attuale, esso chiede al conducente se desidera essere dirottato su un altro percorso oppure lo ricalcola automaticamente.

- ❑ Il sistema acquisisce le informazioni sul traffico sino a 150 km di raggio dalla posizione del veicolo. (Se in questa zona le informazioni sul traffico sono molte la sua estensione si riduce a meno di 150 km.)
- ❑ Il sistema di navigazione fornisce le seguenti funzioni usando le informazioni dal servizio RDS-TMC:
  - Visualizzazione di un elenco di informazioni sul traffico
  - Visualizzazione sulla mappa delle informazioni sul traffico
  - Suggerimento di un itinerario alternativo per evitare gli ingorghi
- ❑ Il termine "ingorgo" in questa sezione indica i seguenti tipi di condizioni del traffico: traffico lento e immobile con code a causa di strade chiuse/bloccate. Queste informazioni vengono sempre prese in considerazione quando si controlla l'itinerario; i dati relativi a questi eventi non possono essere disabilitati. Se si selezionano altre informazioni sul traffico in "Imp. traffico", i dati vengono visualizzati in un'elenco o sulla mappa.
  - Per i dettagli, vedere *Selezione delle informazioni sul traffico da visualizzare* a pagina 62.

### Verifica di tutte le informazioni sul traffico

Tutte le informazioni sul traffico nell'itinerario attuale appaiono in un elenco sullo schermo.

#### 1 Toccare [Menu] nella schermata della mappa e quindi toccare [Navigazione].

- Per informazioni sulle operazioni, vedere *Passaggio da una schermata all'altra* a pagina 24.

#### 2 Toccare [Traffico].

Viene visualizzata la schermata "Menu traffico".

#### 3 Toccare [El. Traff.].

Viene visualizzata la schermata "Elenco episodi di traffico".

Appare l'elenco delle informazioni sul traffico ricevute dal sistema.

#### 4 Selezionare un incidente che si desidera visualizzare in dettaglio.



Vengono visualizzati i dettagli dell'incidente selezionato.



- ❑ Toccando un incidente d'interesse, è possibile visualizzarne le informazioni dettagliate. Se le informazioni non possono essere visualizzate in un'unica schermata, toccare  o  per vedere quelle rimanenti.
- Toccare [Ordinare].

È possibile ordinare le Informazioni sul traffico. Ogni volta che si tocca il tasto l'impostazione cambia.

-  :  
Permette di ordinare le informazioni sul traffico in base alla distanza dalla posizione corrente.

Quando si tocca **[El. Traff.]**, l'elenco si ordina in base alla distanza lineare dalla posizione del veicolo a quella cui le informazioni sul traffico si riferiscono.

Quando si tocca **[Traffico su itinerario]**, l'elenco si ordina in base alla distanza dalla posizione del veicolo a quella cui le informazioni sul traffico si riferiscono.

- **ABC** : Permette di disporre le informazioni sul traffico in ordine alfabetico.
- : Permette di ordinare le informazioni sul traffico in base all'incidente. Le informazioni vengono elencate nel seguente ordine: le strade chiuse/bloccate, gli ingorghi, gli incidenti, i lavori in corso e altre condizioni.

L'ordinamento attuale è indicato nella parte in alto a destra dello schermo.

### ▪ Toccare **[Aggiorna]**.

Quando vengono ricevute nuove informazioni sul traffico, le informazioni attuali vengono modificate, oppure le informazioni vecchie vengono rimosse, l'elenco viene aggiornato per rispecchiare la nuova situazione.

### ▪ Toccare .

Toccando  è possibile controllare un luogo sulla mappa. (Non è tuttavia possibile controllare sulla mappa le informazioni sul traffico prive di informazioni di posizione.)

## 5 Toccare .

Ritorna alla schermata precedente. .

## Verifica delle informazioni sul traffico lungo l'itinerario

Tutte le informazioni sul traffico nell'itinerario attuale appaiono in un elenco sullo schermo.

### 1 Toccare **[Menu]** nella schermata della mappa e quindi toccare **[Navigazione]**.

- ⇒ Per informazioni sulle operazioni, vedere *Passaggio da una schermata all'altra* a pagina 24.

### 2 Toccare **[Traffico]**.

Viene visualizzata la schermata "Menu traffico".



### 3 Toccare **[Traffico su itinerario]**.

Viene visualizzata la schermata "Elenco traf. su itin."

Il metodo per verificare i contenuti visualizzati sullo schermo è lo stesso descritto nella sezione *Verifica di tutte le informazioni sul traffico* nella pagina precedente. .





## Come leggere le informazioni sul traffico sulla mappa

Le informazioni relative al traffico visualizzate sulla mappa sono le seguenti.

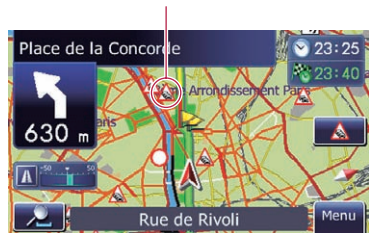
-  Le linee del traffico appaiono solo quando la scala della mappa è 5 km (2,5 miglia) o meno.
-  Le icone appaiono solo quando la scala della mappa è 20 km (10 miglia) o meno. Se viene cambiata la scala, le icone sono ridimensionate in base al nuovo valore.

Icona dell'evento traffico



-  con linea gialla: Traffico a singhiozzo
-  con linea rossa: Traffico bloccato
-  con linea nera: Strade chiuse/bloccate
-  ecc.: Incidenti, lavori, ecc. .

## Uso delle informazioni sul traffico

### Impostazione di un itinerario alternativo per evitare gli ingorghi

Il sistema di navigazione controlla a intervalli regolari la presenza di informazioni sul traffico lungo l'itinerario. Se il sistema di navigazione rileva ingorghi sull'itinerario attuale, cerca un percorso migliore in maniera nascosta all'utente.

- ❑ Il sistema verifica i seguenti tipi di problema verificatisi lungo l'itinerario: traffico lento, con code e stazionamenti e strade chiuse/bloccate.

### Verifica automatica della presenza di ingorghi

Se vengono rilevati ingorghi sull'itinerario attuale ed è possibile individuare un percorso alternativo, il sistema di navigazione consiglia automaticamente la nuova soluzione. In tal caso, appare la seguente schermata.



- ① Differenza in distanza e tempo di percorrenza tra l'itinerario attuale e il nuovo itinerario.
  - ② Distanza dalla posizione attuale del veicolo al punto d'ingresso nel nuovo itinerario.
- ❑ Se tuttavia il sistema non riesce a trovare alcuna informazione sugli ingorghi o alcuna alternativa di percorso non suggerisce alcuna azione.

#### 1 Toccare [Nuovo].

L'itinerario consigliato è visualizzato sullo schermo.

- Toccare [Attuale].

L'itinerario attuale è visualizzato sullo schermo.

#### 2 Toccare [OK].

L'itinerario visualizzato viene impostato come il percorso da seguire.

- ❑ Se non è fatta nessuna selezione, la schermata torna a quella precedente.

### Controllo manuale delle informazioni sul traffico

Se si tocca sulla schermata della mappa l'icona di notifica quando è visibile, si accede alle informazioni sul traffico lungo l'itinerario. L'icona di notifica è visualizzata sulla schermata della mappa di navigazione solo quando lungo l'itinerario sono presenti informazioni sul traffico.

- ❑ L'icona di notifica non è disponibile se il veicolo esce dall'itinerario.

#### 1 Impostare [Mostra ingorgo] a "Visuale".

- Per i dettagli, vedere *Visualizzazione dell'icona di notifica del traffico* a pagina 122.

#### 2 Visualizzare la schermata della mappa.

Quando il sistema acquisisce informazioni sul traffico lungo l'itinerario attuale l'icona appare.

#### 3 Toccare l'icona quando è visibile.

Icona di notifica



Le informazioni sul traffico nell'itinerario attuale sono visualizzate sulla schermata della mappa.

## 4 Toccare [Deviazione] per ricercare un itinerario alternativo.



Dopo aver toccato **[Deviazione]**, il sistema ricalcola l'itinerario tenendo conto di tutti gli ingorghi verificatisi lungo il percorso attuale.

- ❑ L'opzione **[Deviazione]** è disponibile solo quando il sistema rileva ingorghi.
- ❑ L'icona di notifica mostra le informazioni sul traffico più vicine lungo l'itinerario. Tuttavia, se si tocca **[Deviazione]**, il percorso viene ricalcolato tenendo in considerazione non solo queste informazioni, ma tutte quelle che riguardano gli ingorghi lungo l'itinerario.

Per le operazioni successive, vedere *Verifica automatica della presenza di ingorghi*.

- Per i dettagli, vedere *Verifica automatica della presenza di ingorghi* nella pagina precedente.
- Toccare **[Elenco]**.

Viene visualizzata la schermata **"Elenco traf. su itin."**.

- Toccare **[↩]**.

Il messaggio sparisce e si torna alla schermata della mappa. **[■]**

## Selezione delle informazioni sul traffico da visualizzare

Esistono diversi tipi di informazioni sul traffico che possono essere ricevute attraverso il servizio RDS-TMC ed è possibile selezionare quali incorporare e visualizzare sul sistema di navigazione.

## 1 Toccare [Menu] nella schermata della mappa e quindi toccare [Navigazione].

- Per informazioni sulle operazioni, vedere *Passaggio da una schermata all'altra* a pagina 24.

## 2 Toccare [Traffico].

Viene visualizzata la schermata **"Menu traffico"**.

## 3 Toccare [Imp. traffico].

Viene visualizzata la schermata **"Impostazioni traffico"**.

## 4 Toccare [Informazioni traffico visualizzate].

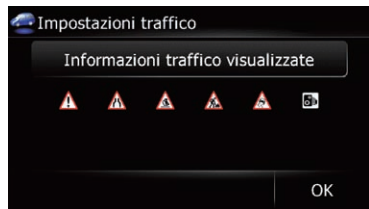

Viene visualizzata la schermata **"Impostazioni tipo traffico"**.

## 5 Toccare la voce delle informazioni sul traffico da visualizzare.



Accanto alla voce delle informazioni sul traffico selezionata è visualizzato un segno di spunta.

- Toccare **[Tutto]** o **[Nessuno]**.
- Seleziona o deseleziona tutte le voci.

## Uso delle informazioni sul traffico

### 6 Toccare [OK].

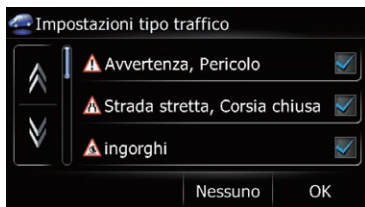

L'icona per la voce delle informazioni sul traffico selezionata viene aggiunta alla schermata.

### 7 Toccare [OK].

## Selezione manuale del fornitore di servizio RDS-TMC preferito

Per ogni Paese è preimpostato un fornitore di servizio TMC preferito. Tra i fornitori di servizio RDS-TMC il sistema di navigazione sintonizza la stazione radio che offre una miglior ricezione. È tuttavia possibile impostare manualmente come preferito un diverso fornitore di servizio tra quelli già disponibili.

### 1 Toccare [Menu] nella schermata della mappa e quindi toccare [Navigazione].

- ➔ Per informazioni sulle operazioni, vedere *Passaggio da una schermata all'altra* a pagina 24.

### 2 Toccare [Traffico].

Viene visualizzata la schermata "Menu traffico".

### 3 Toccare [Selezione provider TMC].

### 4 Toccare nell'elenco il fornitore di servizio desiderato.

Dopo avere toccato il fornitore di servizio RDS-TMC, il sistema si sintonizza su quella stazione. All'ottenimento della sintonizzazione, il sistema ripristina la visualizzazione della mappa. 

## ⚠ ATTENZIONE

Per motivi di sicurezza, evitare il più possibile di parlare al telefono durante la guida.

Se il proprio telefono cellulare è dotato di tecnologia Bluetooth, è possibile collegarlo al sistema di navigazione. Usando il vivavoce, è possibile effettuare e ricevere telefonate con il sistema di navigazione. È anche possibile trasferire la rubrica telefonica dal telefono al sistema di navigazione. Questa sezione descrive come impostare la connessione Bluetooth e usare un telefono cellulare Bluetooth con il sistema di navigazione.

Per maggiori informazioni sulla connettività con periferiche dotate della tecnologia senza fili Bluetooth, far riferimento alle informazioni sul nostro sito Web.

## Preparazione delle periferiche di comunicazione

Questo sistema di navigazione dispone di una funzione integrata per l'uso di telefoni cellulari mediante tecnologia senza fili Bluetooth.

Quando il telefono cellulare Bluetooth è connesso, l'indicatore di connessione Bluetooth si accende.

- ➔ Per i dettagli, vedere *Note sulle chiamate vivavoce* a pagina 78.
- ☐ Quando il sistema di navigazione è spento, anche la connessione Bluetooth è disattivata. Al riavvio del sistema, questo tenta automaticamente di ristabilire una connessione con il telefono cellulare collegato in precedenza. Anche se la connessione si interrompe per qualche ragione, il sistema si ricollega automaticamente al telefono cellulare specificato (fatta eccezione per il caso in cui la connessione viene interrotta a causa del funzionamento del telefono cellulare). ☐

## Visualizzazione di Menu telefono

Per connettere il telefono cellulare al sistema di navigazione, utilizzare "**Menu telefono**".

### 1 Toccare [Menu] sulla schermata della mappa.

Viene visualizzata la schermata "**Menu top**".

### 2 Toccare [Telefono].

Viene visualizzata la schermata "**Menu telefono**".



- ① Nome del telefono cellulare connesso
- ② Nome della rete della compagnia telefonica del telefono cellulare
- ③ Stato di ricezione del telefono cellulare
- ④ Stato della batteria del telefono cellulare ☐

## Registrazione del telefono cellulare

Quando si effettua la prima connessione, è necessario registrare il telefono cellulare dotato della tecnologia senza fili Bluetooth. È possibile registrarne un massimo di 3. Sono disponibili tre metodi di registrazione:

- Ricerca dei telefoni cellulari disponibili nelle vicinanze
- Accoppiamento dal proprio telefono cellulare
- Ricerca di un telefono specifico
- ☐ Il nome di fabbrica visualizzato sul cellulare è "**PIONEER NAVI**". Il codice PIN è "**1111**".

## Uso delle chiamate vivavoce

### Ricerca dei telefoni cellulari disponibili nelle vicinanze

Il sistema di navigazione effettua una ricerca dei telefoni cellulari disponibili nei pressi del sistema stesso, li visualizza in forma di lista e li registra per la connessione.

#### 1 Attivare la tecnologia senza fili Bluetooth sul telefono cellulare.

Per alcuni telefoni cellulari, non è necessaria un'azione specifica per attivare la tecnologia senza fili Bluetooth. Per maggiori dettagli, vedere il manuale di istruzioni del telefono cellulare.

#### 2 Visualizzare la schermata "Menu telefono".

- ➔ Per informazioni sulle operazioni, vedere *Visualizzazione di Menu telefono* nella pagina precedente.

#### 3 Toccare [Imp.] sulla schermata "Menu telefono".

Viene visualizzata la schermata "Impostazioni Bluetooth".

#### 4 Toccare [Connessioni].



Viene visualizzata la schermata "Elenco connessioni".

#### 5 Toccare [Aggiungi].

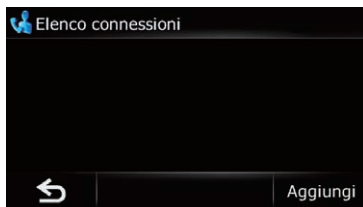

Viene visualizzata la schermata "Aggiungi dispositivo".

#### 6 Toccare [Cerca dispositivi].

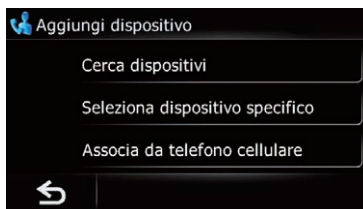

Viene visualizzata la schermata "Dispositivi vicini".

Il sistema di navigazione effettua una ricerca dei telefoni cellulari con tecnologia Bluetooth pronti per la connessione e li visualizza nell'elenco dei dispositivi trovati.

- ☐ Possono essere trovati ed elencati fino a 15 cellulari.

#### 7 Attendere che il telefono cellulare appaia nella lista.

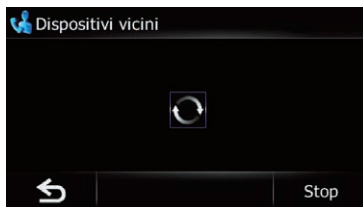

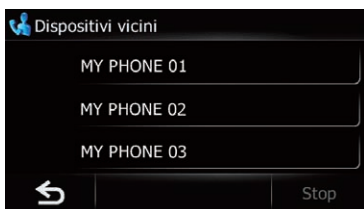

- Se il telefono cellulare che si desidera connettere non viene trovato, controllare che sia pronto per la connessione senza fili Bluetooth.

### 8 Toccare il nome del telefono cellulare che si desidera registrare.

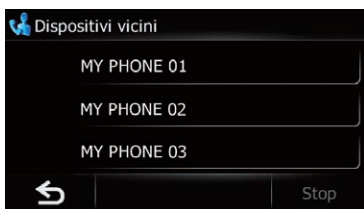

Viene visualizzato un messaggio che chiede di immettere un codice PIN.



### 9 Immettere il PIN "1111" usando il telefono cellulare.

Una volta stabilita la connessione appare un messaggio di connessione completata. Se si tocca [OK] si torna alla schermata "Impostazioni Bluetooth".

## Accoppiamento dal proprio telefono cellulare

È possibile registrare il telefono cellulare impostando il sistema di navigazione in modalità

standby e richiedendo la connessione dal telefono cellulare.

### 1 Attivare la tecnologia senza fili Bluetooth sul telefono cellulare.

Per alcuni telefoni cellulari, non è necessaria un'azione specifica per attivare la tecnologia senza fili Bluetooth. Per maggiori dettagli, vedere il manuale di istruzioni del telefono cellulare.

### 2 Visualizzare la schermata "Menu telefono".

- ➔ Per informazioni sulle operazioni, vedere *Visualizzazione di Menu telefono* a pagina 64.

### 3 Toccare [Imp.] sulla schermata "Menu telefono".

Viene visualizzata la schermata "Impostazioni Bluetooth".

### 4 Toccare [Connessioni].

Viene visualizzata la schermata "Elenco connessioni".

### 5 Toccare [Aggiungi].

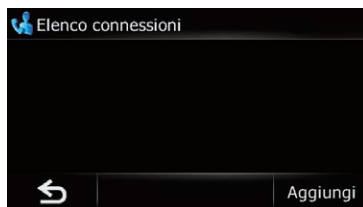

Viene visualizzata la schermata "Aggiungi dispositivo".

### 6 Toccare [Associa da telefono cellulare].

Il sistema di navigazione attende la connessione senza fili Bluetooth.

## Uso delle chiamate vivavoce

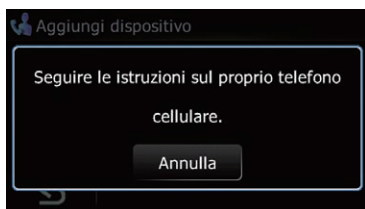

### 7 Registrare il sistema di navigazione sul telefono cellulare.

Se il telefono cellulare richiede una password, immettere il PIN (password) del sistema di navigazione.

Una volta completata la registrazione, viene visualizzata la seguente schermata.



- Se la registrazione non avviene con successo, ripetere la procedura dall'inizio.

### 8 Toccare [OK].

## Ricerca di un telefono specifico

Se il telefono è presente nella lista ma non è possibile collegarlo utilizzando [**Cerca dispositivi**] e [**Associa da telefono cellulare**], tentare con questo metodo.

### 1 Attivare la tecnologia senza fili Bluetooth sul telefono cellulare.

Per alcuni telefoni cellulari, non è necessaria un'azione specifica per attivare la tecnologia senza fili Bluetooth. Per maggiori dettagli, vedere il manuale di istruzioni del telefono cellulare.

### 2 Visualizzare la schermata "Menu telefono".

- ☞ Per informazioni sulle operazioni, vedere *Visualizzazione di Menu telefono* a pagina 64.

### 3 Toccare [Imp.] sulla schermata "Menu telefono".

Viene visualizzata la schermata "**Impostazioni Bluetooth**".

### 4 Toccare [Connessioni].

Viene visualizzata la schermata "**Elenco connessioni**".

### 5 Toccare [Aggiungi].

Viene visualizzata la schermata "**Aggiungi dispositivo**".

### 6 Toccare [Seleziona dispositivo specifico].

Viene visualizzata la schermata "**Seleziona dispositivi specifici**".

### 7 Toccare il nome del modello del telefono cellulare che si vuole connettere.

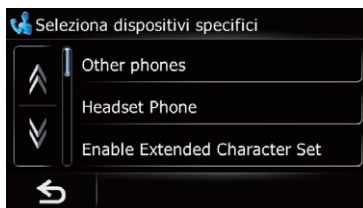

Il sistema di navigazione effettua una ricerca dei telefoni cellulari con tecnologia Bluetooth pronti per la connessione e li visualizza nell'elenco dei dispositivi trovati.

- Se non si trova il modello desiderato nella lista, toccare [**Other phones**] per cercare i telefoni cellulari disponibili nelle vicinanze.

### 8 Attendere che il telefono cellulare appaia nella lista.

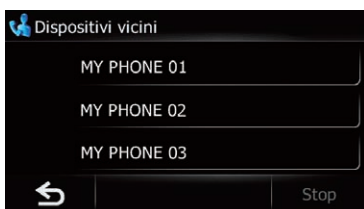
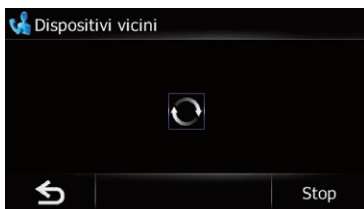

- ❑ Se il telefono cellulare che si desidera connettere non viene trovato, controllare che sia pronto per la connessione senza fili Bluetooth.

### 9 Toccare il nome del telefono cellulare che si desidera registrare.

Viene visualizzato un messaggio che chiede di immettere un codice PIN.

### 10 Immettere il PIN "1111" usando il telefono cellulare.

Una volta stabilita la connessione appare un messaggio di connessione completata. Se si tocca [OK] si torna alla schermata "Impostazioni Bluetooth".

## Eliminazione di un telefono cellulare registrato

Se non si ha più bisogno di usare un telefono cellulare registrato con il sistema di navigazione, è possibile eliminarlo e liberare il posto per un altro telefono.

- ❑ Se un telefono cellulare registrato viene eliminato, verranno eliminate anche tutte le

voci della rubrica telefonica e il registro delle chiamate relative a quel telefono.

### 1 Visualizzare la schermata "Menu telefono".

- ➔ Per informazioni sulle operazioni, vedere *Visualizzazione di Menu telefono* a pagina 64.

### 2 Toccare [Imp.].

Viene visualizzata la schermata "Impostazioni Bluetooth".

### 3 Toccare [Connessioni].

Viene visualizzata la schermata "Elenco connessioni".

### 4 Toccare [Elimina] vicino al nome del telefono cellulare.

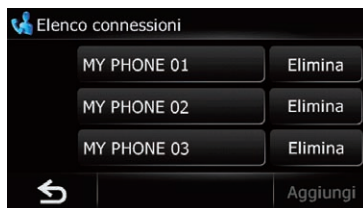

Viene visualizzato un messaggio che chiede di eliminare una periferica registrata.

### 5 Toccare [Sì].

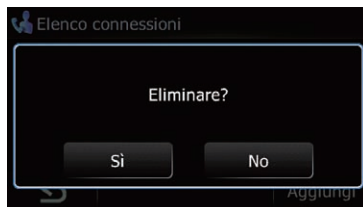

La registrazione viene eliminata.

- Toccare [No].  
Annulla l'operazione di cancellazione. ❑

## Uso delle chiamate vivavoce

### Collegamento e scollegamento di un telefono cellulare registrato

#### Connessione di un telefono cellulare registrato

Il sistema di navigazione connette automaticamente il telefono cellulare selezionato come destinatario della connessione. Nei seguenti casi, tuttavia, connetterlo manualmente:

- Sono registrati due o più telefoni cellulari e si desidera selezionare manualmente il telefono cellulare da usare.
- Si desidera riconnettere un telefono cellulare disconnesso.
- Per alcune ragioni non è possibile stabilire automaticamente una connessione.

Se si avvia una connessione manualmente, attenersi alla procedura seguente. È anche possibile connettere il telefono cellulare facendolo rilevare automaticamente dal sistema di navigazione.

- Per ulteriori informazioni vedere *Impostazione di connessione automatica* a pagina 77.

#### 1 Attivare la tecnologia senza fili Bluetooth sul telefono cellulare.

Per alcuni telefoni cellulari, non è necessaria un'azione specifica per attivare la tecnologia senza fili Bluetooth. Per maggiori dettagli, vedere il manuale di istruzioni del telefono cellulare.

#### 2 Visualizzare la schermata "Menu telefono".

- Per informazioni sulle operazioni, vedere *Visualizzazione di Menu telefono* a pagina 64.

#### 3 Toccare [Imp.].

Viene visualizzata la schermata "Impostazioni Bluetooth".

#### 4 Toccare [Connessioni].

Viene visualizzata la schermata "Elenco connessioni".

#### 5 Toccare il nome del telefono cellulare che si desidera connettere.

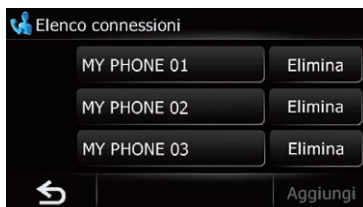

Ha inizio la connessione.

Una volta stabilita la connessione appare un messaggio di connessione completata. Se si tocca [OK] si torna alla schermata "Impostazioni Bluetooth".

- Per annullare la connessione con il telefono cellulare, toccare [Annulla].
- Se la connessione fallisce, controllare se il telefono cellulare è pronto per la connessione e riprovare la connessione.

### Disconnessione del telefono cellulare

#### 1 Visualizzare la schermata "Menu telefono".

- Per informazioni sulle operazioni, vedere *Visualizzazione di Menu telefono* a pagina 64.

#### 2 Toccare [Imp.].

Viene visualizzata la schermata "Impostazioni Bluetooth".

#### 3 Toccare [Connessioni].

Viene visualizzata la schermata "Elenco connessioni".

#### 4 Toccare [Scoll.] vicino al nome del telefono cellulare.

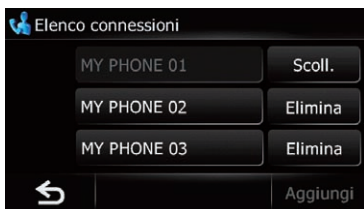

## Effettuazione di una chiamata

Esistono diversi modi per effettuare una chiamata.

### Composizione diretta del numero

#### 1 Visualizzare la schermata "Menu telefono".

- ➔ Per informazioni sulle operazioni, vedere *Visualizzazione di Menu telefono* a pagina 64.

#### 2 Toccare [Tastierino].

Viene visualizzata la schermata "Inserisci numero di telefono".

#### 3 Toccare i tasti numerici per comporre il numero di telefono.



Viene visualizzato il numero immesso.

E viene attivato .

- Toccare .

Il numero immesso viene cancellato una cifra alla volta partendo dall'ultima. Continuare a premere per cancellare tutte le cifre.

- Toccare .

Ritorna alla schermata precedente.

#### 4 Toccare per effettuare una chiamata.

- Per annullare la chiamata dopo che il sistema inizia la selezione numerica, toccare .

#### 5 Toccare per terminare la chiamata.

## Composizione rapida di una chiamata a casa

È possibile effettuare una chiamata senza perdere tempo a immettere il numero telefonico se esso è stato registrato.

#### 1 Visualizzare la schermata "Menu telefono".

- ➔ Per informazioni sulle operazioni, vedere *Visualizzazione di Menu telefono* a pagina 64.

#### 2 Toccare [Tel. casa].

Ha inizio la composizione del numero di casa.

- Se il numero di casa non è registrato, appare un messaggio. Toccare [Registra] per iniziare la registrazione.
- ➔ Per i dettagli, vedere *Registrazione e modifica del domicilio* a pagina 56.

## Chiamata di un numero presente in "Contatti"

Una volta trovato il numero da chiamare in "Contatti", è possibile selezionare il numero ed effettuare la chiamata.

- Prima di utilizzare questa funzione, è necessario trasferire la rubrica telefonica dal telefono al sistema di navigazione.
- ➔ Per i dettagli, vedere *Trasferimento della rubrica telefonica* a pagina 73.

#### 1 Visualizzare la schermata "Menu telefono".

- ➔ Per informazioni sulle operazioni, vedere *Visualizzazione di Menu telefono* a pagina 64.

## Uso delle chiamate vivavoce

### 2 Toccare [Contatti].

Viene visualizzata la schermata "Contatti".

### 3 Passare alla pagina dell'elenco per visualizzare la voce desiderata.



- Toccare  o .

Mostra la pagina per il tasto alfabetico precedente o seguente.

Cambiando tasto alfabetico viene modificata anche la visualizzazione dell'elenco.

- Toccare uno dei tasti alfabetici.

La schermata si sposta all'inizio della pagina che contiene le voci il cui nome inizia con una delle lettere o dei numeri selezionati.

Ogni volta che si tocca il tasto alfabetico l'elenco viene riorganizzato in base alla prima lettera dell'elemento.

Toccando [#ABCDE] viene visualizzata anche la pagina in cui i nomi iniziano con simboli o numeri.

Toccando [Altre] viene visualizzata anche la pagina in cui vi sono i nomi non assegnati ad alcuna delle altre schede.

### 4 Toccare la voce desiderata nell'elenco per effettuare una chiamata.

### 5 Toccare per terminare la chiamata.

## Composizione partendo dalla cronologia delle chiamate

Le chiamate effettuate, ricevute e perse più recentemente vengono memorizzate nella cronologia delle chiamate. È possibile sfogliare l'elenco della cronologia delle chiamate e chiamare direttamente i numeri ivi registrati.

- Ogni cronologia delle chiamate registra 30 chiamate per ogni telefono cellulare regi-

strato. Se le chiamate sono oltre 30, la più vecchia sarà cancellata.

### 1 Visualizzare la schermata "Menu telefono".

- Per informazioni sulle operazioni, vedere *Visualizzazione di Menu telefono* a pagina 64.

### 2 Toccare [Tel. Ric.], [Tel. Effet.] o [Tel. perse].

Appare l'elenco della cronologia delle chiamate.

### 3 Toccare una voce nell'elenco.



Inizia la composizione del numero.

- Per annullare la chiamata dopo che il sistema inizia la selezione numerica, toccare .

- Toccare [Dett.].

Viene visualizzata la schermata "Dettagli".



È possibile controllare i dettagli della persona prima di effettuare la chiamata.

### 4 Toccare per terminare la chiamata.

## Composizione della voce memorizzata nell'elenco "Preferiti"

È possibile effettuare una chiamata alla voce registrata nell'elenco "Preferiti".

### 1 Visualizzare la schermata "Menu navigazione".

- ➔ Per informazioni sulle operazioni, vedere *Passaggio da una schermata all'altra* a pagina 24.

### 2 Toccare [Preferiti].

Viene visualizzata la schermata "Trova preferito".

### 3 Toccare accanto alla posizione che si desidera chiamare.

Viene visualizzata la schermata "Modifica Preferiti".

### 4 Toccare per dar corso alla chiamata.

Per annullare la chiamata dopo che il sistema inizia la selezione numerica, toccare .

### 5 Toccare per terminare la chiamata.

## Chiamata di un punto d'interesse

È possibile effettuare una chiamata ai punti d'interesse con un numero di telefono associato.

- Non è possibile chiamare i luoghi e i PDI il cui numero di telefono non sia stato registrato.

### 1 Visualizzare la schermata "Menu navigazione".

- ➔ Per informazioni sulle operazioni, vedere *Passaggio da una schermata all'altra* a pagina 24.

### 2 Toccare [POI].

Viene visualizzata la schermata "Cerca POI".

### 3 Ricercare un PDI.

Viene visualizzata la schermata "Elenco POI".

- ➔ Per informazioni sull'operazione, vedere *Ricerca dei punti di interesse (PDI)* a pagina 41.

### 4 Toccare accanto al PDI che si desidera chiamare.

Viene visualizzata la schermata "Informazioni POI dettagliate".

### 5 Toccare per dar corso alla chiamata.

Per annullare la chiamata dopo che il sistema inizia la selezione numerica, toccare .

### 6 Toccare per terminare la chiamata.

## Chiamata dalla mappa

Selezionando sullo schermo della mappa l'icona di un luogo registrato o di un PDI lo si può chiamare.

- Non è possibile chiamare i luoghi e i PDI il cui numero di telefono non sia stato registrato.

### 1 Fare scorrere la mappa e posizionare il cursore sull'icona desiderata.

### 2 Toccare .

Vengono visualizzate informazioni dettagliate.

### 3 Toccare per dar corso alla chiamata.

Per annullare la chiamata dopo che il sistema inizia la selezione numerica, toccare .

### 4 Toccare per terminare la chiamata.

## Accettazione di una telefonata

Tramite il sistema di navigazione è possibile ricevere chiamate in vivavoce.

## Risposta a una chiamata in arrivo

Il sistema informa l'utente dell'arrivo di una chiamata visualizzando un messaggio ed emettendo uno squillo.

## Uso delle chiamate vivavoce

Se “**Pref. risposta automatica**” è impostato a “**Off**”, si deve rispondere alla chiamata manualmente. La risposta è possibile se è visualizzata qualsiasi schermata, come quella della mappa o delle impostazioni.

- ❑ È possibile impostare il sistema di navigazione in modo che risponda automaticamente alle chiamate in arrivo.
  - ➔ Per i dettagli, vedere *Risposta a una chiamata automaticamente* a pagina 76.

### 1 Quando arriva una chiamata, il menu per l'operazione di risposta appare sullo schermo.

- ❑ Se il numero di telefono della chiamata ricevuta è già registrato in “**Contatti**”, appare il nome registrato.
- ❑ A seconda del servizio Caller ID, il numero di telefono della chiamata ricevuta potrebbe non essere visualizzato. In tal caso apparirà, invece, “**Sconosciuto**”.

### 2 Per rispondere a una chiamata in arrivo, toccare .

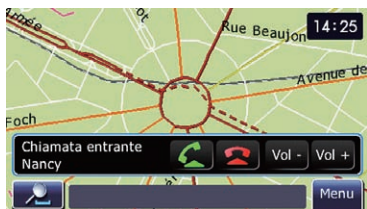

Una chiamata in arrivo può essere respinta toccando .

- ❑ È possibile regolare il volume durante la conversazione. Per regolarlo, toccare [Vol -] e [Vol +] sullo schermo (come mostrato di seguito).

### 3 Toccare per terminare la chiamata.

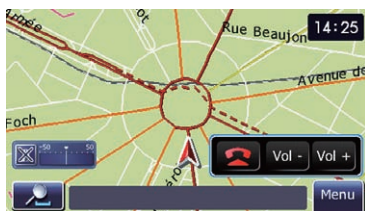

La chiamata termina.

- ❑ Se la voce all'altro capo del telefono è troppo debole, si può regolare il volume.
  - ➔ Per i dettagli, vedere *Impostazione del volume del telefono* a pagina 75.
- ❑ Quando si scollega il telefono, si potrebbero udire dei disturbi.

## Rifiuto di una chiamata in arrivo

È possibile respingere una chiamata in arrivo.

- ➔ Per ulteriori informazioni vedere *Impostazione della funzione rifiuto automatico* a pagina 76.

### ● All'arrivo di una chiamata, toccare .

La chiamata viene così respinta.

- ❑ Le chiamate respinte vengono memorizzate nella cronologia delle chiamate perse.
  - ➔ Per i dettagli, vedere *Composizione partendo dalla cronologia delle chiamate* a pagina 71. ❑

## Trasferimento della rubrica telefonica

È possibile trasferire la voce nella rubrica telefonica del telefono cellulare a quella del sistema di navigazione.

- ❑ A seconda del telefono cellulare, la rubrica potrebbe essere chiamata Contatti, Biglietto da visita o altro.

- ❑ Con alcuni telefoni cellulari potrebbe non essere possibile trasferire l'intera rubrica telefonica in una singola operazione. In tal caso, trasferire gli indirizzi uno per volta dalla rubrica telefonica usando il telefono cellulare.
- ❑ Per ogni telefono cellulare si possono trasferire un massimo di 400 voci. Se le voci sono oltre 400, quelle eccedenti non verranno trasferite. Se si registra più di un numero per persona, come quello del lavoro e di casa, ogni numero sarà conteggiato separatamente.
- ❑ Se alla voce sono assegnati più numeri di telefono, tali numeri vengono memorizzati come elementi diversi.
- ❑ A seconda del telefono cellulare connesso al sistema di navigazione tramite tecnologia Bluetooth, quest'ultimo potrebbe non essere in grado di visualizzare correttamente l'elenco telefonico (alcuni caratteri potrebbero apparire illeggibili).
- ❑ Se la rubrica telefonica del telefono cellulare contiene immagini, potrebbe non essere possibile trasferirla correttamente.

### 1 Connettere il telefono cellulare che ha la rubrica telefonica da trasferire.

- ➔ Per i dettagli, vedere *Connessione di un telefono cellulare registrato* a pagina 69.

### 2 Visualizzare la schermata "Menu telefono".

- ➔ Per informazioni sulle operazioni, vedere *Visualizzazione di Menu telefono* a pagina 64.

### 3 Toccare [Trasf.] sulla schermata "Menu telefono".

Viene visualizzato un messaggio di conferma.

### 4 Toccare [OK].

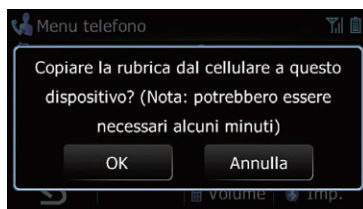

### 5 Controllare se viene visualizzata la seguente schermata e trasferire le voci della rubrica telefonica con il telefono cellulare.

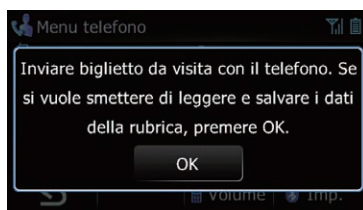

- ❑ È possibile inviare voci della rubrica telefonica ripetutamente prima di toccare [OK]. Se il telefono cellulare supporta solo il trasferimento di singole voci, inviare tutte le voci che si desidera trasferire prima di toccare [OK].
- ❑ Se il telefono cellulare ha la possibilità di trasferire automaticamente la rubrica telefonica, questa schermata sarà saltata e inizierà il trasferimento.
- ❑ I dati trasferiti non possono essere modificati sul sistema di navigazione.

### 6 Toccare [OK].

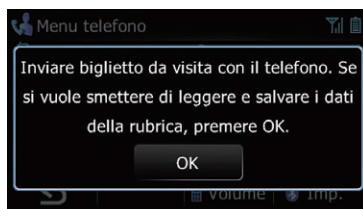

Inizia il trasferimento. Potrebbe occorrere diverso tempo per completare il trasferimento in base al numero di voci da trasferire.

## Uso delle chiamate vivavoce

**7 Quando il messaggio di completamento appare, leggere attentamente e toccare [OK].**



Il trasferimento è terminato.

### Cancellazione della memoria

È possibile cancellare dalla memoria tutte le voci relative ai telefoni cellulari collegati: rubrica telefonica, cronologia delle chiamate effettuate/ricevute/perse e numeri preimpostati.

**1 Visualizzare la schermata "Menu telefono".**

- ➔ Per informazioni sulle operazioni, vedere *Visualizzazione di Menu telefono* a pagina 64.

**2 Toccare [Imp.].**

Viene visualizzata la schermata "Impostazioni Bluetooth".

**3 Toccare [Cancella memoria].**

Viene visualizzata la schermata "Cancella memoria".

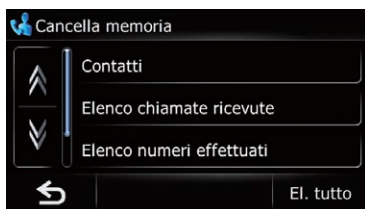

In questa schermata è possibile selezionare le seguenti voci:

- **Contatti:**  
Consente di cancellare la rubrica telefonica registrata.

- **Elenco chiamate ricevute:**

Consente di cancellare la cronologia delle chiamate ricevute.

- **Elenco numeri effettuati:**

Consente di cancellare la cronologia delle chiamate effettuate.

- **Elenco chiamate perse:**

Consente di cancellare la cronologia delle chiamate perse.

- Toccare **[El. tutto]**.

Vengono eliminati tutti i dati relativi al telefono cellulare connesso.

**4 Toccare [Si].**

I dati della voce selezionata vengono eliminati dalla memoria del sistema di navigazione.

- Per non cancellare la memoria selezionata, toccare **[No]**.

## Modifica delle impostazioni del telefono

### Impostazione del volume del telefono

È possibile regolare il livello del volume per le chiamate vivavoce.

**1 Visualizzare la schermata "Menu telefono".**

- ➔ Per informazioni sulle operazioni, vedere *Visualizzazione di Menu telefono* a pagina 64.

**2 Toccare [Volume] sulla schermata "Menu telefono".**

Viene visualizzata la schermata "Volume tel.".

**3 Toccare [+] o [-] per regolare il volume.**

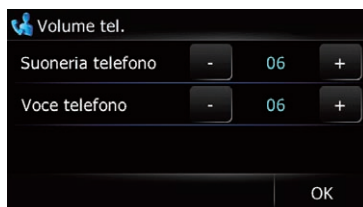

### • **Suoneria telefono:**

Questa impostazione controlla il volume dello squillo delle chiamate in arrivo.

### • **Voce telefono:**

Questa impostazione controlla il volume della voce delle chiamate in arrivo.

- Il volume varia in base al telefono del chiamante, alle impostazioni del volume e altre condizioni.

➔ Per maggiori informazioni a questo riguardo, vedere *Risposta a una chiamata in arrivo* a pagina 72.

## **Interruzione della trasmissione Bluetooth**

È possibile interrompere la trasmissione di onde elettriche disattivando la funzione Bluetooth. Se non si utilizza la tecnologia senza fili Bluetooth, si consiglia di selezionare **"Off"**.

### **1 Visualizzare la schermata "Menu telefono".**

➔ Per informazioni sulle operazioni, vedere *Visualizzazione di Menu telefono* a pagina 64.

### **2 Toccare [Imp.].**

Viene visualizzata la schermata **"Impostazioni Bluetooth"**.

### **3 Toccare [Bluetooth On/Off].**

Toccando **[Bluetooth On/Off]** si commuta tra **"On"** e **"Off"**.

## **Risposta a una chiamata automaticamente**

Il sistema di navigazione risponde automaticamente alle chiamate in arrivo sul telefono cellulare, per cui è possibile rispondere a una chiamata continuando a guidare senza togliere le mani dallo sterzo.

### **1 Visualizzare la schermata "Menu telefono".**

➔ Per informazioni sulle operazioni, vedere *Visualizzazione di Menu telefono* a pagina 64.

### **2 Toccare [Imp.].**

Viene visualizzata la schermata **"Impostazioni Bluetooth"**.

### **3 Toccare [Pref. risposta automatica].**

Viene visualizzata la schermata **"Pref. risposta autom."**.

### **4 Toccare l'opzione desiderata.**

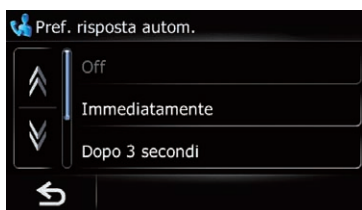

In questa schermata è possibile selezionare le seguenti voci:

- **Off:**  
Nessuna risposta automatica. Si deve rispondere manualmente.
- **Immediatamente:**  
Risponde immediatamente.
- **Dopo 3 secondi:**  
Risponde dopo tre secondi.
- **Dopo 6 secondi:**  
Risponde dopo sei secondi.
- **Dopo 10 secondi:**  
Risponde dopo dieci secondi.

## **Impostazione della funzione rifiuto automatico**

Quando questa funzione è attiva, il sistema di navigazione respinge automaticamente tutte le chiamate in arrivo.

## Uso delle chiamate vivavoce

### 1 Visualizzare la schermata "Menu telefono".

- Per informazioni sulle operazioni, vedere *Visualizzazione di Menu telefono* a pagina 64.

### 2 Toccare [Imp.].

Viene visualizzata la schermata "Impostazioni Bluetooth".

### 3 Toccare [Rifiuta tutte le chiamate].

Toccando [Rifiuta tutte le chiamate] si commuta tra "On" e "Off".

- ❑ Se sia "Rifiuta tutte le chiamate" sia "Pref. risposta automatica" sono attivati, viene data priorità a "Rifiuta tutte le chiamate" e tutte le chiamate in arrivo vengono automaticamente respinte.
- ❑ Se "Rifiuta tutte le chiamate" è impostato su "On", le chiamate in arrivo rifiutate saranno memorizzate nella cronologia delle chiamate perse.

## Eliminazione dell'eco e riduzione dei disturbi

Quando si effettuano chiamate vivavoce nel veicolo, si potrebbe udire un'eco indesiderata. Questa funzione riduce l'eco e i disturbi durante le chiamate vivavoce e mantiene una certa qualità dell'audio.

### 1 Visualizzare la schermata "Menu telefono".

- Per informazioni sulle operazioni, vedere *Visualizzazione di Menu telefono* a pagina 64.

### 2 Toccare [Imp.].

Viene visualizzata la schermata "Impostazioni Bluetooth".

### 3 Toccare [Elimina eco].

Toccando [Elimina eco] si commuta tra "On" e "Off".

## Impostazione di connessione automatica

Quando è attiva la connessione automatica, il sistema di navigazione stabilisce automaticamente una connessione con un telefono cellulare registrato che si trovi nel campo. Con questa funzione si evita di dover stabilire manualmente una connessione.

- ❑ Con alcuni telefoni cellulari la connessione automatica potrebbe non essere possibile.

### 1 Visualizzare la schermata "Menu telefono".

- Per informazioni sulle operazioni, vedere *Visualizzazione di Menu telefono* a pagina 64.

### 2 Toccare [Imp.].

Viene visualizzata la schermata "Impostazioni Bluetooth".

### 3 Toccare [Conness. autom.].

Toccando [Conness. autom.] si commuta tra "On" e "Off".

- ❑ La connessione automatica viene stabilita secondo l'ordine del numero di registrazione.

## Modifica del nome del dispositivo

È possibile modificare il nome del dispositivo che viene visualizzato sul telefono cellulare (quello predefinito è "PIONEER NAVI").

### 1 Visualizzare la schermata "Menu telefono".

- Per informazioni sulle operazioni, vedere *Visualizzazione di Menu telefono* a pagina 64.

### 2 Toccare [Imp.].

Viene visualizzata la schermata "Impostazioni Bluetooth".

### 3 Toccare [Modifica nome].

Appare la tastiera per immettere il nome.

#### 4 Immettere il nuovo nome mediante la tastiera.

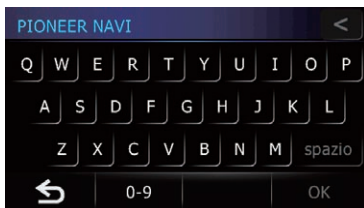

- Toccare  per eliminare il nome corrente e immettere il nuovo nome mediante tastiera. Elimina il testo immesso una lettera per volta, partendo dalla fine. Tenere premuto il pulsante per eliminare tutto il testo.

#### 5 Toccare [OK].

Il nome viene modificato.

- Il nome può avere fino a 16 caratteri.

## Aggiornamento del software per tecnologia senza fili Bluetooth

I file degli aggiornamenti saranno disponibili per il download in futuro. Sarà possibile effettuare il download degli ultimi aggiornamenti al PC da un apposito sito web.

- Prima di effettuare il download dei file e installare l'aggiornamento, leggere le istruzioni sul sito web e seguirle fino all'attivazione di **[Aggiorn.]**.

#### 1 Inserire una scheda di memoria SD nell'apposito alloggiamento.

- ⇒ Per informazioni sull'operazione, vedere *Inserimento di una scheda di memoria SD* a pagina 13.

#### 2 Visualizzare la schermata "Menu telefono".

- ⇒ Per informazioni sulle operazioni, vedere *Visualizzazione di Menu telefono* a pagina 64.

#### 3 Toccare [Imp.].

Viene visualizzata la schermata "Impostazioni Bluetooth".

#### 4 Toccare [Aggiorn. SW Bluetooth].

Viene visualizzata la versione corrente.

#### 5 Toccare [Aggiorn.].



Viene visualizzato un messaggio che chiede di confermare l'inizio dell'aggiornamento software.

Inizia l'aggiornamento.

#### 6 Per terminare l'aggiornamento, toccare [OK].

L'aggiornamento viene completato. □

## Note sulle chiamate vivavoce

### Note generali

- Non è garantita la connessione con tutti i telefoni cellulari dotati della tecnologia senza fili Bluetooth.
- Durante l'invio e la ricezione di dati e voce tramite la tecnologia Bluetooth, la distanza in linea d'aria tra il sistema di navigazione e il telefono cellulare deve essere di 10 metri o inferiore. La distanza di trasmissione effettiva, tuttavia, potrebbe essere inferiore alla distanza stimata, a seconda dell'ambiente d'uso.
- Con alcuni telefoni cellulari, l'altoparlante del sistema potrebbe non squillare.
- Se sul telefono cellulare si seleziona la modalità riservata, le chiamate vivavoce potrebbero essere disabilitate.



### Registrazione e connessione

- La procedura varia a seconda del tipo di telefono cellulare. Per ulteriori informazioni a questo riguardo, vedere il manuale di istruzioni del telefono cellulare.

## Uso delle chiamate vivavoce

- Con alcuni telefoni cellulari, il trasferimento della rubrica telefonica potrebbe non funzionare anche se il telefono è accoppiato al sistema di navigazione. In tal caso, scollegare il telefono, ripetere la procedura di accoppiamento dal telefono al sistema di navigazione, quindi effettuare il trasferimento della rubrica telefonica.

### Effettuazione e ricezione delle chiamate

- Nelle seguenti situazioni si potrebbero udire dei disturbi:
  - Quando si risponde alla chiamata tramite tasto sul telefono.
  - Quando l'interlocutore dall'altro lato del telefono aggancia.
- Se l'interlocutore al telefono non riesce a sentire ciò che si dice per la presenza di un'eco, abbassare il volume per le chiamate vivavoce. Ciò potrebbe ridurre l'eco.
- Con alcuni telefoni cellulari, il vivavoce potrebbe non funzionare, anche se si preme il tasto di accettazione sul telefono cellulare quando arriva una chiamata.
- Se il numero di telefono della chiamata ricevuta è già registrato nella rubrica del telefono, appare il nome registrato. Se un numero telefonico è registrato sotto nomi diversi, viene visualizzato il primo nome che risulta in rubrica.
- Se il numero della persona che chiama non è registrato in rubrica, appare solo il numero telefonico.
- Durante una chiamata in entrata o in uscita o mentre si parla a telefono, sono possibili soltanto le seguenti operazioni:
  - Toccare   [Vol +] e [Vol -].
  - Visualizzazione dello schermo della mappa.
  - Cambio delle sorgenti audio.

### Cronologia delle chiamate ricevute e effettuate

- Le chiamate effettuate o le modifiche eseguite solo sul telefono cellulare non saranno riportate nella cronologia delle

chiamate effettuate o nella rubrica del sistema di navigazione.

- Non è possibile effettuare una chiamata a un numero sconosciuto (nessun numero telefonico) della cronologia chiamate ricevute.
- Se le chiamate sono effettuate mediante il telefono cellulare, i dati per la cronologia delle chiamate effettuate verranno registrati come "Sconosciuto" sul sistema di navigazione.

### Trasferimenti rubrica telefonica

- Se la rubrica del proprio telefono cellulare contiene più di 400 voci, potrebbero non essere scaricate completamente tutte le voci.
- Con alcuni telefoni cellulari, potrebbe non essere possibile trasferire tutte le voci in **Contatti** in una singola operazione. In tal caso, trasferire le voci una per volta usando il telefono cellulare.
- Con alcuni telefoni cellulari il sistema di navigazione potrebbe non visualizzare correttamente la rubrica telefonica (alcuni caratteri potrebbero apparire illeggibili, oppure il nome e il cognome apparire in ordine inverso).
- Se la rubrica telefonica del telefono cellulare contiene immagini, potrebbe non essere possibile trasferir correttamente la rubrica (l'immagine non possono essere trasferite dal telefono cellulare).
- La funzione di trasferimento rubrica telefonica potrebbe non essere disponibile su alcuni telefoni cellulari. 

## Utilizzo della funzione "Km benzina"

### Inserimento delle informazioni sui consumi di carburante per il calcolo dei costi

È possibile stimare il costo del carburante necessario per raggiungere la destinazione desiderata immettendo le informazioni sul consumo di carburante nel sistema di navigazione.

➔ Per i dettagli, vedere *Impostazione dell'itinerario verso la destinazione* a pagina 47.

#### 1 Toccare [Menu] nella schermata della mappa e quindi toccare [Navigazione].

➔ Per informazioni sulle operazioni, vedere *Passaggio da una schermata all'altra* a pagina 24.

#### 2 Toccare [Km benzina].

Viene visualizzata la schermata "Chilometraggio benzina".

#### 3 Immettere le informazioni sul consumo di carburante.

Immettere le seguenti voci:

- **Km strada:**  
Immettere il costo del carburante per la guida su strade ordinarie.
  - ☐ La modalità di immissione del costo del carburante dipende dall'impostazione "Unità di benzina".
    - Se "Unità di benzina" è impostato su "Litro".  
Immettere la quantità di carburante necessaria per percorrere 100 chilometri (60 miglia).
    - Se "Unità di benzina" è impostato su "Gallone".  
Immettere il numero di chilometri (miglia) percorsi con un gallone di carburante.
- **Km autostrada:**  
Immettere il costo del carburante per la guida su autostrade.

☐ La modalità di immissione del costo del carburante dipende dall'impostazione "Unità di benzina".

— Se "Unità di benzina" è impostato su "Litro".

Immettere la quantità di carburante necessaria per percorrere 100 chilometri (60 miglia).

— Se "Unità di benzina" è impostato su "Gallone".

Immettere il numero di chilometri (miglia) percorsi con un gallone di carburante.

- **Prezzo benz/u.:**  
Immettere il costo unitario del carburante.
- **Unità di benzina:**  
Impostare l'unità di misura del carburante.
- **Valuta:**  
Impostare la valuta.

Dopo aver immesso tutte le voci, l'immissione delle informazioni sul consumo di carburante è completa.

## Calcolo del consumo di carburante

Quando si immettono le informazioni relative al carburante nel sistema di navigazione e si esportano i dati nelle schede di memoria SD, è possibile verificare le informazioni sul consumo di carburante utilizzando sul proprio PC il programma di utilità navgate FEEDS, disponibile separatamente.

- ☐ È possibile memorizzare fino a 24 set di dati. È anche possibile esportare i dati, come descritto di seguito.  
Se si raggiunge il numero massimo di voci, una nuova sovrascriverà la più vecchia.

Questi calcoli sono basati solo sulle informazioni fornite, senza tener conto dei dati del veicolo. Il consumo di carburante visualizzato deve essere considerato solo come valore di riferimento e non è garantito.

## Gestione del costo del carburante

### 1 Toccare [Menu] nella schermata della mappa e quindi toccare [Navigazione].

- ☞ Per informazioni sulle operazioni, vedere *Passaggio da una schermata all'altra* a pagina 24.

### 2 Toccare [Km benzina].

Viene visualizzata la schermata "Chilometraggio benzina".

### 3 Toccare [Calc. pr. carb.].

Viene visualizzata la schermata "Calcolo prezzo benzina".

### 4 Immettere le informazioni sul consumo di carburante.

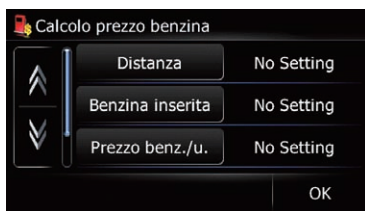

Immettere le seguenti voci:

- **Distanza:**  
Immettere la distanza coperta dall'ultimo rifornimento.
  - ☐ La distanza viene immessa automaticamente solo quando la distanza coperta dall'ultimo rifornimento è stata registrata.
- **Benzina inserita:**  
Immettere la quantità di carburante caricata.
- **Prezzo benz./u.:**  
Immettere il costo unitario del carburante.

Dopo aver immesso tutte le voci, il consumo di carburante viene visualizzato accanto a "Km benzina".

### 5 Toccare [OK].



Viene visualizzata la schermata "Chilometraggio benzina".

## Esportazione dei dati sul costo del carburante

È possibile esportare i dati sul costo del carburante in una scheda di memoria SD.

- ☐ I dati memorizzati nel sistema di navigazione verranno cancellati se esportati nella scheda di memoria SD.
- ☐ Se nella scheda di memoria SD sono presenti dati precedenti, verranno sovrascritti con i nuovi dati esportati.

### 1 Inserire una scheda di memoria SD nell'apposito alloggiamento.

- ☞ Per informazioni sull'operazione, vedere *Inserimento di una scheda di memoria SD* a pagina 13.

### 2 Toccare [Menu] nella schermata della mappa e quindi toccare [Navigazione].

- ☞ Per informazioni sulle operazioni, vedere *Passaggio da una schermata all'altra* a pagina 24.

### 3 Toccare [Km benzina].

Viene visualizzata la schermata "Chilometraggio benzina".

## 4 Toccare [Esporta].



Dopo la visualizzazione di un messaggio di conferma dell'intenzione di esportare i dati, viene avviata l'esportazione dei dati nella scheda di memoria SD.

Al termine dell'operazione viene visualizzata la schermata "Chilometraggio benzina".

## Esportazione dei dati di "Chilometraggio benzina" dalla schermata "Menù Importa/Esporta"

### 1 Inserire una scheda di memoria SD nell'apposito alloggiamento.

- ➔ Per informazioni sull'operazione, vedere *Inserimento di una scheda di memoria SD* a pagina 13.

### 2 Toccare [Menu] nella schermata della mappa e quindi toccare [Navigazione].

- ➔ Per informazioni sulle operazioni, vedere *Passaggio da una schermata all'altra* a pagina 24.

### 3 Toccare [Imp./esp.].

Viene visualizzata la schermata "Menù Importa/Esporta".

### 4 Toccare [Esporta] accanto a "Chilometraggio benzina".



Ha inizio l'esportazione dei dati.

Una volta completata l'esportazione dei dati, appare il messaggio di completamento.



### 5 Toccare [OK].

Viene visualizzata la schermata "Menu navigazione".

## Utilizzo delle applicazioni

Questo prodotto consente di utilizzare le applicazioni scaricate mediante il programma di utilità *navgate FEEDS*, offrendo le funzioni di navigazione e un'ampia gamma di funzioni di intrattenimento.

### Preparazione preliminare

Prima di scaricare qualsiasi applicazione mediante il programma di utilità *navgate FEEDS*, è necessario archiviare le informazioni sul modello in una scheda di memoria SD.

Successivamente, utilizzare *navgate FEEDS* per scaricare l'applicazione nella scheda di memoria SD contenente le informazioni sul modello.

☐ Il programma di utilità *navgate FEEDS* è disponibile nel nostro sito Web. Per maggiori informazioni, consultare il nostro sito Web. Per salvare le informazioni del modello in una scheda di memoria SD, collegare il PC a un dispositivo rimovibile in cui è caricata una scheda di memoria SD e passare a **"Modalità PC"**.

### Passaggio a "Modalità PC"

**1 Rimuovere il dispositivo rimovibile dall'unità principale.**

☞ Per i dettagli, vedere *Smontaggio del dispositivo rimovibile* a pagina 19.

**2 Disattivare l'interruttore di accensione del dispositivo rimovibile.**

**3 Collegare il cavo USB in dotazione alla porta USB (mini-B).**

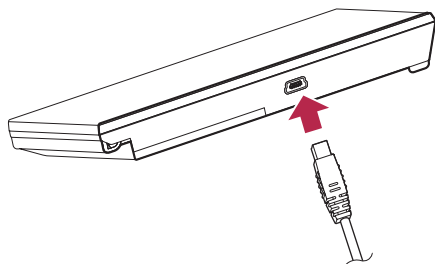

**4 Collegare il cavo USB fornito in dotazione al PC.**

Collegare il dispositivo rimovibile al PC mediante il cavo USB.

**5 Inserire una scheda di memoria SD nell'apposito alloggiamento.**

☞ Per informazioni sull'operazione, vedere *Inserimento di una scheda di memoria SD* a pagina 13.

**6 Attivare l'interruttore di accensione del dispositivo rimovibile.**

**7 Toccare [Menu] nella schermata della mappa e quindi toccare [Navigazione].**

☞ Per informazioni sulle operazioni, vedere *Passaggio da una schermata all'altra* a pagina 24.

**8 Toccare [Collega PC].**

Viene visualizzato un messaggio che chiede di confermare il riavvio del sistema di navigazione.

**9 Toccare [OK].**

Il sistema di navigazione si riavvia.

Il sistema di navigazione passa in **Modalità PC** e le informazioni sul modello vengono archiviate nella scheda di memoria SD.

### Annullamento di "Modalità PC"

**1 Scollegare il dispositivo rimovibile dal PC.**

**2 Toccare [Fine].**

"Modalità PC" viene annullato e il sistema si riavvia. ☐

### Avvio dell'applicazione

È possibile avviare le applicazioni scaricate in una scheda di memoria SD tramite il programma di utilità *navgate FEEDS*.

- ❑ Le funzioni di navigazione non sono disponibili quando è in esecuzione un'applicazione. Chiudere l'applicazione per utilizzare nuovamente le funzioni di navigazione.
- ❑ Quando è in esecuzione un'applicazione, non è possibile effettuare una chiamata in vivavoce.  
Tuttavia è possibile rispondere alle chiamate ricevute.
- ❑ Il sistema di navigazione è in grado di riconoscere un massimo di 8 applicazioni.
- ❑ Il sistema di navigazione può eseguire una sola applicazione per volta.
- ❑ Quando è in esecuzione un'applicazione che riproduce suoni, impostare la sorgente audio su "Off".
- ❑ Per i dettagli sulle applicazioni, vedere il programma di utilità navgate FEEDS.

**1 Utilizzare il programma di utilità navgate FEEDS per scaricare un'applicazione in una scheda di memoria SD.**

**2 Inserire una scheda di memoria SD nell'apposito alloggiamento.**

- ➔ Per informazioni sull'operazione, vedere *Inserimento di una scheda di memoria SD* a pagina 13.

**3 Toccare [Menu] sulla schermata della mappa per visualizzare la schermata "Menu top".**

- ➔ Per informazioni sulle operazioni, vedere *Passaggio da una schermata all'altra* a pagina 24.

**4 Toccare [Applicazioni].**

Viene visualizzata la schermata "Menu Applicazione".

**5 Toccare l'applicazione da avviare.**

Viene visualizzato un messaggio che chiede di confermare il riavvio del sistema di navigazione.

**6 Toccare [OK].**

Il sistema di navigazione si riavvia e l'applicazione viene avviata. 

## Funzioni di base della sorgente audio

Questo capitolo descrive le funzioni di base della sorgente audio.

È possibile riprodurre o utilizzare le seguenti sorgenti mediante il sistema di navigazione.

- TUNER (FM, MW/LW)
- CD
- ROM (MP3, AAC, WAV, WMA)
- USB
- iPod
- AUX (periferica ausiliaria)

### Commutazione della sorgente audio

**1** Quando viene visualizzata la mappa della posizione corrente, premere il pulsante **MODE**.

Viene visualizzata la schermata delle operazioni audio.

**2** Premere ripetutamente il pulsante **SRC/OFF** per passare tra le seguenti sorgenti.

**TUNER** (sintonizzatore) — **CD** (lettore CD integrato) — **USB** (periferica di archiviazione USB) o **iPod** (iPod connesso mediante l'ingresso USB) — **AUX** (dispositivo ausiliario)

- Nei seguenti casi non è possibile usare una sorgente audio:
  - Quando l'apparecchio corrispondente alla sorgente selezionata non è connesso al sistema di navigazione.
  - Quando nessun disco è inserito nel sistema di navigazione.
  - Quando "**AUX**" è impostato su "**OFF**" nella schermata "**Imp. iniziali**".
    - ➔ Per i dettagli, vedere *Passaggio all'apparecchio ausiliario* a pagina 128.

### Disattivazione della sorgente audio

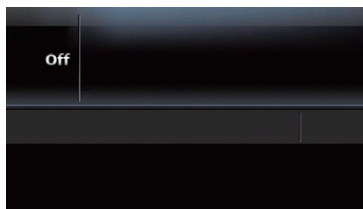





● Tenere premuto il pulsante **SRC/OFF** fino a disattivare la sorgente audio.

La sorgente audio è disattivata.

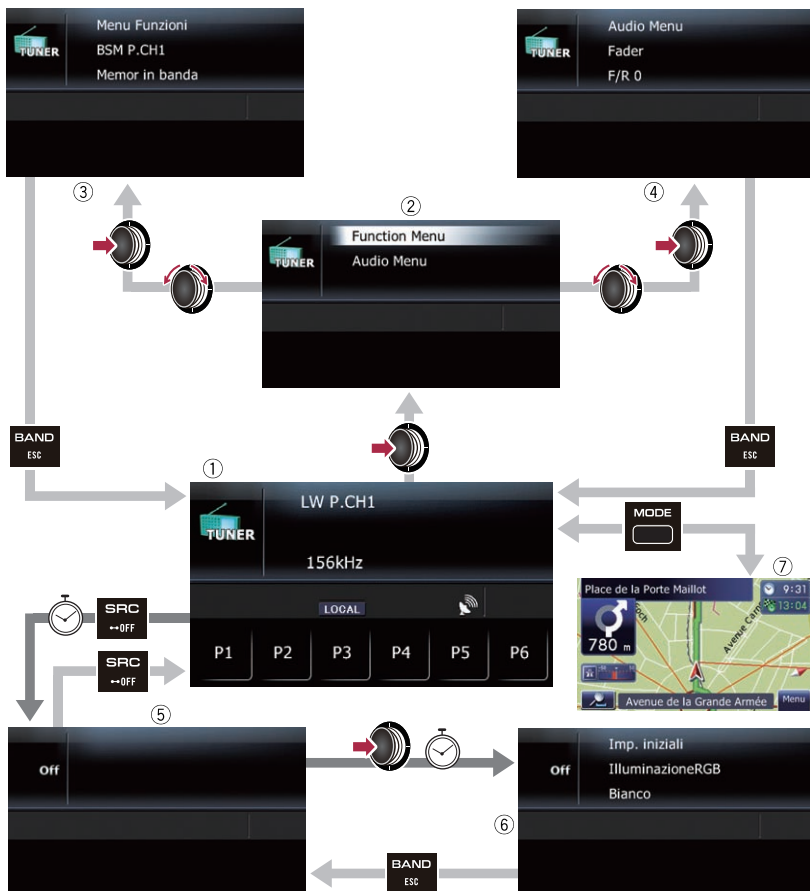
- Per tornare alla visualizzazione di una sorgente, premere il pulsante **SRC/OFF**.

## Panoramica del passaggio tra le schermate dell'audio



-  Premere il pulsante.
-  Tenere premuto il pulsante per alcuni secondi.
-  Premere il centro di **MULTI-CONTROL**
-  Ruotare **MULTI-CONTROL** per selezionare l'elemento.



## Operazioni possibili nei vari menu

- ① **Schermata di operazione audio**  
Quando si riproduce una sorgente audio, appare questa schermata.
- ② **Schermata di selezione della funzione**  
È possibile selezionare "Function Menu" o "Audio Menu".  
A seconda della sorgente audio, "Function Menu" potrebbe non essere disponibile.
- ③ **Schermata "Function Menu"**  
È possibile modificare le impostazioni delle funzioni aggiuntive.
- ④ **Schermata "Audio Menu"**  
È possibile creare diversi effetti sonori per le sorgenti audio.
- ⑤ **Schermata sorgente non attiva**
- ⑥ **Schermata "Imp. iniziali"**  
È possibile definire varie impostazioni per il controllo hardware.
- ⑦ **Schermata della mappa**  
Premere il pulsante **MODE** per visualizzare la schermata della mappa di navigazione. 

## Visualizzazione della schermata "Function Menu"

Le funzioni avanzate per le singole sorgenti audio sono incluse nella schermata "Function Menu". Per utilizzare tali funzioni, visualizzare la schermata "Function Menu".

- A seconda della sorgente audio, "Function Menu" potrebbe non essere disponibile.

- 1 Premere il centro di **MULTI-CONTROL** quando viene visualizzata la schermata dell'audio.
- 2 Ruotare **MULTI-CONTROL** per selezionare "Function Menu".
- 3 Premere il centro di **MULTI-CONTROL** per accedere alla schermata "Function Menu". 

## Uso della radio (TUNER)

È possibile ascoltare la radio tramite il sistema di navigazione. Questa sezione descrive le operazioni attinenti alla radio.

Le funzioni relative al servizio RDS (Radio Data System) sono disponibili solo nelle aree coperte da segnali RDS che trasmettono stazioni in FM. Anche se il sistema di navigazione riceve una stazione RDS, non tutte le funzioni relative a questo servizio possono essere disponibili.

### 1 Premere il pulsante SRC/OFF per visualizzare la schermata "TUNER".

➔ Per ulteriori dettagli, vedere *Commutazione della sorgente audio* a pagina 85.

### 2 Premere ripetutamente il pulsante BAND/ESC fino a selezionare la banda desiderata.

Se si desidera selezionare MW/LW, premere ripetutamente il pulsante **BAND/ESC** fino a visualizzare "MW/LW".

## Letture della schermata

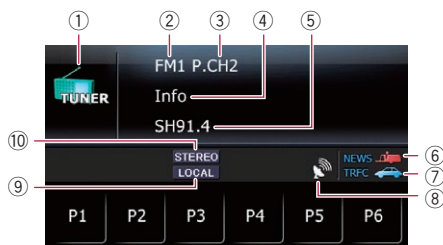

#### ① Icona della sorgente

Mostra la sorgente selezionata.

#### ② Banda

Mostra la banda su cui è sincronizzata la radio: **FM1**, **FM2**, **FM3** o **MW/LW**.

#### ③ Numero di preselezione indicato accanto a "P.CH"

Mostra la preselezione selezionata.

#### ④ PTY\*

Mostra il tipo di programma della stazione corrente (se disponibile).

#### ⑤ Nome del programma\*

Mostra il nome del programma (nome della stazione) della stazione corrente. Se non è possibile ricevere il nome del programma (nome della stazione), verrà invece visualizzata la frequenza.

#### ⑥ Indicatore NEWS\*

Appare quando viene ricevuto il notiziario.

#### ⑦ Indicatore TRFC\*

Appare quando è sintonizzata una stazione TP (una stazione che trasmette informazioni sul traffico).

#### ⑧ Indicatore del livello del segnale

#### ⑨ Indicatore LOCAL

Mostra se la sintonizzazione con ricerca locale è attivata.

➔ Per ulteriori dettagli, vedere *Sintonizzazione di segnali forti* a pagina 90.

#### ⑩ Indicatore STEREO

Appare quando la frequenza selezionata viene trasmessa in modalità stereo.

☐ (\*) Queste funzioni sono attive solo quando la radio è sintonizzata su una stazione RDS. ☐

## Uso dei tasti del pannello tattile



①

#### ① Da P1 a P6:

Richiama stazioni radio.

➔ Per ulteriori dettagli, vedere *Memorizzazione e richiamo delle frequenze di trasmissione* nella pagina seguente. ☐

## Uso della radio (TUNER)

### Utilizzo dei pulsanti hardware

#### Premere il pulsante BAND/ESC

È possibile selezionare la banda tra **FM1**, **FM2**, **FM3** e **MW/LW**.

#### Premere MULTI-CONTROL su o giù

È possibile richiamare le stazioni radio assegnate ai tasti di sintonizzazione delle preselezioni da **P1** a **P6**.

#### Premere MULTI-CONTROL a sinistra o destra

Le frequenze scorrono gradualmente verso l'alto o verso il basso.

#### Tenere premuto MULTI-CONTROL a sinistra o destra

Il sintonizzatore esegue la scansione delle frequenze fino a quando trova un segnale abbastanza forte da permettere una buona ricezione.

- ☐ Per annullare la sintonizzazione con ricerca, premere **MULTI-CONTROL** a sinistra o destra.

#### Premere il centro di MULTI-CONTROL

Appare la schermata di selezione delle funzioni.

### Memorizzazione e richiamo delle frequenze di trasmissione

Toccando uno qualsiasi dei tasti di sintonizzazione delle preselezioni da **P1** a **P6**, si possono facilmente memorizzare fino a sei frequenze di trasmissione, richiamabili successivamente con la singola pressione di un tasto.

**1** Quando si trova una frequenza che si desidera memorizzare, è sufficiente toccare e tenere premuto uno dei tasti di sintonizzazione delle preselezioni da **P1** a **P6** finché il numero di preselezione (ad es. **P.CH1**) non smette di lampeggiare.

La stazione radio selezionata è stata memorizzata.

- ☐ È possibile salvare in memoria fino a 18 stazioni FM, sei per ognuna delle tre bande FM, nonché sei stazioni MW/LW.

**2** Toccare lo stesso tasto di sintonizzazione delle preselezioni da **P1** a **P6**.

Le frequenze della stazione radio vengono richiamate dalla memoria.

### Utilizzo del menu delle funzioni

**1** Visualizzare la schermata "Function Menu".

- ☉ Per informazioni sull'operazione, vedere *Visualizzazione della schermata "Function Menu"* a pagina 87.

**2** Ruotare **MULTI-CONTROL** per selezionare una funzione.

Ruotando **MULTI-CONTROL** si passa da una funzione all'altra nel seguente ordine:

- FM:
  - BSM** (memoria stazioni migliori) — **Regionale** (regionale) — **Locale** (sintonizzazione con ricerca locale) — **Ricerca PTY** (selezione tipo di programma) — **Notiziari TRAFF** (notiziario sul traffico) — **FREQ alternative** (ricerca di frequenze alternative) — **INTERR notiziari** (interruzione dei programmi per i notiziari)
- MW/LW:
  - BSM** (memoria stazioni migliori) — **Locale** (sintonizzazione con ricerca locale)

## Memorizzazione delle frequenze di trasmissione più forti

“BSM” (Best Stations Memory, memoria stazioni migliori) consente di memorizzare automaticamente le sei frequenze di trasmissioni più forti nei tasti di sintonizzazione delle preselezioni da **P1** a **P6** e, dopo averle memorizzate, è possibile sintonizzarsi su queste frequenze con un semplice tocco.

### 1 Visualizzare la schermata “Function Menu”.

- ☞ Per informazioni sull'operazione, vedere *Visualizzazione della schermata “Function Menu”* a pagina 87.

### 2 Ruotare MULTI-CONTROL per visualizzare “BSM”.

### 3 Premere il centro di MULTI-CONTROL per iniziare una ricerca.

“Ricerca in corso” inizia a lampeggiare. Mentre “Ricerca in corso” lampeggia, le sei frequenze di trasmissione più forti vengono salvate nei tasti di sintonizzazione delle preselezioni da **P1** a **P6** in ordine di intensità del segnale. Quando l'operazione è completa, “Ricerca in corso” smette di lampeggiare.

- Per annullare il processo di memorizzazione, premere nuovamente il centro di **MULTI-CONTROL**.
- Se si memorizzano frequenze di trasmissione mediante BSM, potrebbero venire sostituite frequenze di trasmissione precedentemente salvate utilizzando i tasti da **P1** a **P6**. 

## Limitazione delle stazioni alla programmazione regionale

Quando si usa la funzione AF per risintonizzare automaticamente le frequenze, la funzione regionale limita la selezione alle stazioni che trasmettono programmi regionali.

### 1 Visualizzare la schermata “Function Menu”.

- ☞ Per informazioni sull'operazione, vedere *Visualizzazione della schermata “Function Menu”* a pagina 87.

### 2 Ruotare MULTI-CONTROL per visualizzare “Regionale”.

### 3 Premere il centro di MULTI-CONTROL per cambiare l'impostazione in “ON”.

Ogni volta che si preme il centro di **MULTI-CONTROL**, l'impostazione passa da attivata a disattivata e viceversa.

- La programmazione regionale e le reti regionali sono organizzate diversamente a seconda del Paese (possono cioè variare in base all'ora, al Paese o alla zona di trasmissione).
- Il numero di preselezione può scomparire dal display se il sintonizzatore si sintonizza su una stazione regionale diversa da quella selezionata in origine.
- La funzione regionale può essere attivata o disattivata in modo indipendente per ogni banda FM. 

## Sintonizzazione di segnali forti

La sintonizzazione con ricerca locale consente di sintonizzarsi solo sulle stazioni radio con segnali sufficientemente forti da assicurare una buona ricezione.

### 1 Visualizzare la schermata “Function Menu”.

- ☞ Per informazioni sull'operazione, vedere *Visualizzazione della schermata “Function Menu”* a pagina 87.

### 2 Ruotare MULTI-CONTROL per visualizzare “Locale”.

## Uso della radio (TUNER)

### 3 Premere il centro di MULTI-CONTROL.

Ogni volta che si preme il centro di **MULTI-CONTROL**, l'impostazione passa da attivata a disattivata e viceversa.

### 4 Premere MULTI-CONTROL a destra o sinistra per impostare la sensibilità.

- FM: **Livello 1** — **Livello 2** — **Livello 3** — **Livello 4**
- MW/LW: **Livello 1** — **Livello 2**
- ☐ L'impostazione del livello più elevato permette di ricevere soltanto le stazioni più forti, mentre valori d'impostazione più bassi consentono la ricezione di stazioni più deboli. ☐

## Ricerca di una stazione RDS tramite le informazioni PTY

È possibile ricercare i programmi trasmessi per tipi generali.

- ➔ Per i dettagli, vedere *Elenco PTY* a pagina 94.

### 1 Visualizzare la schermata "Function Menu".

- ➔ Per informazioni sull'operazione, vedere *Visualizzazione della schermata "Function Menu"* a pagina 87.

### 2 Ruotare MULTI-CONTROL per visualizzare "Ricerca PTY".

### 3 Premere MULTI-CONTROL a destra o sinistra per selezionare un tipo di programma.

Sono disponibili quattro tipi di programma: **Notizie e INFO** — **Musica popolare** — **Musica classica** — **Altro**

### 4 Premere il centro di MULTI-CONTROL per iniziare una ricerca.

Il sintonizzatore ricerca le stazioni che stanno trasmettendo quel tipo di programma.

- ☐ Per interrompere la ricerca, premere il centro di **MULTI-CONTROL**.

- ☐ I programmi di alcune stazioni potrebbero risultare diversi da quelli indicati dalle informazioni PTY trasmesse.
- ☐ Se nessuna stazione sta trasmettendo il tipo di programma cercato, viene visualizzato **"Non trovato"** per circa due secondi e quindi viene ripristinata la stazione originale. ☐

## Ricezione dei notiziari sul traffico

La funzione TA (Traffic Announcement standby) consente di ricevere automaticamente i notiziari sul traffico, indipendentemente dalla sorgente corrente. È possibile attivare questa funzione sia per una stazione TP (una stazione che trasmette informazioni sul traffico) che per una stazione TP con estensione alle altre stazioni della rete (una stazione che trasmette stazioni che richiama le stazioni TP).

### 1 Sintonizzare una stazione TP o una stazione TP con estensione alle altre stazioni della rete.

Quando ci si sintonizza su una stazione TP o TP con estensione alle altre stazioni della rete, l'indicatore  lampeggia.

### 2 Visualizzare la schermata "Function Menu".

- ➔ Per informazioni sull'operazione, vedere *Visualizzazione della schermata "Function Menu"* a pagina 87.

### 3 Ruotare MULTI-CONTROL per visualizzare "Notiziari TRAFF".

### 4 Premere il centro di MULTI-CONTROL per cambiare l'impostazione in "ON".

Ogni volta che si preme il centro di **MULTI-CONTROL**, l'impostazione passa da attivata a disattivata e viceversa.

- ☐ La ricezione del notiziario può essere annullata anche cambiando la sorgente audio o premendo **MULTI-CONTROL** verso sinistra o verso destra.

## 5 Utilizzare MULTI-CONTROL per regolare il volume TA all'inizio di un notiziario sul traffico.

Il volume appena impostato viene memorizzato e verrà richiamato per i successivi notiziari sul traffico.

## 6 Premere il pulsante BAND/ESC durante l'ascolto un notiziario sul traffico per annullarne la ricezione.

Il sintonizzatore ritorna alla sorgente originale ma rimane nella modalità di attesa sino a quando si disattiva la modalità di attesa degli annunci sul traffico.

- ❑ Premendo il pulsante **SRC/OFF** si esegue l'operazione equivalente.
- ❑ Dopo la ricezione di un notiziario sul traffico, il sistema torna alla sorgente originale.
- ❑ Durante la sintonizzazione con ricerca o la funzione BSM, quando è attiva la funzione TA, vengono sintonizzate soltanto le stazioni TP o le stazioni TP con estensione alle altre stazioni della rete.

## Sintonizzazione su frequenze alternative

Se si sta ascoltando una trasmissione e la ricezione diventa debole oppure si verificano altri problemi, il sistema di navigazione ricercherà automaticamente una stazione differente nella stessa rete che stia trasmettendo un segnale più forte.

### 1 Visualizzare la schermata "Function Menu".

- ➔ Per informazioni sull'operazione, vedere *Visualizzazione della schermata "Function Menu"* a pagina 87.

### 2 Ruotare MULTI-CONTROL per visualizzare "FREQ alternative".

### 3 Premere il centro di MULTI-CONTROL per cambiare l'impostazione in "ON".

Ogni volta che si preme il centro di **MULTI-CONTROL**, l'impostazione passa da attivata a disattivata e viceversa.

- ❑ Durante la sintonizzazione con ricerca o la funzione BSM, quando è attiva la funzione AF (frequenze alternative), vengono sintonizzate soltanto le stazioni RDS.
- ❑ Quando si richiama una stazione preselezionata, il sintonizzatore la può aggiornare con una frequenza dall'elenco delle stazioni AF (questa funzione è disponibile solo per le preselezioni nelle bande **FM1** e **FM2**). Se i dati RDS della stazione ricevuta differiscono da quelli della stazione memorizzata in origine, il display non visualizza alcun numero di preselezione.
- ❑ Durante la ricerca di frequenza AF, l'audio può essere temporaneamente interrotto da un altro programma.
- ❑ La funzione AF può essere attivata o disattivata in modo indipendente per ogni banda FM.

## Ricerca PI

Se l'apparecchio non riesce a trovare una frequenza alternativa valida oppure se si sta ascoltando una trasmissione e la ricezione diventa debole, il sistema di navigazione ricercherà automaticamente una stazione differente con lo stesso tipo di programmazione. Durante la ricerca, viene visualizzato "PI Seek" e l'audio viene disattivato. L'audio viene quindi riattivato al termine della ricerca PI, indipendentemente dal fatto che sia stata trovata o no una stazione diversa.

## Uso della radio (TUNER)

### Attivazione della Ricerca automatica PI per le stazioni preselezionate

Quando non risulta possibile richiamare le stazioni preselezionate, ad esempio nel corso di lunghi viaggi, è possibile impostare l'apparecchio in modo che esegua la ricerca PI durante il richiamo delle stazioni preselezionate stesse.

- ☐ La funzione di ricerca automatica PI è disattivata per impostazione predefinita.
- ➔ Per i dettagli, vedere *Uso della Ricerca automatica PI per le stazioni preselezionate* a pagina 128. ☐

### Uso dell'interruzione dei programmi per i notiziari

Quando un notiziario viene trasmesso da una stazione con codice PTY, il sistema di navigazione può passare da una qualsiasi delle stazioni in corso di ricezione al notiziario stesso. Al termine del notiziario riprende la ricezione del programma precedente.

#### 1 Visualizzare la schermata "Function Menu".

- ➔ Per informazioni sull'operazione, vedere *Visualizzazione della schermata "Function Menu"* a pagina 87.

#### 2 Ruotare MULTI-CONTROL per visualizzare "INTERR notiziari".

#### 3 Premere il centro di MULTI-CONTROL per cambiare l'impostazione in "ON".

Ogni volta che si preme il centro di **MULTI-CONTROL**, l'impostazione passa da attivata a disattivata e viceversa.

- ☐ I notiziari possono essere interrotti premendo il pulsante **BAND/ESC** o **SRC/OFF**. ☐

### Condizioni dell'icona di interruzione

L'indicazione dell'icona di stato cambia in base alla situazione corrente, come indicato di seguito.

#### Indicatore NEWS

Indicatore	Significato
	Appare quando viene ricevuto il notiziario.
(Nessuna icona visualizzata)	L'interruzione delle informazioni è disattivata. L'interruzione delle informazioni viene attivata ma non verranno ricevuti dati poiché non ve ne sono.

#### Indicatore TRFC

Indicatore	Significato
	Appare quando è sintonizzata una stazione TP (una stazione che trasmette informazioni sul traffico).
(Nessuna icona visualizzata)	L'interruzione delle informazioni è disattivata. L'interruzione delle informazioni viene attivata ma non verranno ricevuti dati poiché non ve ne sono.

## Elenco PTY

Dati generali	Specifico	Tipo di programma
Notizie e INFO	<b>News</b>	Notiziari
	<b>Affairs</b>	Attualità
	<b>Info</b>	Informazioni e consigli generali
	<b>Sport</b>	Sport
	<b>Weather</b>	Condizioni/informazioni meteo
	<b>Finance</b>	Indici di borsa, commercio, affari, ecc.
Musica popolare	<b>Pop Mus</b>	Musica popolare
	<b>Rock Mus</b>	Musica moderna contemporanea
	<b>Easy Mus</b>	Musica leggera
	<b>Oth Mus</b>	Musica senza categoria
	<b>Jazz</b>	Jazz
	<b>Country</b>	Musica country
	<b>Nat Mus</b>	Musica nazionale
	<b>Oldies</b>	Musica del passato, vecchi successi
	<b>Folk Mus</b>	Musica folk
Musica classica	<b>L. Class</b>	Musica classica di facile ascolto
	<b>Classics</b>	Musica classica per appassionati
Altro	<b>Educate</b>	Programmi educativi
	<b>Drama</b>	Commedie e serie radiofoniche
	<b>Culture</b>	Cultura nazionale o regionale
	<b>Science</b>	Natura, scienza e tecnologia
	<b>Varied</b>	Intrattenimento leggero
	<b>Children</b>	Per bambini
	<b>Social</b>	Società
	<b>Religion</b>	Argomenti o servizi religiosi
	<b>Phone In</b>	Telefonata in arrivo
	<b>Touring</b>	Programmi di viaggi, non per notiziari sul traffico
	<b>Leisure</b>	Hobby e attività ricreative
	<b>Document</b>	Documentari



## Riproduzione di CD audio

È possibile riprodurre un normale CD musicale mediante il lettore integrato nel sistema di navigazione. Questa sezione descrive le operazioni attinenti.

### ● Inserire il disco che si desidera riprodurre nell'apertura di inserimento del disco.

La riproduzione inizia dalla prima traccia del CD.

- Se il disco è già inserito, premere il pulsante **SRC/OFF** per visualizzare la schermata "CD".
- ➔ Per ulteriori dettagli, vedere *Commutazione della sorgente audio* a pagina 85.

## Letture della schermata

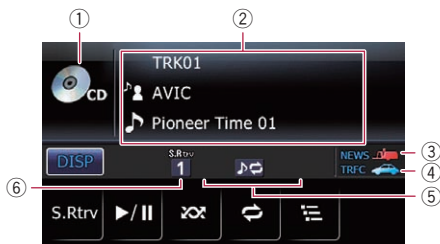

### ① Icona della sorgente

Mostra la sorgente selezionata.

### ② Area di visualizzazione del testo

I titoli degli elementi contrassegnati con un asterisco (\*) verranno visualizzati solo quando si utilizza il disco CD-TEXT. Se si utilizza un normale CD musicale, tali elementi non vengono visualizzati.

- **Numero di traccia indicato accanto a "TRK"**

Mostra il numero della traccia attualmente in riproduzione.

- **Tempo di riproduzione**

Mostra il tempo di riproduzione trascorso della traccia attuale.

- **🎵: Nome dell'artista del disco\***

Mostra il nome dell'artista del disco attualmente in riproduzione (se disponibile).

- **🎵: Nome dell'artista della traccia\***

Mostra il nome dell'artista della traccia attualmente in riproduzione (se disponibile).

- **🎵: Titolo del disco\***

Mostra il titolo del disco attualmente in riproduzione (se disponibile).

- **🎵: Titolo della traccia\***

Mostra il titolo della traccia attualmente in riproduzione (se disponibile).

### ③ Indicatore NEWS

Appare quando viene ricevuto il notiziario.

### ④ Indicatore TRFC

Appare quando è sintonizzata una stazione TP (una stazione che trasmette informazioni sul traffico).

### ⑤ Indicatore della condizione di riproduzione

Indica la condizione di riproduzione corrente.

## Riproduzione delle tracce in ordine casuale

Indicatore:	Significato
Nessun indicatore	Non riproduce le tracce in ordine casuale.
	Riproduce tutte le tracce del disco corrente in ordine casuale.

## Impostazione di un intervallo di riproduzione ripetuta

Indicatore:	Significato
Nessun indicatore	Ripete il disco corrente.
	Ripete solo la traccia corrente.

## Riproduzione a scansione delle tracce di un CD

Indicatore:	Significato
Nessun indicatore	Annulla la riproduzione a scansione.
	Riproduce l'inizio di ogni traccia nell'intervallo di ripetizione corrente per circa 10 secondi.

### ⑥ Indicatore Sound Retriever

➔ Per ulteriori dettagli, vedere *Utilizzo del Sound Retriever* a pagina 98.

## Uso dei tasti del pannello tattile



- ① **DISP**:  
Cambia la combinazione di elementi visualizzati nell'area di visualizzazione del testo.
- ② **S.Rtrv**:  
Imposta la funzione Sound Retriever.  
➔ Per ulteriori dettagli, vedere **Utilizzo del Sound Retriever** a pagina 98.
- ③ **▶/||**:  
Riproduzione e pausa
- ④ **🔀**:  
Riproduce le tracce in ordine casuale.  
➔ Per ulteriori dettagli, vedere *Riproduzione delle tracce in ordine casuale* nella pagina seguente.
- ⑤ **🔁**:  
Ripete la riproduzione.  
➔ Per ulteriori dettagli, vedere *Impostazione di un intervallo di riproduzione ripetuta* nella pagina seguente.
- ⑥ **☰**:  
Esegue una riproduzione a scansione del CD.  
➔ Per ulteriori dettagli, vedere *Riproduzione a scansione delle tracce di un CD* nella pagina seguente.

## Utilizzo dei pulsanti hardware

### Premere il pulsante BAND/ESC

Questa operazione è disponibile solo quando si riproduce un disco contenente sia CD-DA sia file audio compressi.

- ➔ Per ulteriori dettagli, vedere *Premere il pulsante BAND/ESC* a pagina 100.

### Premere MULTI-CONTROL a destra

Si salta all'inizio della traccia successiva.

### Tenere premuto MULTI-CONTROL a destra

Esegue l'avanzamento rapido.

### Premere MULTI-CONTROL a sinistra

Si salta all'inizio della traccia corrente.

Premendolo due volte di seguito, si salta all'inizio della traccia precedente.

### Tenere premuto MULTI-CONTROL a sinistra

Esegue il riavvolgimento rapido.

- Il riavvolgimento rapido si interrompe quando raggiunge l'inizio della prima traccia sul disco.

### Premere il centro di MULTI-CONTROL

Appare la schermata di selezione delle funzioni.

### Premere il pulsante LIST

Mostra l'elenco per selezionare una traccia.

- Questa funzione è disponibile solo quando si riproduce il disco CD-TEXT.
- ➔ Per ulteriori dettagli, vedere *Selezione di una traccia nella lista* in questa pagina.

## Selezione di una traccia nella lista

L'elenco dei titoli delle tracce consente di visualizzare i titoli delle tracce presenti su un disco CD-TEXT e selezionare quello che si desidera riprodurre.

### 1 Premere il pulsante LIST.

Viene visualizzato l'elenco dei titoli delle tracce.

- Per tornare alla schermata precedente, premere il pulsante **BAND/ESC** o **LIST**.

## Riproduzione di CD audio

### 2 Ruotare MULTI-CONTROL per selezionare il titolo della traccia desiderata.



- Premendo **MULTI-CONTROL** verso il basso o verso l'alto si esegue l'operazione equivalente.

### 3 Premere il centro di MULTI-CONTROL per riprodurre la traccia selezionata.

- Premendo **MULTI-CONTROL** a destra si esegue l'operazione equivalente.

## Impostazione di un intervallo di riproduzione ripetuta

L'intervallo di riproduzione ripetuta può essere modificato toccando un solo tasto.

### ● Toccare ripetutamente fino a visualizzare l'indicatore dell'intervallo di ripetizione desiderato.

- : Ripete solo la traccia corrente.
- Nessun indicatore (ripetizione di un disco): Ripete il disco corrente.
- Se si salta una traccia avanti o indietro mentre l'intervallo di riproduzione ripetuta è impostato a , quest'ultimo diventa automaticamente ripetizione di un disco.

## Riproduzione delle tracce in ordine casuale

Tutte le tracce contenute nel disco possono essere riprodotte in ordine casuale toccando un solo tasto.

### ● Toccare .

Inizia la riproduzione casuale.

Quando si attiva la riproduzione casuale, appare .

- Per disattivare la riproduzione casuale, toccare nuovamente .
- Se si tocca mentre l'intervallo di riproduzione ripetuta è impostato a , quest'ultimo diventa automaticamente ripetizione del disco e le tracce vengono riprodotte in ordine casuale.

## Riproduzione a scansione delle tracce di un CD

La riproduzione a scansione consente di ascoltare i primi 10 secondi di ogni traccia sul CD per cercare un brano.

### ● Toccare .

Inizia la riproduzione a scansione.

Una volta completata la scansione, riprende la normale riproduzione delle tracce.

- Per disattivare la riproduzione a scansione, toccare nuovamente .
- Se si tocca mentre l'intervallo di riproduzione ripetuta è impostato a , quest'ultimo diventa automaticamente ripetizione del disco e ha inizio la scansione delle tracce.
- Se si salta una traccia avanti o indietro durante la riproduzione a scansione, quest'ultima viene automaticamente annullata.
- Se si tocca durante la riproduzione a scansione, quest'ultima viene automaticamente annullata e la riproduzione della traccia corrente viene ripetuta.
- Se si tocca durante la riproduzione a scansione, quest'ultima viene automaticamente annullata e le tracce vengono riprodotte in ordine casuale.

## Riproduzione e pausa

### ● Toccare .

La riproduzione della traccia corrente si pone in pausa e viene visualizzato "Pause".



- Per disattivare la pausa, toccare nuovamente .

## Utilizzo del Sound Retriever

La funzione Sound Retriever migliora automaticamente l'audio compresso e ripristina la qualità sonora dell'audio.

- **Toccare ripetutamente [S.Rtrv] per selezionare l'impostazione desiderata.**

A ogni tocco di [S.Rtrv], le impostazioni cambiano come segue:

- : La funzione Sound Retriever (livello 1) è attivata.
  - : La funzione Sound Retriever (livello 2) è attivata.
  - Nessun indicatore:  
Imposta a disattivato.
- **S.Rtrv2** ha un effetto maggiore di **S.Rtrv1** ed è più efficace quando si riproducono dati audio altamente compressi. □

## Riproduzione di file musicali su disco ROM

È possibile riprodurre un disco contenente file audio compressi mediante il lettore integrato nel sistema di navigazione. Questa sezione descrive le operazioni attinenti.

- ❑ Nella descrizione seguente, i file MP3, WMA, AAC e WAV vengono indicati complessivamente come “file audio compressi”.
- **Inserire il disco che si desidera riprodurre nell’apertura di inserimento del disco.**  
La riproduzione inizia dal primo file del disco ROM.
  - ❑ Se il disco è già inserito, premere il pulsante **SRC/OFF** per visualizzare la schermata “CD”.
  - ➔ Per ulteriori dettagli, vedere *Commutazione della sorgente audio* a pagina 85.
  - ❑ Quando si riproduce un disco contenente vari tipi di file multimediali, è possibile cambiare i tipi di file da riprodurre.
  - ➔ Per ulteriori dettagli, vedere *Premere il pulsante BAND/ESC* nella pagina seguente.

### Letture della schermata



- ① **Icona della sorgente**  
Mostra la sorgente selezionata.
- ② **Area di visualizzazione del testo**
  - **Il numero della cartella indicato accanto a “FLDR”**  
Mostra il numero della cartella attualmente in riproduzione.
  - **Numero di traccia indicato accanto a “TRK”**  
Mostra il numero della traccia attualmente in riproduzione.
  - **Tempo di riproduzione**

Mostra il tempo di riproduzione trascorso della traccia attuale.



- **Commento**  
Mostra il commento del file attualmente in riproduzione (se disponibile).
- **Nome cartella**  
Mostra il nome della cartella attualmente in riproduzione.
- **Nome file**  
Mostra il nome del file attualmente in riproduzione.
- **Titolo traccia**  
Mostra il titolo del brano in fase di riproduzione (quando disponibile).
- **Nome artista**  
Mostra il nome dell’artista del brano corrente (se disponibile).
- **Titolo album**  
Mostra il titolo dell’album per il brano corrente (se disponibile).
- ❑ Se non sono disponibili informazioni corrispondenti, l’elemento è vuoto.

- ③ **Indicatore NEWS**  
Appare quando viene ricevuto il notiziario.
- ④ **Indicatore TRFC**  
Appare quando è sintonizzata una stazione TP (una stazione che trasmette informazioni sul traffico).
- ⑤ **Indicatore del tipo di file**  
Mostra il tipo di file audio attualmente in riproduzione.
- ⑥ **Indicatore della condizione di riproduzione**  
Indica la condizione di riproduzione corrente.



### Riproduzione di file in ordine casuale

Indicatore:	Significato
Nessun indicatore	Non riproduce le tracce in ordine casuale.
	Riproduce tutti i file audio nell’intervallo di riproduzione ripetuta corrente in ordine casuale.

### Impostazione di un intervallo di riproduzione ripetuta

Indicatore:	Significato
Nessun indicatore	Ripete tutti i file audio compresi.
	Ripete solo il file corrente.
	Ripete la cartella corrente.

### Riproduzione a scansione di cartelle e file

Indicatore:	Significato
Nessun indicatore	Annulla la riproduzione a scansione.
	Riproduce il primo file audio di ogni cartella per circa 10 secondi quando l'intervallo di ripetizione è impostato sulla ripetizione di tutti i file.
	Riproduce l'inizio di ciascun file audio della cartella corrente per circa 10 secondi quando l'intervallo di ripetizione è impostato su  .

#### 7 Indicatore Sound Retriever

➔ Per ulteriori dettagli, vedere **Utilizzo del Sound Retriever** a pagina 103. 

## Uso dei tasti del pannello tattile



① **DISP**:  
Cambia la combinazione di elementi visualizzati nell'area di visualizzazione del testo.

② **S.Rtrv**:  
Imposta la funzione Sound Retriever.

➔ Per ulteriori dettagli, vedere **Utilizzo del Sound Retriever** a pagina 103.

③ :  
Riproduzione e pausa

④ :  
Riproduce le tracce in ordine casuale.

➔ Per ulteriori dettagli, vedere **Riproduzione delle tracce in ordine casuale** a pagina 102.

⑤ :  
Ripete la riproduzione.

➔ Per ulteriori dettagli, vedere **Impostazione di un intervallo di riproduzione ripetuta** a pagina 102.

⑥ :  
Esegue la riproduzione a scansione di cartelle e tracce.

➔ Per ulteriori dettagli, vedere **Scansione delle cartelle e dei brani** a pagina 102. 

## Utilizzo dei pulsanti hardware

### Premere il pulsante BAND/ESC

Cambia tra CD (dati audio (CD-DA)) e ROM (file audio compresso).

Questa operazione è disponibile solo quando si riproduce un disco contenente sia CD-DA sia file audio compressi.

Se si cambia tra CD-DA e audio compresso, la riproduzione parte dalla prima traccia sul disco.

### Tenere premuto il pulsante BAND/ESC

La riproduzione torna alla cartella principale.

### Premere MULTI-CONTROL su o giù

Seleziona la cartella precedente o successiva e ne riproduce la prima traccia.

Non è possibile selezionare una cartella non contenente file audio compressi.

### Premere MULTI-CONTROL a destra

Si salta all'inizio della traccia successiva.

### Tenere premuto MULTI-CONTROL a destra

Esegue l'avanzamento rapido.

### Premere MULTI-CONTROL a sinistra

Si salta all'inizio della traccia corrente.

## Riproduzione di file musicali su disco ROM

Premendolo due volte di seguito, si salta all'inizio della traccia precedente.

### Tenere premuto MULTI-CONTROL a sinistra

Esegue il riavvolgimento rapido.

- Il riavvolgimento rapido si interrompe quando raggiunge l'inizio della prima traccia sul disco.

### Premere il centro di MULTI-CONTROL

Appare la schermata di selezione delle funzioni.

### Premere il pulsante LIST

Mostra l'elenco per selezionare una traccia.

- ➔ Per ulteriori dettagli, vedere *Selezione di una traccia nella lista* in questa pagina.

## Selezione di una traccia nella lista

Nell'elenco vengono visualizzati i nomi dei file o delle cartelle presenti su un disco. Se si seleziona una cartella nell'elenco, è possibile visualizzarne i contenuti. Seleziona un file nell'elenco per riprodurlo.

### 1 Premere il pulsante LIST.

Viene visualizzato l'elenco di titoli delle tracce e nomi di cartella.

- Per tornare alla schermata precedente, premere il pulsante **BAND/ESC** o **LIST**.
- Se la cartella selezionata non contiene file riproducibili, l'elenco di file non viene visualizzato.

### 2 Ruotare MULTI-CONTROL per selezionare la traccia o la cartella desiderata.



- Premendo **MULTI-CONTROL** verso il basso o verso l'alto si esegue l'operazione equivalente.







### 3 Premere il centro di MULTI-CONTROL per visualizzare il contenuto della cartella o per riprodurre la traccia selezionata.

Quando si seleziona una cartella, viene visualizzato il contenuto di quella inferiore. Quando si seleziona una traccia, essa viene riprodotta.

- Premendo **MULTI-CONTROL** a destra si esegue l'operazione equivalente.
- Quando si seleziona una cartella, si riproduce la prima traccia della cartella selezionata tenendo premuto il centro di **MULTI-CONTROL**.
- Quando è elencata la cartella inferiore, l'elenco torna a quella superiore premendo **MULTI-CONTROL** verso sinistra.
  - Se è elencata la cartella principale, questa operazione non è disponibile.
- È possibile visualizzare il contenuto della cartella principale tenendo premuto **MULTI-CONTROL** verso sinistra.
  - Se è elencata la cartella principale, questa operazione non è disponibile.

## Impostazione di un intervallo di riproduzione ripetuta

● **Toccare ripetutamente**  fino a visualizzare l'indicatore dell'intervallo di ripetizione desiderato.

- :  
Ripete solo la traccia corrente.
- :  
Ripete la cartella attualmente in riproduzione.
- Nessun indicatore (ripetizione di tutto):  
Ripete tutto.
- Se si torna alla cartella principale mentre l'intervallo di riproduzione ripetuta è impostato a  o , quest'ultimo diventa automaticamente ripetizione di un disco.
- Se si salta una traccia avanti o indietro mentre l'intervallo di riproduzione ripetuta è impostato a , quest'ultimo diventa automaticamente . □





## Riproduzione delle tracce in ordine casuale

È possibile eseguire la riproduzione in un intervallo di ripetizione selezionato, in ordine casuale.

● **Toccare** .

Inizia la riproduzione casuale.

Quando si attiva la riproduzione casuale, appare .

- Per disattivare la riproduzione casuale, toccare nuovamente .
- Se si tocca  mentre l'intervallo di riproduzione ripetuta è impostato a , quest'ultimo diventa automaticamente  e le tracce vengono riprodotte in ordine casuale. □







## Scansione delle cartelle e dei brani

La riproduzione a scansione consente di ascoltare i primi 10 secondi di ogni traccia. Questo tipo di riproduzione viene eseguito nell'intervallo di riproduzione ripetuta corrente.

● **Toccare** .

Inizia la riproduzione a scansione.

Al termine della scansione della traccia o della cartella, si avvia nuovamente la normale riproduzione delle tracce.

- Per disattivare la riproduzione a scansione, toccare nuovamente .
- Se si tocca  mentre l'intervallo di riproduzione ripetuta è impostato a , quest'ultimo diventa automaticamente  e ha inizio la scansione delle tracce.
- Se si tocca  mentre l'intervallo di riproduzione ripetuta è impostato a disco, la riproduzione a scansione viene eseguita solo per la prima traccia di ogni cartella.
- Se si salta una traccia avanti o indietro, o si torna alla cartella principale durante la riproduzione a scansione, quest'ultima viene automaticamente annullata.
- Se si tocca  durante la riproduzione a scansione, quest'ultima viene automaticamente annullata e la riproduzione della traccia corrente viene ripetuta.
- Se si tocca  durante la riproduzione a scansione, quest'ultima viene automaticamente annullata e le tracce vengono riprodotte in ordine casuale. □

## Riproduzione e pausa

● **Toccare** .

La riproduzione della traccia corrente si pone in pausa e viene visualizzato "Pause".

- Per disattivare la pausa, toccare nuovamente . □

## Utilizzo del Sound Retriever

La funzione Sound Retriever migliora automaticamente l'audio compresso e ripristina la qualità sonora dell'audio.

- **Toccare ripetutamente [S.Rtrv] per selezionare l'impostazione desiderata.**

A ogni tocco di [S.Rtrv], le impostazioni cambiano come segue:

- **1**:  
La funzione Sound Retriever (livello 1) è attivata.
  - **2**:  
La funzione Sound Retriever (livello 2) è attivata.
  - Nessun indicatore:  
Imposta a disattivato.
- S.Rtrv2** ha un effetto maggiore di **S.Rtrv1** ed è più efficace quando si riproducono dati audio altamente compressi.

È possibile riprodurre file audio compressi memorizzati nella periferica di archiviazione USB.

- Nella descrizione seguente, i file MP3, WMA, AAC e WAV vengono indicati complessivamente come “file audio compressi”.

## 1 Collegare la periferica di archiviazione USB al connettore USB.

- ➔ Per i dettagli, vedere *Collegamento di una periferica di archiviazione USB* a pagina 14.

## 2 Premere il pulsante SRC/OFF per visualizzare la schermata “USB”.

- ➔ Per ulteriori dettagli, vedere *Commutazione della sorgente audio* a pagina 85.

## Letture della schermata



- Icona della sorgente**  
Mostra la sorgente selezionata.
- Area di visualizzazione del testo**
  - **Il numero della cartella indicato accanto a “FLDR”**  
Mostra il numero della cartella attualmente in riproduzione.
  - **Numero di traccia indicato accanto a “TRK”**  
Mostra il numero della traccia attualmente in riproduzione.
  - **Tempo di riproduzione**  
Mostra il tempo di riproduzione trascorso per il file attuale.
  - **Commento**  
Mostra il commento del file attualmente in riproduzione (se disponibile).

- **Nome cartella**  
Mostra il nome della cartella attualmente in riproduzione.
- **Nome file**  
Mostra il nome del file attualmente in riproduzione.
- **Titolo traccia**  
Mostra il titolo del brano in fase di riproduzione (quando disponibile).
- **Nome artista**  
Mostra il nome dell'artista della traccia attualmente in riproduzione (se disponibile).
- **Titolo album**  
Mostra il titolo dell'album per la traccia corrente (se disponibile).
  - Se non sono disponibili informazioni corrispondenti, l'elemento è vuoto.

### ③ Indicatore NEWS

Appare quando viene ricevuto il notiziario.

### ④ Indicatore TRFC

Appare quando è sintonizzata una stazione TP (una stazione che trasmette informazioni sul traffico).

### ⑤ Indicatore del tipo di file

Mostra il tipo di file audio attualmente in riproduzione.

### ⑥ Indicatore della condizione di riproduzione

Indica la condizione di riproduzione corrente.

## Riproduzione di file in ordine casuale

Indicatore:	Significato
Nessun indicatore	Non riproduce i file in ordine casuale.
	Riproduce tutti i file audio nell'intervallo di riproduzione ripetuta corrente in ordine casuale.

# Riproduzione di file musicali su una periferica USB

## Impostazione di un intervallo di riproduzione ripetuta

Indicatore:	Significato
Nessun indicatore	Ripete tutti i file audio compresi presenti nella periferica di archiviazione esterna (USB, SD) selezionata.
	Ripete solo il file corrente.
	Ripete la cartella corrente.

## Riproduzione a scansione di cartelle e file

Indicatore:	Significato
Nessun indicatore	Annulla la riproduzione a scansione.
	Riproduce il primo file audio di ogni cartella per circa 10 secondi quando l'intervallo di ripetizione è impostato sulla ripetizione di tutti i file. Riproduce l'inizio di ciascun file audio della cartella corrente per circa 10 secondi quando l'intervallo di ripetizione è impostato su

### ⑦ Indicatore Sound Retriever

➔ Per ulteriori dettagli, vedere *Utilizzo del Sound Retriever* a pagina 107.

## Uso dei tasti del pannello tattile



### ①

Cambia la combinazione di elementi visualizzati nell'area di visualizzazione del testo.

### ② S.Rtrv:

Imposta la funzione Sound Retriever.

➔ Per ulteriori dettagli, vedere *Utilizzo del Sound Retriever* a pagina 107.

### ③

Riproduzione e pausa

### ④

Riproduce i file in ordine casuale.

➔ Per ulteriori dettagli, vedere *Riproduzione di file in ordine casuale* a pagina 107.

### ⑤

Ripete la riproduzione.

➔ Per ulteriori dettagli, vedere *Impostazione di un intervallo di riproduzione ripetuta* nella pagina seguente.

### ⑥

Esegue una riproduzione a scansione delle cartelle e dei file.

➔ Per ulteriori dettagli, vedere *Riproduzione a scansione di cartelle e file* a pagina 107.

## Utilizzo dei pulsanti hardware

### Tenere premuto il pulsante BAND/ESC

La riproduzione torna alla cartella principale.

### Premere MULTI-CONTROL su o giù

Riproduce il primo file riproducibile nella cartella precedente o successiva.

Le cartelle che non contengono file riproducibili vengono saltate.

### Premere MULTI-CONTROL a destra

Si salta all'inizio del file successivo.

### Tenere premuto MULTI-CONTROL a destra

Esegue l'avanzamento rapido.

### Premere MULTI-CONTROL a sinistra

Si salta all'inizio del file corrente.

Premendo due volte di seguito si salta all'inizio del file precedente.

### Tenere premuto MULTI-CONTROL a sinistra

Esegue il riavvolgimento rapido.

- Durante l'avanzamento e il riavvolgimento rapido non viene emesso alcun suono.

### Premere il centro di MULTI-CONTROL

Appare la schermata di selezione delle funzioni.

### Premere il pulsante LIST

Mostra l'elenco per selezionare un file.

- ➔ Per ulteriori dettagli, vedere *Selezione di un file nell'elenco* in questa pagina.

## Selezione di un file nell'elenco

L'elenco consente di visualizzare i nomi dei file o delle cartelle. Se si seleziona una cartella nell'elenco, è possibile visualizzarne il contenuto. Se si seleziona un file nell'elenco, è possibile riprodurlo.

### 1 Premere il pulsante LIST.

Viene visualizzato l'elenco di file e i nomi di cartella.

- Per tornare alla schermata precedente, premere il pulsante **BAND/ESC** o **LIST**.
- Se la cartella selezionata non contiene file riproducibili, l'elenco di file non viene visualizzato.

### 2 Ruotare MULTI-CONTROL per selezionare il nome del file desiderato.

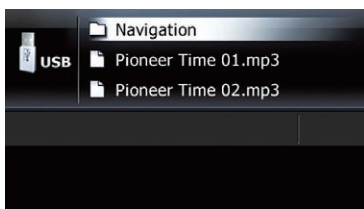

- Premendo **MULTI-CONTROL** verso il basso o verso l'alto si esegue l'operazione equivalente.

### 3 Premere il centro di MULTI-CONTROL per visualizzare il contenuto della cartella o per riprodurre il file selezionato.





Quando si seleziona una cartella, viene visualizzato il contenuto di quella inferiore.

Quando si seleziona un file, esso viene riprodotto.

- Premendo **MULTI-CONTROL** a destra si esegue l'operazione equivalente.
- Quando si seleziona una cartella, si riproduce il primo file della cartella selezionata tenendo premuto il centro di **MULTI-CONTROL**.
- Quando è elencata la cartella inferiore, l'elenco torna a quella superiore premendo **MULTI-CONTROL** verso sinistra.
  - Se è elencata la cartella principale, questa operazione non è disponibile.
- È possibile visualizzare il contenuto della cartella principale tenendo premuto **MULTI-CONTROL** verso sinistra.
  - Se è elencata la cartella principale, questa operazione non è disponibile.

## Impostazione di un intervallo di riproduzione ripetuta

### ● Toccare ripetutamente fino a visualizzare l'indicatore dell'intervallo di ripetizione desiderato.

-  Ripete solo il file corrente.
-  Ripete la cartella attualmente in riproduzione.
- Nessun indicatore (ripetizione di tutto): Ripete tutto.
- Se si torna alla cartella principale mentre l'intervallo di riproduzione ripetuta è impostato a  o , quest'ultimo diventa automaticamente ripetizione di tutto.

## Riproduzione di file musicali su una periferica USB





### Riproduzione di file in ordine casuale

È possibile riprodurre i file in ordine casuale in un intervallo selezionato di ripetizione.

#### ● Toccare .

Inizia la riproduzione casuale.

Quando si attiva la riproduzione casuale, appare .

- Per disattivare la riproduzione casuale, toccare nuovamente .
- Se si tocca  mentre l'intervallo di riproduzione ripetuta è impostato a , quest'ultimo diventa automaticamente  e i file vengono riprodotti in ordine casuale. .







### Riproduzione a scansione di cartelle e file

La riproduzione a scansione consente di ascoltare i primi 10 secondi di ogni file. Questo tipo di riproduzione viene eseguito nell'intervallo di riproduzione ripetuta corrente.



#### ● Toccare .

Inizia la riproduzione a scansione.

Al termine della scansione dei file o della cartella, si avvia nuovamente la normale riproduzione dei file.

- Per disattivare la riproduzione a scansione, toccare nuovamente .
- Se si tocca  mentre l'intervallo di riproduzione ripetuta è impostato a , quest'ultimo diventa automaticamente  e ha inizio la scansione dei file.
- Se si tocca  mentre l'intervallo di riproduzione ripetuta è impostato a tutto, la riproduzione a scansione viene eseguita solo per il primo file di ogni cartella.
- Se si salta un file avanti o indietro, o si torna alla cartella principale durante la riproduzione a scansione, quest'ultima viene automaticamente annullata.
- Se si tocca  durante la riproduzione a scansione, quest'ultima viene automatica-



mente annullata e la riproduzione del file corrente viene ripetuta.

- Se si tocca  durante la riproduzione a scansione, quest'ultima viene automaticamente annullata e i file vengono riprodotti in ordine casuale. .

### Riproduzione e pausa

#### ● Toccare .

La riproduzione del file corrente si pone in pausa e viene visualizzato "Pause".



- Per disattivare la pausa, toccare nuovamente . .

### Utilizzo del Sound Retriever

La funzione Sound Retriever migliora automaticamente l'audio compresso e ripristina la qualità sonora dell'audio.

#### ● Toccare ripetutamente [S.Rtrv] per selezionare l'impostazione desiderata.

A ogni tocco di [S.Rtrv], le impostazioni cambiano come segue:

- : La funzione Sound Retriever (livello 1) è attivata.
- : La funzione Sound Retriever (livello 2) è attivata.
- Nessun indicatore: Imposta a disattivato.
- S.Rtrv2** ha un effetto maggiore di **S.Rtrv1** ed è più efficace quando si riproducono dati audio altamente compressi. .

Mediante il cavo di interfaccia USB per iPod è possibile collegare un iPod al sistema di navigazione.

- ❑ Per il collegamento è necessario un cavo di interfaccia USB per iPod (CD-IU50) (venduto separatamente).

**1 Collegare l'iPod.**

- ➔ Per i dettagli, vedere *Collegamento di un iPod* a pagina 15.

**2 Premere il pulsante SRC/OFF per visualizzare la schermata "iPod".**

- ➔ Per ulteriori dettagli, vedere *Commutazione della sorgente audio* a pagina 85.

**Letture della schermata**

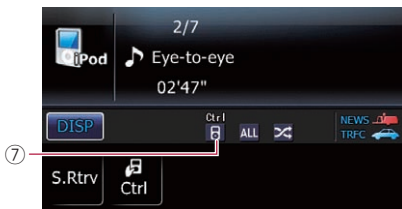

- ① **Icona della sorgente**  
Mostra la sorgente selezionata.
- ② **Area di visualizzazione del testo**
  - **Numero del brano**  
Mostra il numero del brano attualmente riprodotto e il numero totale dei brani nell'elenco selezionato.
  - **Tempo di riproduzione**  
Mostra il tempo di riproduzione trascorso del brano corrente.

- **📻: Titolo del brano (episodio)**  
Mostra il titolo del brano corrente. Quando è riprodotto un podcast, viene visualizzato l'episodio.
- **👤: Nome artista**  
Mostra il nome dell'artista del brano corrente.
- **📀: Titolo dell'album (titolo podcast)**  
Mostra il titolo dell'album per il brano corrente. Durante la riproduzione di un podcast, viene visualizzato suo titolo.

- ③ **Indicatore NEWS**  
Appare quando viene ricevuto il notiziario.
- ④ **Indicatore TRFC**  
Appare quando è sintonizzata una stazione TP (una stazione che trasmette informazioni sul traffico).
- ⑤ **Indicatore della condizione di riproduzione**  
Indica la condizione di riproduzione corrente.

**Impostazione di un intervallo di riproduzione ripetuta**

Indicatore:	Significato
	Ripete tutti i brani nell'elenco selezionato.
	Ripete solo il brano corrente.

**Impostazione della riproduzione casuale della musica**

Indicatore:	Significato
Nessun indicatore	Annulla la riproduzione casuale.
	Riproduce i brani in ordine casuale nell'elenco selezionato. Seleziona un album a caso e quindi riproduce tutti i brani dell'album in sequenza.

- ⑥ **Indicatore Sound Retriever**  
➔ Per ulteriori dettagli, vedere *Utilizzo del Sound Retriever* a pagina 112.
- ⑦ **Indicatore della modalità di controllo iPod**  
➔ Per ulteriori dettagli, vedere *Uso delle funzioni tramite l'iPod* a pagina 111. ◻

## Uso dei tasti del pannello tattile



- ① **DISP**: Cambia la combinazione di elementi visualizzati nell'area di visualizzazione del testo.
- ② **S.Rtrv**: Imposta la funzione Advanced Sound Retriever.
  - ➔ Per ulteriori dettagli, vedere **Utilizzo del Sound Retriever** a pagina 112.
- ③ **Ctrl**: Imposta la modalità di controllo iPod.
  - ➔ Per ulteriori dettagli, vedere **Uso delle funzioni tramite l'iPod** a pagina 111.
- ④ **Tutto**: Imposta la riproduzione casuale di tutti i brani.
  - ➔ Per ulteriori dettagli, vedere **Riproduzione di tutti i brani in ordine casuale** a pagina 111.
- ⑤ **Link to Gen.**:  
**Link to Artista**:  
**Link to Album**:  
 Avvia la riproduzione dell'elenco di brani correlati al brano attualmente riprodotto.
  - ➔ Per ulteriori dettagli, vedere **Riproduzione di brani relativi al brano attualmente in riproduzione** a pagina 111.

## Utilizzo dei pulsanti hardware

### Premere MULTI-CONTROL a destra

Si salta all'inizio del brano successivo.

### Tenere premuto MULTI-CONTROL a destra

Esegue l'avanzamento rapido.

### Premere MULTI-CONTROL a sinistra

Si salta all'inizio del brano corrente.

Premendolo due volte di seguito si salta all'inizio del brano precedente.

### Tenere premuto MULTI-CONTROL a sinistra

Esegue il riavvolgimento rapido.

### Premere il centro di MULTI-CONTROL

Appare la schermata di selezione delle funzioni.

### Premere il pulsante LIST

Mostra l'elenco per selezionare un brano.

➔ Per ulteriori dettagli, vedere **Selezione di un brano nella lista** in questa pagina.

## Selezione di un brano nella lista

Selezionando un elemento dell'elenco, è possibile cercare un brano e riprodurlo nell'iPod.

### 1 Premere il pulsante LIST per visualizzare il menu della categoria principale.

- Per tornare alla schermata precedente, premere il pulsante **BAND/ESC**.

### 2 Ruotare MULTI-CONTROL per selezionare una categoria.

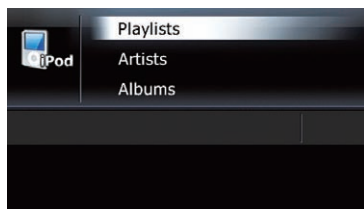

- **Playlists** (elenchi di riproduzione)
- **Artists** (artisti)
- **Albums** (album)
- **Songs** (brani)

- **Podcasts** (podcast)
- **Genres** (generi)
- **Composers** (compositori)
- **Audiobooks** (audiolibri)
- Premendo **MULTI-CONTROL** verso il basso o verso l'alto si esegue l'operazione equivalente.

### 3 Premere il centro di MULTI-CONTROL per ridurre il contenuto della categoria.

Quando si seleziona una categoria, il relativo contenuto viene ridotto.

Quando si seleziona un brano, esso viene riprodotto.

- Premendo **MULTI-CONTROL** a destra si esegue l'operazione equivalente.
- Quando si seleziona una categoria, si riproduce il primo brano della categoria selezionata tenendo premuto il centro di **MULTI-CONTROL**.
  - Premendo **MULTI-CONTROL** a destra si esegue l'operazione equivalente.
- Quando è elencato il livello inferiore di elementi, tenendo premuto **MULTI-CONTROL** verso sinistra si riporta l'elenco al livello superiore di elementi.
  - Se è elencato il primo livello di voci, questa operazione non è disponibile.
- Selezionando "**All**" nell'elenco si visualizzano tutte le opzioni della categoria corrente. Ad esempio, se si seleziona "**All**" dopo aver selezionato "**Artists**", è possibile passare alla schermata successiva con tutti gli artisti dell'elenco selezionati.

### 4 Nell'elenco dei brani (o degli episodi), premere il centro di MULTI-CONTROL per riprodurre il brano (o l'episodio) selezionato. ▣

## Ricerca alfabetica delle voci applicabili

Utilizzare il controllo di ricerca per visualizzare la pagina che include la prima opzione applicabile.

- Questa funzione è disponibile solo per l'elenco alfabetico.

### 1 Premere il pulsante LIST per visualizzare il menu della categoria principale.

- Per tornare alla schermata precedente, premere il pulsante **BAND/ESC**.

### 2 Ruotare MULTI-CONTROL per visualizzare la categoria desiderata.

### 3 Premere il centro di MULTI-CONTROL per confermare l'elemento selezionato.

Vengono visualizzate le categorie inferiori.

### 4 Premere il pulsante LIST per modificare la modalità di ricerca a quella alfabetica.

### 5 Ruotare MULTI-CONTROL per selezionare il carattere desiderato.

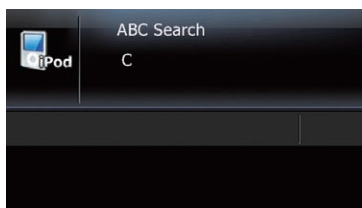

### 6 Premere il centro di MULTI-CONTROL per iniziare una ricerca.

- Gli articoli elencati di seguito e spazi all'inizio del nome dell'artista verranno ignorati e il successivo carattere verrà preso in considerazione per la ricerca.
  - "A" o "a"
  - "AN", "An", o "an"
  - "THE", "The", o "the"
- Se la ricerca alfabetica viene interrotta, viene visualizzato **Not Found**.

### 7 Nell'elenco dei brani (o degli episodi), premere il centro di MULTI-CONTROL per riprodurre il brano (o l'episodio) selezionato. ▣

## Uso di un iPod

### Riproduzione di brani relativi al brano attualmente in riproduzione

È possibile riprodurre brani correlati al brano attualmente in riproduzione utilizzando gli elenchi seguenti.

- Elenco dei album del genere attualmente in riproduzione
- Elenco dei album dell'artista attualmente in riproduzione
- Elenco dei brani dell'album attualmente in riproduzione
- A seconda del numero di file nell'iPod, la visualizzazione dell'elenco potrebbe essere in ritardo.

#### ● Toccare [Link to Gen.], [Link to Artista] o [Link to Album] per selezionare una modalità di ricerca.

- **Link to Gen.:**  
Riproduce l'album del genere attualmente in riproduzione.
- **Link to Artista:**  
Riproduce l'album dell'artista attualmente in riproduzione.
- **Link to Album:**  
Riproduce il brano dell'album attualmente in riproduzione.

"Searching" lampeggia durante la ricerca dell'elenco e quindi ha inizio la riproduzione dell'elenco.

- La modalità di riproduzione Link può essere annullata premendo i pulsanti **BAND/ESC** o **LIST** quando "Searching" lampeggia.
- Se album o brani correlati non vengono trovati, viene visualizzato **Not Found**. □

### Riproduzione di tutti i brani in ordine casuale

#### ● Toccare Tutto per attivare la funzione di riproduzione casuale di tutti i brani.

Vengono riprodotti tutti i brani sull'iPod in modo casuale.

- Per disattivare la funzione di riproduzione casuale di tutti i brani, impostare "Modo rip casuale" nella schermata "Function Menu" su Off.
- ➔ Per ulteriori dettagli, vedere *Riproduzione di brani in ordine casuale* a pagina 113. □

### Uso delle funzioni tramite l'iPod

È possibile controllare le funzioni mediante l'iPod quando è collegato al sistema di navigazione. L'audio sarà emesso dai diffusori dell'auto e le operazioni verranno gestite dall'iPod.

Quando la modalità di controllo è impostata a iPod () è possibile utilizzare la funzione iPod dall'iPod collegato.

Questa funzione può essere utilizzata con i seguenti modelli iPod:



- iPod nano seconda generazione
- iPod nano terza generazione
- iPod nano quarta generazione
- iPod classic
- iPod touch prima generazione
- iPod touch seconda generazione
- iPhone
- iPhone 3G
- iPhone 3GS
- Quando questa funzione è in uso, anche se la chiave di accensione è impostata su OFF, l'iPod non viene spento. Per spegnerlo, agire dall'iPod.

#### 1 Toccare Ctrl per selezionare la modalità di controllo.

A ogni tocco di  Ctrl, le impostazioni cambiano come segue:

- :  
La funzione iPod del sistema di navigazione può essere utilizzata tramite l'iPod collegato.
- Nessun indicatore:  
La funzione iPod del sistema di navigazione può essere utilizzata dal sistema di navigazione stesso.

## 2 Quando si seleziona , utilizzare l'iPod collegato per selezionare e riprodurre un brano.



- Impostando la modalità di controllo a , si pone in pausa la riproduzione del brano. Utilizzare l'iPod per rinviiare la riproduzione.
- Anche se la modalità di controllo è impostata a , tramite il sistema di navigazione sono disponibili le seguenti funzioni.
  - Regolazione del volume
  - Riavvolgimento o avanzamento rapido
  - Salto in avanti o all'indietro
  - Riproduzione e pausa
  - Sound Retriever 

## Utilizzo del Sound Retriever

La funzione Sound Retriever migliora automaticamente l'audio compresso e ripristina la qualità sonora dell'audio.

### ● Toccare ripetutamente [S.Rtrv] per selezionare l'impostazione desiderata.

A ogni tocco di [S.Rtrv], le impostazioni cambiano come segue:

- : La funzione Sound Retriever (livello 1) è attivata.
- : La funzione Sound Retriever (livello 2) è attivata.
- Nessun indicatore: Imposta a disattivato.
- **S.Rtrv2** ha un effetto maggiore di **S.Rtrv1** ed è più efficace quando si riproducono dati audio altamente compressi. 

## Utilizzo del menu delle funzioni



### 1 Visualizzare la schermata "Function Menu".

- ➔ Per informazioni sull'operazione, vedere *Visualizzazione della schermata "Function Menu"* a pagina 87.

### 2 Ruotare MULTI-CONTROL per selezionare una funzione.

Ruotando **MULTI-CONTROL** si passa da una funzione all'altra nel seguente ordine:

**Modo riproduz.** (modalità di riproduzione) — **Modo rip casuale** (modalità di riproduzione casuale) — **Pausa** (pausa) — **Audiolibri** (audiolibri)

- Solo **Pausa** è disponibile quando la modalità di controllo è impostata su iPod ().
  - ➔ Per ulteriori dettagli, vedere *Uso delle funzioni tramite l'iPod* nella pagina precedente. 

## Impostazione di un intervallo di riproduzione ripetuta



### 1 Visualizzare la schermata "Function Menu".

- ➔ Per informazioni sull'operazione, vedere *Visualizzazione della schermata "Function Menu"* a pagina 87.

### 2 Ruotare MULTI-CONTROL per selezionare "Modo riproduz."

### 3 Premere il centro di MULTI-CONTROL per impostare.

A ogni pressione di **MULTI-CONTROL**, le impostazioni cambiano come segue:

- **Ripeti tutti:** Ripete tutti i brani nell'elenco selezionato.
- **Ripeti brani:** Ripete solo il brano corrente.
- Le icone di seguito sono visualizzate come indicatore di riproduzione ripetuta. Quando l'impostazione è "**Ripeti tutti**", viene visualizzato . Quando l'impostazione è "**Ripeti brani**", viene visualizzato  

## Riproduzione di brani in ordine casuale

Questa funzione riproduce i brani o gli album in ordine casuale.

### 1 Visualizzare la schermata "Function Menu".

- ➔ Per informazioni sull'operazione, vedere *Visualizzazione della schermata "Function Menu"* a pagina 87.

### 2 Ruotare MULTI-CONTROL per visualizzare "Modo rip casuale".

### 3 Premere il centro di MULTI-CONTROL per impostare.

A ogni pressione di **MULTI-CONTROL**, le impostazioni cambiano come segue:

- **Casuale OFF:**  
Riproduce i brani in ordine normale.
- **Casuale brani:**  
Riproduce i brani in ordine casuale nell'elenco selezionato.
- **Casuale album:**  
Seleziona un album a caso e quindi riproduce tutti i brani dell'album in sequenza. 

## Riproduzione e pausa

### 1 Visualizzare la schermata "Function Menu".

- ➔ Per informazioni sull'operazione, vedere *Visualizzazione della schermata "Function Menu"* a pagina 87.

### 2 Ruotare MULTI-CONTROL per selezionare "Pausa".

### 3 Premere il centro di MULTI-CONTROL per impostare.

### 4 Premere il centro di MULTI-CONTROL per cambiare tra "ON" e "OFF".

## Impostazione della velocità di riproduzione dell'audiolibro

Durante l'ascolto di un audiolibro sull'iPod, è possibile cambiare la velocità di riproduzione.

### 1 Visualizzare la schermata "Function Menu".

- ➔ Per informazioni sull'operazione, vedere *Visualizzazione della schermata "Function Menu"* a pagina 87.

### 2 Ruotare MULTI-CONTROL per visualizzare "Audiolibri".

### 3 Premere ripetutamente il centro di MULTI-CONTROL fino a quando l'impostazione desiderata non appare sullo schermo.

A ogni pressione di **MULTI-CONTROL**, le impostazioni cambiano come segue:

- **Normale:**  
Riproduce gli audiolibri a velocità normale.
- **Più veloce:**  
Riproduce gli audiolibri a velocità superiore al normale.
- **Più lento:**  
Riproduce gli audiolibri a velocità inferiore al normale. 

Un cavo con presa mini stereo consente di collegare il sistema di navigazione a apparecchi ausiliari. Per maggiori dettagli, vedere il manuale del cavo con presa mini stereo.

## Letture della schermata

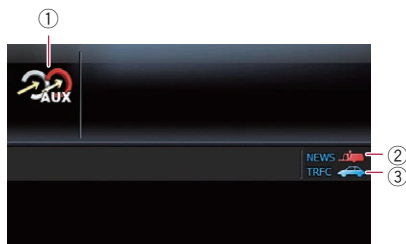

- ① **Icona della sorgente**  
Mostra la sorgente selezionata.
- ② **Indicatore NEWS**  
Appare quando viene ricevuto il notiziario.
- ③ **Indicatore TRFC**  
Appare quando è sintonizzata una stazione TP (una stazione che trasmette informazioni sul traffico). 

## Selezione della sorgente "AUX"

- 1 **Attivare la sorgente "AUX".**
  - ➔ Per i dettagli, vedere *Passaggio all'apparecchio ausiliario* a pagina 128.
- 2 **Premere il pulsante SRC/OFF per visualizzare la schermata "AUX".**
  - ➔ Per ulteriori dettagli, vedere *Commutazione della sorgente audio* a pagina 85. 

## Personalizzazione delle preferenze

### Visualizzazione della schermata "Impostazioni"

1 **Toccare [Menu]** sulla schermata della mappa.



Viene visualizzata la schermata "Menu top".

2 **Toccare [Imp.]**.

Viene visualizzata la schermata "Impostazioni".



3 **Toccare l'opzione desiderata.**

- Toccando  o  a destra della schermata è possibile visualizzare la pagina successiva o precedente.

### Impostazione del volume del sistema di navigazione

Questa impostazione consente di regolare il volume dell'audio per la navigazione.

1 **Visualizzare la schermata "Impostazioni".**



- Per informazioni sulle operazioni, vedere *Visualizzazione della schermata "Impostazioni"* in questa pagina.

2 **Toccare [Suono]**.

Viene visualizzata la schermata "Suono".

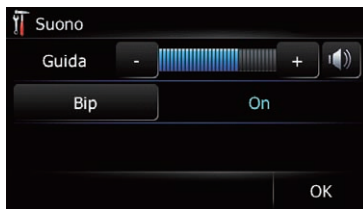
3 **Toccare [+]** o **[-]** accanto a "Guida".



Controlla il volume principale sia della guida vocale che del segnale acustico. Se impostata su , la guida vocale è attivata. Se impostata su , la guida vocale è disattivata.

- **Toccare [Bip]**.

Ogni volta che si tocca il tasto l'impostazione cambia.

- **On** (predefinito):  
Viene emesso un segnale acustico.
- **Off**:  
Il segnale acustico viene disattivato.

### Personalizzazione delle impostazioni locali

#### Selezione della lingua

È possibile impostare le lingue usate dal programma e dalla guida vocale. Ogni lingua può essere impostata separatamente.

1 **Visualizzare la schermata "Impostazioni".**

- Per informazioni sulle operazioni, vedere *Visualizzazione della schermata "Impostazioni"* in questa pagina.

2 **Toccare [Imp. locali]**.

Viene visualizzata la schermata "Impostazioni locali".

### 3 Toccare [Lingua prog.].

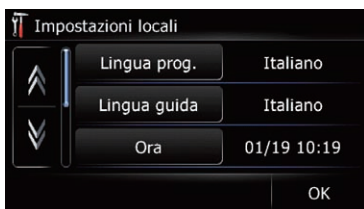

Viene visualizzata la schermata “**Selezione lingua prog.**”.

### 4 Toccare la lingua desiderata.

Dopo aver selezionato la lingua, viene visualizzata di nuovo la schermata precedente.

### 5 Toccare [Lingua guida].

Viene visualizzata la schermata “**Selezione lingua voce**”.

### 6 Toccare la lingua desiderata.

Dopo aver selezionato la lingua, viene visualizzata di nuovo la schermata precedente.

### 7 Toccare [OK] sulla schermata “Impostazioni locali”.

Il sistema di navigazione si riavvia.

## Impostazione della differenza oraria

È possibile regolare l'orologio del sistema. Impostare la differenza oraria (+, -) rispetto all'orario inizialmente impostato nel sistema di navigazione.

### 1 Visualizzare la schermata “Impostazioni”.

- ➔ Per informazioni sulle operazioni, vedere *Visualizzazione della schermata “Impostazioni”* nella pagina precedente.

### 2 Toccare [Imp. locali].

Viene visualizzata la schermata “**Impostazioni locali**”.

### 3 Toccare [Ora].

Viene visualizzata la schermata “**Impostaz. ora**”.

### 4 Per regolare la differenza oraria, toccare [+] o [-].

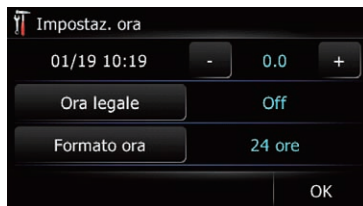

Viene visualizzata la differenza oraria tra l'orario inizialmente impostato nel sistema di navigazione (Central European Time) e la posizione corrente del veicolo. Se necessario, regolare la differenza oraria. Toccando [+] o [-] si modifica la visualizzazione della differenza oraria con incrementi di mezz'ora. La differenza oraria può essere impostata da **-4** a **+9** ore.

### 5 Toccare [Ora legale].

Se necessario, impostare l'ora legale. Per impostazione predefinita, l'ora legale è disattivata. Toccare [**Ora legale**] per modificare l'impostazione durante il periodo in cui è in vigore l'ora legale.

### 6 Toccare [Formato ora].

Ogni volta che si tocca il tasto l'impostazione cambia.

- **24 ore** (predefinito):  
Passa alla visualizzazione nel formato 24 ore.
- **12 ore**:  
Passa alla visualizzazione nel formato 12 ore con indicazione am/pm.

## Commutazione dell'unità di misura tra chilometri e miglia

Questa impostazione controlla l'unità di misura per la distanza e la velocità visualizzata nel sistema di navigazione.

## Personalizzazione delle preferenze

### 1 Visualizzare la schermata "Impostazioni".

- Per informazioni sulle operazioni, vedere *Visualizzazione della schermata "Impostazioni"* a pagina 115.

### 2 Toccare [Imp. locali].

Viene visualizzata la schermata "Impostazioni locali".

### 3 Toccare [km/miglia].

Ogni volta che si tocca il tasto l'impostazione cambia.

- **km** (predefinito):  
Mostra la distanza in chilometri.
- **miglia**:  
Mostra la distanza in miglia.
- **Miglia e iarde**:  
Mostra la distanza in miglia e iarde.

## Modifica della velocità virtuale del veicolo

Per calcolare l'ora di arrivo prevista e il tempo di percorrenza fino alla destinazione, impostare la velocità media per l'autostrada o le strade ordinarie utilizzando [+] e [-].

- ❑ Se si modificano le impostazioni "km/miglia", si cancellano e reimpostano i valori di input alle impostazioni predefinite.
- Per i dettagli, vedere *Commutazione dell'unità di misura tra chilometri e miglia* nella pagina precedente.

### 1 Visualizzare la schermata "Impostazioni".

- Per informazioni sulle operazioni, vedere *Visualizzazione della schermata "Impostazioni"* a pagina 115.

### 2 Toccare [Imp. locali].

Viene visualizzata la schermata "Impostazioni locali".

### 3 Toccare [Velocità media].

Viene visualizzata la schermata "Impostazioni velocità media".

### 4 Toccare [+] o [-] per selezionare la velocità.



- ❑ L'ora stimata di arrivo non viene calcolata necessariamente sulla base di questo valore di velocità.

### 5 Toccare [OK].

Le impostazioni sono complete.

## Impostazione di configurazione della tastiera

È possibile selezionare il tipo di tastiera da usare per inserire i caratteri.

### 1 Visualizzare la schermata "Impostazioni".

- Per informazioni sulle operazioni, vedere *Visualizzazione della schermata "Impostazioni"* a pagina 115.

### 2 Toccare [Imp. locali].

Viene visualizzata la schermata "Impostazioni locali".

### 3 Toccare [Tastiera].

Ogni volta che si tocca il tasto l'impostazione cambia.

- [QWERTY] (impostazione predefinita):

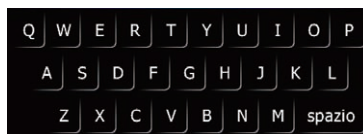

- [QWERTZ]:



- [AZERTY]:

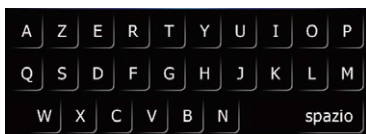

- [ABC]:



- [Greco]:

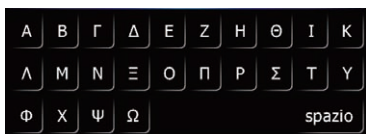

- [Cirillico]:

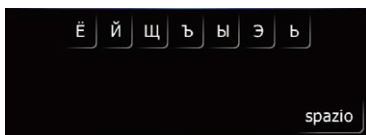
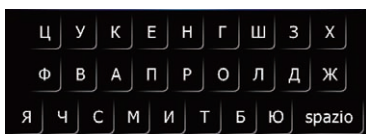

## Personalizzazione delle impostazioni della schermata della mappa

È possibile personalizzare le impostazioni generali della schermata di una mappa.

### Visualizzazione dei PDI sulla mappa

Visualizza sulla mappa le icone corrispondenti ai servizi nella zona (PDI).

- ❑ Le icone dei PDI non vengono visualizzate quando la scala della mappa è di 2 chilometri (1 miglia) o più.
- ❑ È possibile selezionare fino a 10 voci dalle sottocategorie o dalle categorie dettagliate.
- ❑ È possibile creare un PDI personalizzato usando il programma di utilità "navigate FEEDS", disponibile separatamente, sul PC ("navigate FEEDS" disponibile su sito web). Memorizzare il PDI personalizzato sulla scheda di memoria SD e quindi inserire quest'ultima nello slot per scheda SD. Selezionando l'icona dei PDI, il sistema lo visualizzerà sullo schermo.

#### 1 Visualizzare la schermata "Impostazioni".

- ➡ Per informazioni sulle operazioni, vedere *Visualizzazione della schermata "Impostazioni"* a pagina 115.

#### 2 Toccare [Mappa].

Viene visualizzata la schermata delle impostazioni della mappa.

#### 3 Toccare [Sovrapponi POI].

Viene visualizzata la schermata "Sovrapponi POI".

## Personalizzazione delle preferenze

**4 Toccare [Mostra] per cambiare l'impostazione in "On".**



- ❑ Se non si desidera visualizzare l'icona dei PDI sulla mappa, toccare **[Mostra]** per impostarlo su **"Off"**. (Anche se **"Mostra"** è impostato su **"Off"**, l'impostazione di selezione del PDI viene mantenuta.)

**5 Toccare [POI].**

Viene visualizzata la schermata **"Sovrapponi POI (Cat. Princ.)"**.

- ❑ Le categorie già impostate saranno contrassegnate da un segno di spunta blu.

**6 Toccare la categoria principale desiderata.**

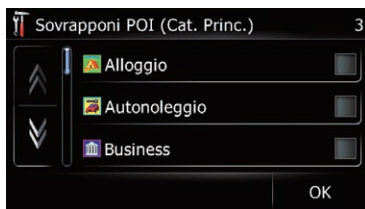



Viene visualizzato un elenco di sottocategorie al di sotto della categoria principale selezionata.

- ❑ Le categorie già selezionate saranno contrassegnate da un segno di spunta blu.

**7 Toccare la sottocategoria da visualizzare.**



Accanto alla categoria selezionata viene visualizzato un segno di spunta rosso. Per annullare la selezione, toccare di nuovo la voce.

Se sono presenti più categorie dettagliate all'interno della sottocategorie,  è attivo. Se si seleziona la sottocategoria contenente più categorie dettagliate, verranno selezionate tutte le categorie dettagliate all'interno della sottocategoria e  diventa inattivo.

- Toccare .

Viene visualizzato l'elenco di categorie dettagliate. Toccare la voce e **[OK]** per completare la selezione delle categorie dettagliate che si desidera visualizzare.

- ❑ Se sono selezionati solo alcuni tipi di categorie dettagliate, vengono visualizzati dei segni di spunta blu.

**8 Toccare [OK].**





Si ritorna alla schermata **"Sovrapponi POI (Cat. Princ.)"**.

Se si desidera selezionare o deselezionare altre voci, ripetere la procedura tutte le volte.

**9 Per completare la selezione, toccare [OK] nella schermata "Sovrapponi POI (Cat. Princ.)".**

## Cambiare la mappa tra 2D e 3D

- ❑ È possibile toccare  o  nella schermata della mappa per passare da 2D a 3D e viceversa.
  - ➔ Per informazioni sulle operazioni, vedere *Cambiare la mappa tra 2D e 3D* a pagina 31.

### 1 Visualizzare la schermata "Impostazioni".

- ➔ Per informazioni sulle operazioni, vedere *Visualizzazione della schermata "Impostazioni"* a pagina 115.

### 2 Toccare [Mappa].

Viene visualizzata la schermata delle impostazioni della mappa.

### 3 Toccare [Mod. visual.].

Ogni volta che si tocca il tasto l'impostazione cambia.

- **2D** (predefinito):  
Visualizza la schermata della mappa 2D.
- **3D**:  
Visualizza la schermata della mappa 3D.

## Visualizzazione delle manovre

È possibile scegliere se visualizzare o nascondere le manovre sulla mappa.

- ➔ Per ulteriori informazioni vedere *Come leggere la schermata della mappa* a pagina 28.

### 1 Visualizzare la schermata "Impostazioni".

- ➔ Per informazioni sulle operazioni, vedere *Visualizzazione della schermata "Impostazioni"* a pagina 115.

### 2 Toccare [Mappa].

Viene visualizzata la schermata delle impostazioni della mappa.

### 3 Toccare [Mostra manovra].

Ogni volta che si tocca il tasto l'impostazione cambia.

- **Visuale** (predefinito):  
Visualizza le manovre sulla mappa.
- **Nasc.**:  
Nasconde le manovre sulla mappa.

## Modifica dell'impostazione della schermata di interruzione della navigazione

È possibile scegliere se passare automaticamente alla schermata di navigazione da quella audio se il veicolo si avvicina a un punto di di guida quale un'intersezione mentre è visualizzata una schermata diversa da quella di navigazione.

### 1 Visualizzare la schermata "Impostazioni".

- ➔ Per informazioni sulle operazioni, vedere *Visualizzazione della schermata "Impostazioni"* a pagina 115.

### 2 Toccare [Mappa].

Viene visualizzata la schermata delle impostazioni della mappa.

### 3 Toccare [Mod. contr. AV].

Ogni volta che si tocca il tasto l'impostazione cambia.

- **On** (predefinito):  
Passa dalla schermata delle operazioni audio-video a quella di navigazione.
- **Off**:  
Non cambia lo schermo.
- ❑ Questa impostazione viene applicata solo quando "Primo piano" è impostato su "On".

## Impostazione del cambiamento dei colori diurni/notturni della mappa

Per migliorare la visibilità della mappa di sera, è possibile impostare gli orari per il cambiamento della combinazione di colori della mappa.

### 1 Visualizzare la schermata "Impostazioni".

- ➔ Per informazioni sulle operazioni, vedere *Visualizzazione della schermata "Impostazioni"* a pagina 115.

### 2 Toccare [Mappa].

Viene visualizzata la schermata delle impostazioni della mappa.

## Personalizzazione delle preferenze

### 3 Toccare [diur/nottur].

Ogni volta che si tocca il tasto l'impostazione cambia.

- **Automatico** (predefinito):  
È possibile cambiare i colori della mappa tra le ore diurne e quelle notturne in base all'accensione o no delle luci del veicolo.
- **Giorno**:  
La mappa viene sempre visualizzata con colori diurni.
- ☐ Per utilizzare questa funzione con "Automatico", è necessario collegare correttamente il cavo arancione/bianco del sistema di navigazione.

## Modifica del colore della strada

È possibile impostare il colore della strada sulle tonalità del blu o del rosso.

### 1 Visualizzare la schermata "Impostazioni".

- ☞ Per informazioni sulle operazioni, vedere *Visualizzazione della schermata "Impostazioni"* a pagina 115.

### 2 Toccare [Mappa].

Viene visualizzata la schermata delle impostazioni della mappa.

### 3 Toccare [Colore strada].

Ogni volta che si tocca il tasto l'impostazione cambia.

- **Rosso** (predefinito):  
Applica colori della strada basati sul rosso.
- **Blu**:  
Applica colori della strada basati sul blu.

## Impostazione dello zoom automatico

Questa impostazione consente di ingrandire la mappa quando il veicolo si avvicina ad un incrocio, all'ingresso/uscita dell'autostrada o a un nodo stradale.

### 1 Visualizzare la schermata "Impostazioni".

- ☞ Per informazioni sulle operazioni, vedere *Visualizzazione della schermata "Impostazioni"* a pagina 115.

### 2 Toccare [Mappa].

Viene visualizzata la schermata delle impostazioni della mappa.

### 3 Toccare [Primo piano].

Ogni volta che si tocca il tasto l'impostazione cambia.

- **On** (predefinito):  
Passa a una mappa ingrandita.  
Mostra la visualizzazione ravvicinata con la mappa 2D.
- **Off**:  
Non passa a una mappa ingrandita.

## Configurazione della visualizzazione dell'icona "Preferiti"

È possibile scegliere se visualizzare l'icona "Preferiti" sulla mappa.

- ☐ Le icone "Preferiti" vengono visualizzate quando la scala della mappa non supera i 20 chilometri (10 miglia).
- ☞ Per i dettagli, vedere *Modifica di una voce nell'elenco "Preferiti"* a pagina 53.

### 1 Visualizzare la schermata "Impostazioni".

- ☞ Per informazioni sulle operazioni, vedere *Visualizzazione della schermata "Impostazioni"* a pagina 115.

### 2 Toccare [Mappa].

Viene visualizzata la schermata delle impostazioni della mappa.

### 3 Toccare [Icona rubrica].

Ogni volta che si tocca il tasto l'impostazione cambia.

- **On** (predefinito):  
Visualizza l'icona "Preferiti" sulla mappa.
- **Off**:  
Nasconde l'icona "Preferiti" sulla mappa.

## Impostazione dell'indicazione del limite di velocità

È possibile scegliere se visualizzare o nascondere il limite di velocità della strada che si sta percorrendo.



Limite di velocità

### 1 Visualizzare la schermata "Impostazioni".

- Per informazioni sulle operazioni, vedere *Visualizzazione della schermata "Impostazioni"* a pagina 115.

### 2 Toccare [Mappa].

Viene visualizzata la schermata delle impostazioni della mappa.

### 3 Toccare [Mostra Lim. Vel.].

Ogni volta che si tocca il tasto l'impostazione cambia.

- **Visuale:**  
Visualizza il limite di velocità sulla mappa.
- **Nasc:** (predefinito):  
Nasconde il limite di velocità sulla mappa.

## Visualizzazione dell'icona di notifica del traffico

È possibile scegliere se visualizzare o nascondere le icone di notifica del traffico sulla mappa quando si verificano incidenti lungo il percorso.

- Per i dettagli, vedere *Controllo manuale delle informazioni sul traffico* a pagina 61.

### 1 Visualizzare la schermata "Impostazioni".

- Per informazioni sulle operazioni, vedere *Visualizzazione della schermata "Impostazioni"* a pagina 115.

### 2 Toccare [Mappa].

Viene visualizzata la schermata delle impostazioni della mappa.

### 3 Toccare [Mostra ingorgo].

Ogni volta che si tocca il tasto l'impostazione cambia.

- **Visuale** (predefinito):  
Visualizza le icone sulla mappa.
- **Nasc:**  
Nasconde le icone sulla mappa.

## Visualizzazione del nome della strada corrente

È possibile scegliere se visualizzare o nascondere il nome della strada (o della città) che il veicolo sta percorrendo.

### 1 Visualizzare la schermata "Impostazioni".

- Per informazioni sulle operazioni, vedere *Visualizzazione della schermata "Impostazioni"* a pagina 115.

### 2 Toccare [Mappa].

Viene visualizzata la schermata delle impostazioni della mappa.

### 3 Toccare [Nome strada att.].

Ogni volta che si tocca il tasto l'impostazione cambia.

- **Visuale** (predefinito):  
Visualizza il nome della strada (o della città) sulla mappa.
- **Nasc:**  
Nasconde il nome della strada (o della città) sulla mappa.

## Visualizzazione delle informazioni sul consumo di carburante

È possibile scegliere se visualizzare il misuratore eco, che indica il consumo di carburante, sulla mappa.

### 1 Visualizzare la schermata "Impostazioni".

- Per informazioni sulle operazioni, vedere *Visualizzazione della schermata "Impostazioni"* a pagina 115.

## Personalizzazione delle preferenze

### 2 Toccare [Mappa].

Viene visualizzata la schermata delle impostazioni della mappa.

### 3 Toccare [Misuratore Eco].

Ogni volta che si tocca il tasto l'impostazione cambia.

- **On** (predefinito):  
Visualizza il misuratore eco sulla mappa.
- **Off**:  
Nasconde il misuratore eco sulla mappa.

## Impostazione della funzione di risparmio energetico

È possibile selezionare l'impostazione di retroilluminazione dello schermo per risparmiare la carica della batteria.

- Questa impostazione può essere modificata solo quando si rimuove il dispositivo rimovibile dall'unità principale.

### 1 Visualizzare la schermata "Impostazioni".

- ➔ Per informazioni sulle operazioni, vedere *Visualizzazione della schermata "Impostazioni"* a pagina 115.

### 2 Toccare [Durata retroill.].

Ogni volta che si tocca il tasto l'impostazione cambia.

- **Mai**:  
Disattiva la funzione di risparmio energetico della retroilluminazione dello schermo.
- **30 sec** (predefinito):  
Attenua automaticamente la retroilluminazione se non viene eseguita nessuna azione per 30 secondi.

## Verifica delle informazioni di versione

### 1 Visualizzare la schermata "Impostazioni".

- ➔ Per informazioni sulle operazioni, vedere *Visualizzazione della schermata "Impostazioni"* a pagina 115.

### 2 Toccare [Info serv.].

Viene visualizzata la schermata "Schermata info di servizio".

### 3 Verificare le informazioni di versione.

## Registrazione e modifica del domicilio

Per registrare il proprio domicilio toccare [Imp. casa].

- ➔ Per i dettagli, vedere *Registrazione e modifica del domicilio* a pagina 56.

## Correzione della posizione corrente

Toccare lo schermo per modificare la posizione corrente e la direzione del veicolo visualizzate sulla mappa.

### 1 Visualizzare la schermata "Impostazioni".

- ➔ Per informazioni sulle operazioni, vedere *Visualizzazione della schermata "Impostazioni"* a pagina 115.

### 2 Toccare [Mod. posiz.].

3 **Scorrere fino alla posizione da impostare, quindi toccare [OK].**

## Verifica dei collegamenti dei cavi

Verificare che i cavi siano collegati correttamente tra il sistema di navigazione e il veicolo. Accertarsi inoltre che siano inseriti nelle posizioni corrette.

### 1 Visualizzare la schermata "Impostazioni".

- ➔ Per informazioni sulle operazioni, vedere *Visualizzazione della schermata "Impostazioni"* a pagina 115.

### 2 Toccare [Stato coll.].

Viene visualizzata la schermata "Collegamento".



### 1 Stato GPS

Indica lo stato di collegamento dell'antenna GPS, la sensibilità di ricezione e il numero di satelliti dai quali il sistema riceve il segnale.

Colore	Comunicazione segnale	Usato per il posizionamento
Arancione	Sì	Sì
Giallo	Sì	No

### 2 Freno staz.

Quando si innesta il freno di stazionamento, viene visualizzato "On", mentre quando viene rilasciato appare "Off".

### 3 Luci di pos.

Quando sono accesi i fari o le luci del veicolo, viene visualizzato "On", mentre quando le luci del veicolo sono spente viene visualizzato "Off". (Se il cavo arancione/bianco non è collegato, viene visualizzato "Off").

## Regolazione delle posizioni di risposta del pannello tattile (calibrazione del pannello tattile)

Se i tasti del pannello tattile deviano dalla posizione corrispondente al punto effettivo di tocco occorre regolare le posizioni di risposta del pannello stesso.

- ❑ Per la regolazione, assicurarsi di usare lo stilo fornito e toccare lo schermo con delicatezza. Premendo il pannello tattile con eccessiva forza, infatti, lo si può danneggiare. Evitare inoltre di utilizzare strumenti appuntiti, quali una penna a sfera o una

matita portamine, in quanto possono danneggiare lo schermo.

## Stilo (fornito con il sistema di navigazione)



### 1 Visualizzare la schermata "Impostazioni".

- ➔ Per informazioni sulle operazioni, vedere *Visualizzazione della schermata "Impostazioni"* a pagina 115.

### 2 Toccare [Calib.sch.].

Viene visualizzato un messaggio che chiede di confermare l'inizio del processo di calibrazione.

### 3 Toccare a lungo il bersaglio che punta al centro e agli angoli dello schermo LCD.

Il bersaglio indica l'ordine.

### 4 Toccare un punto qualsiasi dello schermo.

Vengono memorizzati i dati relativi alla posizione regolata.

- ❑ Non spegnere il motore durante il salvataggio dei dati relativi alla posizione regolata.

## Impostazione della luminosità dello schermo

È possibile impostare la luminosità dello schermo per ciascuna delle seguenti situazioni.

- Quando il dispositivo rimovibile è fissato all'unità principale e i fari del veicolo sono spenti.
- Quando il dispositivo rimovibile è fissato all'unità principale e i fari del veicolo sono accesi.
- Quando il dispositivo rimovibile non è fissato all'unità principale.

## Personalizzazione delle preferenze

### 1 Visualizzare la schermata "Impostazioni".

- ☞ Per informazioni sulle operazioni, vedere *Visualizzazione della schermata "Impostazioni"* a pagina 115.

### 2 Toccare [Luminosità].

Viene visualizzata la schermata "Luminosità".

### 3 Toccare [+] o [-] per regolare la luminosità.

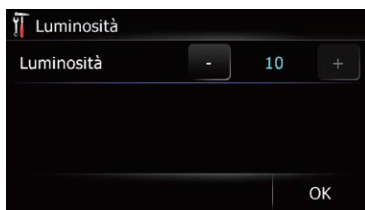

Ogni volta che si tocca [+] o [-] si incrementa o si decrementa il livello. All'aumentare o al diminuire del livello vengono visualizzate le indicazioni da 10 a 0.

### 4 Toccare [OK].

La regolazione è completa.

## Registrazione della cronologia di viaggio

L'attivazione della registrazione del tracciato consente di registrare la cronologia di guida (chiamata "tracciato" nel seguito). È possibile rivedere la cronologia di viaggio in un momento successivo.

- Se nell'apposito alloggiamento è inserita una scheda di memoria SD, i tracciati verranno memorizzati in tale scheda.
- Quando il dispositivo rimovibile è smontato dall'unità principale, questa funzione non è disponibile.

### 1 Inserire una scheda di memoria SD nell'apposito alloggiamento.

- ☞ Per informazioni sull'operazione, vedere *Inserimento di una scheda di memoria SD* a pagina 13.

### 2 Visualizzare la schermata "Impostazioni".

- ☞ Per informazioni sulle operazioni, vedere *Visualizzazione della schermata "Impostazioni"* a pagina 115.

### 3 Toccare [Imp. Diario].

Viene visualizzata la schermata "Creazione cronologia diario".

### 4 Toccare [Imp. Diario].

Ogni volta che si tocca il tasto l'impostazione cambia.

- **On:**  
È possibile esportare i tracciati nella scheda di memoria SD.
- **Off (predefinito):**  
Non è possibile esportare i tracciati nella scheda di memoria SD.

### 5 Toccare [Tipo].

Ogni volta che si tocca il tasto l'impostazione cambia.

- **Privato (predefinito):**  
Cambia l'attributo del tracciato in "Privato".
- **Business:**  
Cambia l'attributo del tracciato in "Business".
- **Altro:**  
Cambia l'attributo del tracciato in "Altro".
- Fintanto che l'impostazione è "On", il sistema di navigazione continua a memorizzare i tracciati nella scheda di memoria SD inserita.

## Uso della guida dimostrativa

Questa è una funzione dimostrativa per i negozianti. Dopo aver impostato un itinerario, toccare questo tasto per iniziare la simulazione delle indicazioni di guida.

### 1 Visualizzare la schermata "Impostazioni".

- ☞ Per informazioni sulle operazioni, vedere *Visualizzazione della schermata "Impostazioni"* a pagina 115.

## 2 Toccare [Modalità demo].



Ogni volta che si tocca il tasto l'impostazione cambia.

- **On:**  
Ripete la guida dimostrativa.
- **Off** (predefinito):  
**Modalità demo** è disattivato.

## Impostazione della modalità sicura

Per motivi di sicurezza, è possibile limitare le funzioni disponibili mentre il veicolo è in movimento.

### 1 Visualizzare la schermata "Impostazioni".

- Per informazioni sulle operazioni, vedere *Visualizzazione della schermata "Impostazioni"* a pagina 115.

### 2 Toccare [Mod. sicurezza].

Ogni volta che si tocca il tasto l'impostazione cambia.

- **On** (predefinito):  
Attiva la modalità sicura.
- **Off:**  
Disattiva la modalità sicura.

## Ripristino delle Impostazioni predefinite

Azzerare le varie impostazioni registrate nel sistema di navigazione e ripristina le impostazioni predefinite o di fabbrica.

- Alcuni dati non vengono cancellati. Leggere prima *Ripristino del sistema di navigazione alle impostazioni predefinite o di fabbrica*.
  - Per informazioni dettagliate sulle voci che vengono cancellate, vedere *Ripristi-*

*no del sistema di navigazione alle impostazioni predefinite o di fabbrica a pagina 135.*

### 1 Visualizzare la schermata "Impostazioni".

- Per informazioni sulle operazioni, vedere *Visualizzazione della schermata "Impostazioni"* a pagina 115.

### 2 Toccare [Reset comp.].

Viene visualizzato un messaggio che chiede di confermare il ripristino delle impostazioni.

### 3 Toccare [Si].

## Spegnimento dello schermo

Disattivando la retroilluminazione dello schermo LCD, è possibile spegnere lo schermo senza disattivare la guida vocale.

### 1 Visualizzare la schermata "Impostazioni".

- Per informazioni sulle operazioni, vedere *Visualizzazione della schermata "Impostazioni"* a pagina 115.

### 2 Toccare [Schermo off].

Lo schermo viene spento.

- Toccare un punto qualsiasi dello schermo per riaccenderlo.

## Visualizzazione della schermata "Imp. iniziali"

Per personalizzare le impostazioni iniziali, visualizzare la schermata "Imp. iniziali".

### 1 Quando viene visualizzata la mappa della posizione corrente, premere il pulsante MODE.

Viene visualizzata la schermata delle operazioni audio.

### 2 Tenere premuto il pulsante SRC/OFF fino a disattivare la sorgente audio.

- Per ulteriori dettagli, vedere *Commutazione della sorgente audio* a pagina 85.

## Personalizzazione delle preferenze

3 Tenere premuto sul centro di **MULTI-CONTROL** fino a visualizzare la schermata delle impostazioni iniziali.

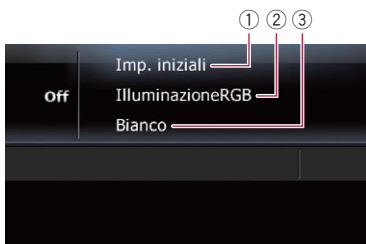

- ① Titolo schermata
- ② Funzione attualmente selezionata
- ③ Valore impostato

4 Ruotare **MULTI-CONTROL** per selezionare una delle impostazioni iniziali.

Ruotando **MULTI-CONTROL** si passa da una funzione all'altra nel seguente ordine:

**IlluminazioneRGB** (impostazione dell'illuminazione) — **Passo Sint FM** (incremento di sintonizzazione FM) — **Ricerca auto PI** (ricerca automatica PI) — **AUX** (ingresso ausiliario) — **Controllo Sub/W** (controller subwoofer) — **Preout** (controller uscita posteriore) — **GUIDA** (disattivazione/attenuazione dell'audio)

## Impostazione del colore di illuminazione

È possibile selezionare il colore di illuminazione tra 10 diversi colori. Inoltre, è possibile cambiare questi 10 colori in sequenza.

### 1 Visualizzare la schermata "Imp. iniziali".

- Per ulteriori dettagli, vedere *Visualizzazione della schermata "Imp. iniziali"* nella pagina precedente.

### 2 Ruotare **MULTI-CONTROL** per selezionare "IlluminazioneRGB".

3 Premere **MULTI-CONTROL** a destra o sinistra per selezionare il colore desiderato. **Bianco** (bianco) — **Verde chiaro** (verde chiaro) — **Verde** (verde) — **Azzurro** (blu chiaro) — **Blu** (blu) — **Giallo** (giallo) — **Arancione** (ambra) — **Rosso** (rosso) — **Esegui scansione** (scansione) — **Personalizzato** (personalizzato)

- **Esegui scansione:**  
Cambia gradualmente in sequenza otto colori predefiniti.
- **Personalizzato:**  
Imposta il colore creato che viene installato dalla scheda di memoria SD come colore di illuminazione.

## Impostazione dell'incremento di sintonizzazione FM

Normalmente, l'incremento di sintonizzazione FM impiegato durante la sintonizzazione con ricerca è di 50 kHz. Quando è attiva la funzione **AF** o **TA**, l'incremento di sintonizzazione diviene automaticamente 100 kHz. Quando la funzione **AF** è attiva, potrebbe tuttavia essere preferibile impostare l'incremento di sintonizzazione su 50 kHz.

### 1 Visualizzare la schermata "Imp. iniziali".

- ➔ Per ulteriori dettagli, vedere *Visualizzazione della schermata "Imp. iniziali"* a pagina 126.

### 2 Ruotare MULTI-CONTROL per selezionare "Passo Sint FM".

### 3 Premere il centro di MULTI-CONTROL per cambiare tra "50kHz" e "100kHz".

- ☐ L'incremento di sintonizzazione rimane a 50 kHz durante la sintonizzazione manuale.

## Uso della Ricerca automatica PI per le stazioni preselezionate

Il sistema di navigazione può ricercare automaticamente una stazione diversa con la stessa programmazione, anche durante il richiamo delle stazioni preselezionate.

### 1 Visualizzare la schermata "Imp. iniziali".

- ➔ Per ulteriori dettagli, vedere *Visualizzazione della schermata "Imp. iniziali"* a pagina 126.

### 2 Ruotare MULTI-CONTROL per selezionare "Ricerca auto PI".

### 3 Premere il centro di MULTI-CONTROL per cambiare tra "ON" e "OFF".

## Passaggio all'apparecchio ausiliario

A questo sistema di navigazione è possibile collegare un apparecchio ausiliario. Quando lo si collega è necessario attivare l'impostazione ausiliaria.

### 1 Visualizzare la schermata "Imp. iniziali".

- ➔ Per ulteriori dettagli, vedere *Visualizzazione della schermata "Imp. iniziali"* a pagina 126.

### 2 Ruotare MULTI-CONTROL per selezionare "AUX".

### 3 Premere il centro di MULTI-CONTROL per cambiare tra "ON" e "OFF".

## Impostazione dell'uscita posteriore e del controller del subwoofer

L'uscita posteriore del sistema di navigazione può essere usata per il collegamento di un diffusore a banda larga o di un subwoofer. Se si imposta **Controllo Sub/W** a **AL pst:Sub/W**, è possibile collegare il cavo del diffusore posteriore direttamente a un subwoofer senza la necessità di un amplificatore ausiliario.

Inizialmente, il sistema di navigazione è impostato per il collegamento di un diffusore posteriore a banda larga (**AL pst:Gamma cmp**).

- ☐ L'uscita dei cavi dei diffusori posteriori e l'uscita posteriore RCA passano simultaneamente a questa impostazione (se si utilizza il prodotto senza uscita posteriore RCA, questa impostazione si applica ai soli cavi dei diffusori posteriori).

### 1 Visualizzare la schermata "Imp. iniziali".

- ➔ Per ulteriori dettagli, vedere *Visualizzazione della schermata "Imp. iniziali"* a pagina 126.

### 2 Ruotare MULTI-CONTROL per selezionare "Controllo Sub/W".

## Personalizzazione delle preferenze

### 3 Premere il centro di MULTI-CONTROL per cambiare tra "AL pst:Gamma cmp" e "AL pst:Sub/W".

Se non è collegato direttamente un subwoofer ai cavi dei diffusori posteriori, selezionare "AL pst:Gamma cmp" e procedere con l'operazione successiva.

Se un subwoofer è collegato direttamente ai cavi dei diffusori posteriori, selezionare "AL pst:Sub/W" e completare l'impostazione.

### 4 Ruotare MULTI-CONTROL per selezionare "Preout".

### 5 Premere il centro di MULTI-CONTROL per cambiare tra "Subwoofer" e "Posteriore".

Se non è collegato un subwoofer o si desidera controllare il suono del subwoofer con l'amplificatore esterno, selezionare "Posteriore".

Se è collegato un subwoofer all'uscita RCA, selezionare "Subwoofer".

## Disattivazione/ attenuazione dell'audio

È possibile selezionare il metodo di disattivazione dell'audio quando viene emessa la guida vocale.

- Quando si utilizza un telefono cellulare collegato con tecnologia Bluetooth (composizione, conversazione, chiamata in arrivo), il volume della sorgente audio è sempre silenziato indipendentemente dal valore di questa opzione.

### 1 Visualizzare la schermata "Imp. iniziali".

- ➔ Per ulteriori dettagli, vedere *Visualizzazione della schermata "Imp. iniziali"* a pagina 126.

### 2 Ruotare MULTI-CONTROL per selezionare "GUIDA".

### 3 Premere ripetutamente il centro di MULTI-CONTROL fino a quando l'impostazione desiderata non appare sullo schermo.

A ogni pressione di MULTI-CONTROL, le impostazioni cambiano come segue:

- **ATT:**  
La sorgente audio viene attenuata automaticamente quando la guida vocale è abilitata.
- **Mute:**  
La sorgente audio viene disattivata automaticamente quando la guida vocale è abilitata.
- **Normale:**  
Il volume della sorgente audio rimane invariato.
- Il volume della sorgente AV torna alla normalità quando termina l'azione corrispondente.

## Visualizzazione della schermata "Audio Menu"

Per personalizzare le impostazioni audio, visualizzare la schermata "Audio Menu".

### 1 Quando viene visualizzata la mappa della posizione corrente, premere il pulsante MODE.

Viene visualizzata la schermata delle operazioni audio.

### 2 Premere il centro di MULTI-CONTROL per visualizzare la schermata di selezione della funzione.

- ➔ Per ulteriori dettagli, vedere *Commutazione della sorgente audio* a pagina 85.

### 3 Ruotare MULTI-CONTROL per selezionare "Audio Menu".

### 4 Premere il centro di MULTI-CONTROL.

Viene visualizzata la schermata "Audio Menu".

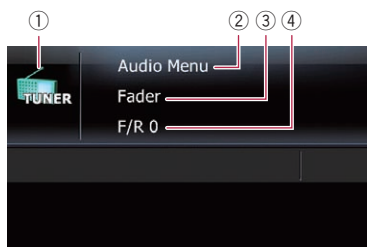

- ① **Icona della sorgente**  
Mostra la sorgente selezionata.
- ② **Titolo schermata**
- ③ **Funzione attualmente selezionata**
- ④ **Valore impostato**

## 5 Ruotare MULTI-CONTROL per selezionare una delle impostazioni iniziali.

Ruotando **MULTI-CONTROL** si passa da una funzione all'altra nel seguente ordine:

**Fader** (regolazione bilanciamento) — **Preset Equalizer** (regolazione equalizzatore) — **PEQ Setting1** (banda dell'equalizzatore e suo livello) — **PEQ Setting2** (frequenza e fattore Q) — **Loudness** (intensità del suono) — **SubWoofe1** (fase dell'uscita del subwoofer) — **SubWoofe2** (impostazione del subwoofer) — **Bass Booster** (potenziamento bassi) — **HPF** (filtro passa-alto) — **SLA** (regolazione livello sorgente)

- Se "**AL pst:Gamma cmp**" è selezionato in "**Controllo Sub/W**" e "**Posteriore**" è selezionato in "**Preout**", **SubWoofe1** non può essere regolato.
- Se "**SubWoofe1**" è disattivato, "**SubWoofe2**" non può essere regolato.

## Uso della regolazione del bilanciamento

È possibile selezionare un'impostazione di dissolvenza/bilanciamento in grado di offrire un ambiente di ascolto ideale per tutti i posti occupati del veicolo.

- Quando "**AL pst:Sub/W**" è selezionato per "**Controllo Sub/W**", non è possibile regola-

re il bilanciamento anteriore/posteriore dei diffusori.

- Per i dettagli, vedere *Impostazione dell'uscita posteriore e del controller del subwoofer* a pagina 128.

## 1 Visualizzare la schermata "Audio Menu".

- Per i dettagli, vedere *Visualizzazione della schermata "Audio Menu"* nella pagina precedente.

## 2 Ruotare MULTI-CONTROL per selezionare "Fader".

- Se le impostazioni di bilanciamento sono già state regolate, viene visualizzato **Balance**.

## 3 Premere MULTI-CONTROL su o giù per regolare il bilanciamento anteriore/posteriore dei diffusori.

Ogni volta che si preme **MULTI-CONTROL** su o giù, il bilanciamento anteriore/posteriore dei diffusori si sposta tra la parte anteriore e quella posteriore.

Mentre il bilanciamento anteriore/posteriore dei diffusori si sposta dalla parte anteriore a quella posteriore, appaiono le indicazioni da "**Front 15**" a "**Rear 15**".

Se si utilizza un impianto a due diffusori, si deve impostare "**F/R 0**".

## 4 Premere MULTI-CONTROL a sinistra o destra per regolare il bilanciamento sinistro/destro dei diffusori.

Ogni volta che si preme **MULTI-CONTROL** a sinistra o destra, il bilanciamento anteriore/posteriore dei diffusori si sposta a sinistra o destra.

"Mentre il bilanciamento sinistro/destro dei diffusori si sposta da sinistra a destra, vengono visualizzate le indicazioni da "**Left 15**" a "**Right 15**".

## Personalizzazione delle preferenze

### Uso dell'equalizzatore

L'equalizzatore consente di regolare l'equalizzazione per soddisfare le caratteristiche acustiche interne del veicolo.

### Richiamo delle curve di equalizzazione

In qualsiasi momento è possibile richiamare una delle sei curve di equalizzazione memorizzate. Di seguito è riportata una lista delle curve di equalizzazione:

#### Curva di equalizzazione

**SuperBass** è una curva in cui vengono potenziati solo i toni più bassi.

**Powerful** è una curva in cui vengono potenziati i toni alti e bassi.

**Natural** è una curva in cui vengono leggermente potenziati i toni alti e bassi.

**Vocal** è una curva in cui vengono potenziati i toni medi, tipici della voce umana.

**Custom** è una curva di equalizzazione personalizzabile dall'utente.

**Flat** è una curva piatta che non potenzia alcun tipo di tono.

#### 1 Visualizzare la schermata "Audio Menu".

- Per i dettagli, vedere *Visualizzazione della schermata "Audio Menu"* a pagina 129.

#### 2 Ruotare MULTI-CONTROL per selezionare "Preset Equalizer".

#### 3 Premere MULTI-CONTROL a destra o sinistra per selezionare una curva di equalizzazione.

### Regolazione delle curve di equalizzazione

La curva di equalizzazione attualmente selezionata può essere regolata come si desidera. Le regolazioni possono essere fatte tramite un equalizzatore parametrico a 3 bande.

- Se vengono eseguite delle regolazioni, la curva **Custom** viene aggiornata.
- **Band:**  
Consente di selezionare la banda di equalizzazione.
- **Frequency:**  
È possibile selezionare la frequenza da impostare come frequenza centrale.
- **Livello:**  
Consente di selezionare il livello in decibel (dB) della curva di equalizzazione EQ selezionata.
- **Q:**  
Consente di selezionare i dettagli delle caratteristiche di una curva. (La figura che segue mostra l'immagine caratteristica.)

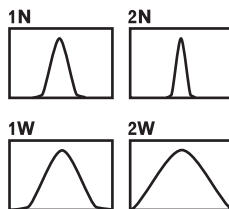

#### 1 Visualizzare la schermata "Audio Menu".

- Per i dettagli, vedere *Visualizzazione della schermata "Audio Menu"* a pagina 129.

#### 2 Ruotare MULTI-CONTROL per selezionare "P.EQ Setting1".

#### 3 Premere MULTI-CONTROL a sinistra o destra per selezionare la banda di equalizzazione da regolare.

Ogni volta che si preme **MULTI-CONTROL** verso sinistra o verso destra, la banda dell'equalizzatore viene selezionata nell'ordine seguente:

**Low — Mid — High**

#### 4 Premere MULTI-CONTROL su o giù per regolare il livello della banda di equalizzazione.

Ogni volta che si preme **MULTI-CONTROL** su o giù, si incrementa o si decrementa il livello della banda di equalizzazione. All'aumentare o al diminuire del livello, vengono visualizzate le indicazioni da "+6" a "-6".

#### 5 Ruotare MULTI-CONTROL per selezionare "PEQ Setting2".

#### 6 Premere MULTI-CONTROL a destra o sinistra per selezionare la frequenza desiderata.

Premere **MULTI-CONTROL** a sinistra o destra fino a quando la frequenza desiderata non appare sullo schermo.

**Low: 40 Hz — 80 Hz — 100 Hz — 160 Hz**

**Mid: 200 Hz — 500 Hz — 1 kHz — 2 kHz**

**High: 3 kHz — 8 kHz — 10 kHz — 12 kHz**

#### 7 Premere MULTI-CONTROL su o giù per selezionare il fattore Q desiderato.

Premere **MULTI-CONTROL** su o giù fino a quando sullo schermo non appare il fattore Q.  
**2W — 1W — 1N — 2N**

#### 8 Ripetere le regolazioni precedenti.

Se necessario, è possibile regolare altre bande dell'equalizzatore in un secondo momento. 

## Regolazione dell'intensità del suono

L'intensità del suono compensa le deficienze dei toni bassi e alti a basso volume.

#### 1 Visualizzare la schermata "Audio Menu".

- ➔ Per i dettagli, vedere *Visualizzazione della schermata "Audio Menu"* a pagina 129.

#### 2 Ruotare MULTI-CONTROL per selezionare "Loudness".

#### 3 Premere il centro di MULTI-CONTROL per attivare l'intensità del suono.

Il livello di intensità del suono (ad es. **Mid**) appare sullo schermo.

- Per disattivare l'intensità del suono, premere nuovamente **MULTI-CONTROL**.

#### 4 Premere MULTI-CONTROL a destra o sinistra per selezionare il livello desiderato.

Ogni volta che si preme **MULTI-CONTROL** a sinistra o destra, si seleziona il livello nel seguente ordine:

**Low — Mid — High** 

## Uso dell'uscita subwoofer

Il sistema di navigazione è dotato di un'uscita subwoofer che può essere attivata o disattivata.

#### 1 Visualizzare la schermata "Audio Menu".

- ➔ Per i dettagli, vedere *Visualizzazione della schermata "Audio Menu"* a pagina 129.

#### 2 Ruotare MULTI-CONTROL per selezionare "SubWoofer1".

#### 3 Premere il centro di MULTI-CONTROL per attivare l'uscita subwoofer.

- Per disattivare l'uscita subwoofer, premere nuovamente **MULTI-CONTROL**.

#### 4 Premere MULTI-CONTROL a destra o sinistra per impostare la fase dell'uscita subwoofer.

Ogni volta che si preme **MULTI-CONTROL** verso sinistra o verso destra, la fase dell'uscita del subwoofer viene selezionata nell'ordine seguente:

**Reverse** (fase inversa) — **Normal** (fase normale)

#### 5 Ruotare MULTI-CONTROL per selezionare "SubWoofer2".

## Personalizzazione delle preferenze

### 6 Premere MULTI-CONTROL a destra o sinistra per selezionare la frequenza di taglio.

Ogni volta che si preme **MULTI-CONTROL** a sinistra o destra, si seleziona la frequenza nel seguente ordine:

**50 Hz — 63 Hz — 80 Hz — 100 Hz — 125 Hz**

### 7 Premere MULTI-CONTROL su o giù per regolare il livello di uscita del subwoofer.

Ogni volta che si preme **MULTI-CONTROL** su o giù, si incrementa o si decrementa il livello del subwoofer. All'aumentare o al diminuire del livello, vengono visualizzate le indicazioni da **+ 6** a **- 24**. 

## Potenziamento dei bassi (Bass Booster)

È possibile potenziare i bassi che vengono spesso coperti dai rumori del veicolo.

### 1 Visualizzare la schermata "Audio Menu".

➔ Per i dettagli, vedere *Visualizzazione della schermata "Audio Menu"* a pagina 129.

### 2 Ruotare MULTI-CONTROL per selezionare "Bass Booster".

### 3 Spingere MULTI-CONTROL in alto o in basso per selezionare il livello desiderato.

All'aumentare o al diminuire del livello, vengono visualizzate le indicazioni da **0** a **+6**. 

## Uso del filtro passa-alto

Quando non si desidera che suoni bassi dalla gamma di frequenza di uscita del subwoofer arrivino ai diffusori anteriori o posteriori, attivare la funzione **HPF** (filtro passa alto). I diffusori anteriori o posteriori emettono solamente le frequenze superiori a quelle della gamma selezionata.

### 1 Visualizzare la schermata "Audio Menu".

➔ Per i dettagli, vedere *Visualizzazione della schermata "Audio Menu"* a pagina 129.

### 2 Ruotare MULTI-CONTROL per selezionare "HPF".

### 3 Premere il centro di MULTI-CONTROL per attivare il filtro passa-alto.

Per disattivare il filtro passa-alto, premere nuovamente **MULTI-CONTROL**.

### 4 Premere MULTI-CONTROL a destra o sinistra per selezionare la frequenza di taglio.

Ogni volta che si preme **MULTI-CONTROL** a sinistra o destra, si seleziona la frequenza nel seguente ordine:

**50 Hz — 63 Hz — 80 Hz — 100 Hz — 125 Hz** 

## Regolazione del livello delle sorgenti

La funzione **SLA** (regolazione livello sorgente) consente di regolare il livello del volume di ciascuna sorgente, al fine di evitare sbalzi di volume eccessivi quando si passa da una sorgente all'altra.

Le impostazioni sono basate sul livello di volume del sintonizzatore FM, il quale rimane inalterato.

### 1 Confrontare il livello del volume del sintonizzatore FM con il livello della sorgente che si desidera regolare.

### 2 Visualizzare la schermata "Audio Menu".

➔ Per i dettagli, vedere *Visualizzazione della schermata "Audio Menu"* a pagina 129.

### 3 Ruotare MULTI-CONTROL per selezionare "SLA".

#### 4 Premere **MULTI-CONTROL** su o giù per regolare il volume della sorgente.

Ogni volta che si preme **MULTI-CONTROL** su o giù, si incrementa o si decrementa il volume della sorgente. All'aumentare o al diminuire del volume della sorgente, vengono visualizzate le indicazioni da "+4" a "-4".

- ❑ Tra **iPod** e **USB** è possibile impostare livelli di volume diversi.
- ❑ Il livello di volume della sorgente per MW/LW può essere impostato separatamente da FM.

## Altre funzioni

### Copia delle impostazioni

È possibile importare le impostazioni definite nel programma di utilità *navigate FEEDS*, disponibile separatamente, nel sistema di navigazione.

☐ Il programma di utilità *navigate FEEDS* è disponibile nel nostro sito Web. Per maggiori informazioni, consultare il nostro sito Web.

#### 1 Utilizzare *navigate FEEDS* per replicare le impostazioni e memorizzarle su una scheda di memoria SD.

#### 2 Inserire una scheda di memoria SD nell'apposito alloggiamento.

➔ Per informazioni sull'operazione, vedere *Inserimento di una scheda di memoria SD* a pagina 13.

#### 3 Toccare [Menu] nella schermata della mappa e quindi toccare [Navigazione].

➔ Per informazioni sulle operazioni, vedere *Passaggio da una schermata all'altra* a pagina 24.

#### 4 Toccare [Copia imp.].

Viene visualizzato un messaggio che chiede di confermare l'aggiornamento delle impostazioni.

#### 5 Toccare [Si].

Inizia l'aggiornamento.

Dopo l'aggiornamento delle impostazioni, viene visualizzato un messaggio che chiede di confermare il riavvio del sistema di navigazione.

#### 6 Toccare [OK].

Il sistema di navigazione si riavvia. ☐

### Ripristino del sistema di navigazione alle impostazioni predefinite o di fabbrica

È possibile riportare le impostazioni dell'apparecchio o i contenuti registrati alle condizioni predefinite, o di fabbrica. Sono quattro i metodi di azzeramento dei dati inseriti dall'utente e le situazioni e i risultati variano a seconda del metodo impiegato. La tabella della pagina che segue elenca i tipi di contenuto che ciascuno dei quattro metodi provvede ad azzerare.

- ➔ Per i dettagli, vedere *Impostazione di voci da eliminare* nella pagina seguente.
- **Metodo 1: premere il pulsante RESET.**  
Premendo il pulsante **RESET** si cancellano quasi tutte le impostazioni della funzione audio.
  - ➔ Per i dettagli, vedere *Reimpostazione del microprocessore* a pagina 10.
- **Metodo 2: toccare [Reset comp.].**  
➔ Per ulteriori informazioni vedere *Ripristino delle Impostazioni predefinite* a pagina 126.
- **Metodo 3: toccare [Reset] nella schermata "Cancella Data/Impostazione".**  
➔ Per i dettagli, vedere *Visualizzazione della schermata "Cancella Data/Impostazione"* a pagina 137.
- **Metodo 4: toccare [Canc. info utente] nella schermata "Cancella Data/Impostazione".**  
➔ Per i dettagli, vedere *Visualizzazione della schermata "Cancella Data/Impostazione"* a pagina 137.

## Impostazione di voci da eliminare

Le voci eliminabili cambiano a seconda del metodo di ripristino scelto. Le voci elencate nella seguente tabella ritornano ai valori iniziali o di fabbrica. Eventuali voci non elencate restano invariate.

**Tuttavia, quando si da corso alla funzione [Canc. info utente] si cancellano tutte le impostazioni relative alla funzione di navigazione incluse quelle qui sotto non elencate.**

— : L'impostazione sarà mantenuta.

✓: L'impostazione sarà cancellata e verrà ripristinato il valore iniziale o di fabbrica.

Funzioni di navigazione	Metodo 1	Metodo 2	Metodo 3	Metodo 4	
Funzione della mappa	Modalità di visualizzazione e impostazione della scala sulla mappa	—	—	✓	✓
	Direzione della mappa	—	—	✓	✓
	Ultima posizione del cursore sulla schermata della mappa	—	✓	✓	✓
Impostazione dell'itinerario	Itinerario attuale	—	—	—	✓
	Stato di guida dell'itinerario corrente	—	—	✓	✓
	Informazioni sulla posizione del veicolo	✓	—	✓	✓
	<b>Info perc.</b>	—	✓	✓	✓
[Navigazione]	Punto registrato in <b>Preferiti</b>	—	—	—	✓
	Tipo di ordinamento selezionato in [Preferiti]	—	✓	✓	✓
	[Cronologia]	—	—	—	✓
	[Km benzina]	—	✓	✓	✓
	<b>Imp. traffico</b> in <b>Menu traffico</b>	—	✓	✓	✓
	Dati di guida di <b>Grafico Eco</b>	—	✓	✓	✓
	<b>Impostazioni Eco</b>	—	✓	✓	✓
Menu [Imp.]	[Lingua prog.], [Lingua guida]	—	—	✓	✓
	[Ora]	—	—	✓	✓
	<b>Imp. casa</b>	—	—	—	✓
	[Modalità demo]	✓	✓	✓	✓
	Altre impostazioni	—	✓	✓	✓
Menu telefono (*1)	[Contatti]	—	✓	✓	✓
	[Volume]	—	✓	✓	✓
	[Imp.]	—	✓	✓	✓
	Cronologie chiamate	—	✓	✓	✓

(\*1) Tutti i dati memorizzati di 3 utenti vengono eliminati.

## Altre funzioni

Funzioni audio		Metodo 1	Metodo 2	Metodo 3	Metodo 4
Impostazione del volume per sorgenti audio, volume del TA		✓ (*2)	—	—	—
Impostazioni iniziali	Tutte le impostazioni	✓ (*2)	—	—	—
<b>Audio Menu</b>	Tutte le impostazioni	✓ (*2)	—	—	—
<b>TUNER, iPod</b>	Tutte le impostazioni (*3)	✓ (*2)	—	—	—
<b>CD, USB</b>	Tutte le impostazioni	✓ (*2)	—	—	—

(\*2) Solo quando il dispositivo rimovibile è fissato all'unità principale, le impostazioni vengono cancellate premendo il pulsante **RESET**.

(\*3) Vengono cancellate tutte le impostazioni, comprese quelle in "**Function Menu**".

### Visualizzazione della schermata "Cancella Data/Impostazione "

- ❑ Leggere "*Impostazione di voci da eliminare*" prima di eseguire questa operazione.

#### 1 Visualizzare la schermata "Impostazioni".

- ➔ Per informazioni sulle operazioni, vedere *Visualizzazione della schermata "Impostazioni"* a pagina 115.

#### 2 Toccare a lungo [Reset comp.].

Viene visualizzata la schermata "**Cancella Data/Impostazione**".

#### 3 Toccare [Canc. info utente] o [Reset].



Viene visualizzato un messaggio che chiede di confermare la cancellazione dei dati.

#### 4 Toccare [Si].

Il contenuto registrato viene cancellato.

- ❑ È anche possibile visualizzare la schermata "**Cancella Data/Impostazione**" tenendo premuto il pulsante **MODE** mentre viene visualizzata la schermata introduttiva. ■

## Risoluzione dei problemi

Fare riferimento a questa sezione se si incontrano difficoltà nell'uso del sistema di navigazione. I problemi più comuni sono elencati sotto, insieme alle probabili cause e ai relativi rimedi. Se in queste pagine non si trova una soluzione al problema incontrato, rivolgersi al proprio rivenditore o al più vicino centro di assistenza autorizzato Pioneer.

### Problemi con la schermata di navigazione

Sintomo	Causa	Azione (Riferimento)
Il sistema di navigazione non si accende o non funziona.	I cavi e i connettori non sono collegati correttamente.	Verificare nuovamente che tutti i collegamenti siano corretti.
	Il fusibile è bruciato.	Correggere la causa della bruciatura del fusibile, quindi sostituirlo. Accertarsi di aver installato un fusibile corretto di pari potenza.
	Disturbi o altri fattori compromettono il funzionamento del microprocessore integrato.	Premere il pulsante <b>RESET</b> . (Pagina 10)
Il dispositivo rimovibile non si accende.	La batteria del dispositivo rimovibile è scarica.	Caricare la batteria.
Quando si usa il dispositivo rimovibile smontato dall'unità principale, la batteria si scarica più rapidamente.	Potrebbe essere necessaria una nuova batteria.	Rivolgersi al più vicino centro di assistenza autorizzato Pioneer.
Non è possibile posizionare il veicolo sulla mappa senza un errore di posizionamento significativo.	L'antenna GPS è in una posizione non adatta.	I segnali provenienti dai satelliti GPS sono deboli e ciò riduce la precisione di posizionamento. Se necessario, verificare la ricezione del segnale GPS e la posizione dell'antenna GPS.
	Vi sono ostacoli che bloccano il segnale dai satelliti.	I segnali provenienti dai satelliti GPS sono deboli e ciò riduce la precisione di posizionamento. Se necessario, verificare la ricezione del segnale GPS e la posizione dell'antenna GPS, oppure proseguire con la guida sino a quando la ricezione non migliora. Mantenere l'antenna pulita.
	La posizione dei satelliti rispetto al veicolo non è buona.	I segnali provenienti dai satelliti GPS sono deboli e ciò riduce la precisione di posizionamento. Proseguire con la guida sino a quando la ricezione non migliora.
	Il segnale proveniente dai satelliti GPS è stata modificata per ridurre la precisione. (I satelliti GPS sono gestiti dal Dipartimento della Difesa degli Stati Uniti e il governo statunitense si riserva il diritto di distorcere i dati di posizionamento per ragioni militari. Ciò può causare considerevoli errori di posizionamento.)	I segnali provenienti dai satelliti GPS sono deboli e ciò riduce la precisione di posizionamento. Aspettare fino a quando la ricezione non migliora.

# Appendice

Sintomo	Causa	Azione (Riferimento)
Non è possibile posizionare il veicolo sulla mappa senza un errore di posizionamento significativo.	Se si usa un telefono veicolare o un telefono cellulare nei pressi dell'antenna di ricezione dei segnali satellitari GPS, la ricezione GPS potrebbe temporaneamente interrompersi. Qualcosa copre l'antenna GPS.	I segnali provenienti dai satelliti GPS sono deboli e ciò riduce la precisione di posizionamento. Quando si utilizza un telefono cellulare, tenere la sua antenna lontana da quella del GPS. Non rivestire l'antenna GPS con vernice spray o cera per auto, in quanto ciò potrebbe bloccare la ricezione dei segnali GPS. Anche un accumulo di neve può degradare i segnali.
"Grafico Eco" non è disponibile.	Il sistema di navigazione non riesce a ottenere i dati relativi al precedente consumo di carburante, per cui è impossibile visualizzare "Grafico Eco".	Guidare circa 10 km su una strada senza ostacoli. Quindi, parcheggiare il veicolo in un luogo sicuro, spegnere il sistema di navigazione e riaccenderlo.
Il colore della mappa non cambia automaticamente tra visione diurna e quella notturna.	"diur/nottur" è impostato su "Giorno".	Verificare l'impostazione di "diur/nottur" e accertarsi che sia selezionata l'opzione "Automatico". (Pagina 120)
	Il cavo arancione/bianco non è collegato.	Verificare il collegamento.
Lo schermo è troppo luminoso.	È stato impostato un valore errato per "Luminosità".	Verificare le impostazioni. (Pagina 124)
Il display è molto fioco.	È stato impostato un valore errato per "Luminosità".	Verificare le impostazioni. (Pagina 124)
La sorgente audio non produce alcun suono. Il livello del volume non si alza.	Il livello del volume è basso.	Regolare il livello del volume.
	Un cavo del diffusore è scollegato.	Verificare il collegamento.
Non è possibile regolare il volume della guida di navigazione e dei segnali acustici.	<b>MULTI-CONTROL</b> è utilizzato per regolare il volume.	Aumentare o diminuire il volume usando <b>[Suono]</b> nella schermata "Impostazioni". (Pagina 115)
L'interlocutore al telefono non riesce a sentire ciò che si dice per la presenza di un'eco.	La voce dell'interlocutore al telefono proviene dai diffusori e viene quindi raccolta nuovamente dal microfono, creando così un effetto eco.	Utilizzare i metodi seguenti per ridurre l'eco: —Abbassare il volume sul ricevitore —Insieme all'interlocutore, fare delle brevi pause prima di parlare
Non viene visualizzata alcuna immagine.	La retroilluminazione del pannello LCD è disattivata.	Attivare la retroilluminazione. (Pagina 126)
Il pannello tattile non risponde, oppure risponde un tasto diverso.	Per qualche motivo la posizione dei tasti del pannello tattile non coincide con i punti da toccare per ottenere risposta.	Eseguire la calibrazione del pannello tattile. (Pagina 124)
Non è possibile utilizzare la periferica di archiviazione USB.	La periferica di archiviazione USB è stata rimossa subito dopo essere stata collegata.	Parcheggiare il veicolo in un luogo sicuro e spegnere il motore. Girare la chiave di accensione su OFF. Quindi riaccendere il motore, e poi il sistema di navigazione.
Non è possibile utilizzare la periferica di archiviazione USB.	La periferica di archiviazione USB è stata rimossa subito dopo essere stata collegata.	Parcheggiare il veicolo in un luogo sicuro e spegnere il motore. Girare la chiave di accensione su OFF. Quindi riaccendere il motore, e poi il sistema di navigazione.

# Appendice

## Problemi con lo schermo audio

Sintomo	Causa	Azione (Riferimento)
Non è possibile riprodurre i CD.	Il disco è stato inserito capovolto.	Inserire il disco con l'etichetta rivolta verso l'alto.
	Il disco è sporco.	Pulire il disco.
	Il disco è incrinato o danneggiato in altro modo.	Inserire un disco normale di forma rotonda.
	I file contenuti sul disco sono di formato non compatibile.	Verificare il formato dei file.
	Non è possibile riprodurre il formato del disco.	Sostituire il disco.
	Il disco inserito è di tipo non compatibile con questo sistema.	Verificare il tipo di disco (per maggiori informazioni sulle precauzioni da osservare nell'uso dei vari supporti, vedere Pagina 149).
Il suono subisce interruzioni.	Il sistema di navigazione non è fissato saldamente in posizione.	Installare saldamente il sistema di navigazione.
Non è riprodotto alcun suono. Il livello del volume non si alza.	I cavi non sono collegati correttamente.	Collegare correttamente i cavi.
	Durante la riproduzione audio il sistema è in pausa oppure avanza o arretra rapidamente.	Durante l'avanzamento e il riavvolgimento rapido non viene emesso alcun suono.
Non è possibile utilizzare l'iPod.	L'iPod è bloccato.	<ul style="list-style-type: none"> <li>• Ricollegare l'iPod con cavo di interfaccia USB per iPod.</li> <li>• Aggiornare la versione software iPod.</li> </ul>
	Si è verificato un errore.	<ul style="list-style-type: none"> <li>• Ricollegare l'iPod con cavo di interfaccia USB per iPod.</li> <li>• Parcheggiare il veicolo in un luogo sicuro e innestare il freno di stazionamento. Spegner e riaccendere il sistema. Se questo non risolve il problema, premere il tasto <b>RESET</b> del sistema di navigazione.</li> <li>• Aggiornare la versione software iPod.</li> </ul>

## Problemi con la schermata del telefono

Sintomo	Causa	Azione (Riferimento)
La composizione del numero non è possibile a causa dell'inattività dei tasti del pannello tattile.	Il telefono in uso è fuori portata.	Riprovare non appena rientrati nella portata.
	Al momento non è possibile stabilire una connessione tra il telefono cellulare e il sistema di navigazione.	Eseguire la procedura di connessione.

### Se lo schermo si blocca...

Parcheggiare il veicolo in un luogo sicuro, quindi innestare il freno di stazionamento. Premere il pulsante **RESET** del sistema di navigazione.



## Appendice

### Messaggi del sistema e relativi provvedimenti

Il sistema di navigazione potrebbe visualizzare i seguenti messaggi. Vedere la tabella seguente per identificare il problema, quindi eseguire l'azione correttiva consigliata.

In alcuni casi potrebbero anche apparire messaggi diversi da questi. Se dovesse accadere, seguire le istruzioni visualizzate sullo schermo.

#### Messaggi relativi alle funzioni di navigazione

Messaggio	Quando	Cosa fare (Riferimento)
<b>Preparing to start up system... please wait</b>	Quando la batteria del dispositivo rimovibile è scarica, al successivo avvio del sistema di navigazione viene visualizzato il messaggio.	<ul style="list-style-type: none"> <li>• Attendere che appaia il messaggio "Ready to start up system.". Una volta visualizzato il messaggio, il sistema di navigazione si riavvia.</li> <li>• Se il messaggio persiste, rivolgersi al più vicino centro di assistenza autorizzato Pioneer.</li> </ul>
<b>Caricamento dati non riuscito.</b>	I dati trasferiti dal telefono cellulare potrebbero essere in un formato non ricevibile dal sistema di navigazione.	<ul style="list-style-type: none"> <li>• Selezionare una voce e un formato adatti, quindi riprovare. (Pagina 79)</li> <li>• Collegare il telefono cellulare con un altro metodo e riprovare. (Pagina 64)</li> </ul>
<b>Avvio App non riuscito. Controlla file sulla scheda SD. Premere "OK" per uscire dalla modalità App.</b>	L'applicazione non è archiviata sulla scheda di memoria SD.	Utilizzare il programma di utilità navigate FEEDS per confermare la soluzione appropriata.
	L'applicazione non è stata scaricata correttamente.	Utilizzare il programma di utilità navigate FEEDS per confermare la soluzione appropriata.
	Un file necessario per l'avvio dell'applicazione non è archiviato sulla scheda di memoria SD o è danneggiato.	Utilizzare il programma di utilità navigate FEEDS per confermare la soluzione appropriata.
	La scheda di memoria SD è danneggiata.	Verificare che non vi siano problemi con la scheda di memoria SD.



### Messaggi relativi alle funzioni audio

Quando si verificano problemi con le sorgenti audio sullo schermo appare un messaggio d'errore. Consultare le tabelle che seguono per identificare il problema e dar quindi corso all'azione correttiva suggerita. In caso di persistenza del problema si raccomanda di rivolgersi al più vicino centro di assistenza Pioneer.

#### Letttore CD integrato

Messaggio	Causa	Azione (Riferimento)
<b>Error-11, 12, 17, 30</b>	Disco sporco	Pulire il disco.
	Disco graffiato	Sostituire il disco.
<b>Error10, 11, 12, 15, 17, 30, A0, CHK CDCORE</b>	Errore elettrico o meccanico	Spegnere il motore e riaccenderlo, oppure cambiare la sorgente, quindi tornare al lettore CD.
<b>Error-15</b>	Il disco inserito non contiene dati.	Sostituire il disco.

# Appendice

Messaggio	Causa	Azione (Riferimento)
<b>Error-23</b>	Non è possibile riprodurre il CD.	Sostituire il disco.
<b>Error-22</b>	Il disco inserito non contiene file riproducibili.	Sostituire il disco.
<b>No Audio</b>	Il disco inserito non contiene file riproducibili.	Sostituire il disco.
<b>TRK Skipped</b>	Il disco inserito contiene file protetti dalla funzione DRM.	Sostituire il disco.
<b>Protect</b>	Tutti i file del disco inserito sono protetti dalla funzione DRM.	Sostituire il disco.
<b>Heat</b>	La temperatura del sistema di navigazione è al di fuori del normale intervallo operativo.	Attendere che la temperatura dell'unità torni entro i limiti operativi normali.

## USB/iPod

Messaggio	Causa	Azione (Riferimento)
<b>No Audio</b>	La periferica di archiviazione USB collegata non contiene alcun file riproducibile.	Memorizzare file riproducibili.
<b>Protect</b>	Tutti i file della periferica di archiviazione esterna inserita sono protetti dalla funzione DRM.	Memorizzare file riproducibili.
<b>TRK Skipped</b>	I file protetti vengono saltati.	Memorizzare file riproducibili.
<b>Check USB</b>	Il connettore oppure il cavo USB è in corto circuito.	Verificare che il connettore o il cavo USB non sia impigliato da qualche parte o danneggiato.
	La periferica di archiviazione USB collegata consuma più di 500 mA (corrente massima consentita).	Scollegare la periferica di archiviazione USB e non utilizzarla. Spegnerne il motore, quindi riaccenderlo e collegare una periferica di archiviazione USB compatibile.
<b>Error-A1</b>	La periferica di archiviazione USB collegata consuma più di 500 mA (corrente massima consentita).	Scollegare la periferica di archiviazione USB e non utilizzarla. Spegnerne il motore, quindi riaccenderlo e collegare una periferica di archiviazione USB compatibile.
<b>CHK CDCORE</b>	Errore elettrico o meccanico	Spegnerne il motore e riaccenderlo, oppure cambiare la sorgente, quindi tornare alla sorgente USB.
<b>Error-19</b>	Errore di comunicazione	<ul style="list-style-type: none"> <li>• Scollegare il cavo dall'iPod. Quando è visualizzato il menu principale dell'iPod, collegare nuovamente il cavo.</li> <li>• Scollegare la periferica di archiviazione USB e non utilizzarla. Spegnerne il motore, quindi riaccenderlo e collegare una periferica di archiviazione USB compatibile.</li> <li>• Se il messaggio appare frequentemente, rivolgersi al proprio rivenditore.</li> </ul>

# Appendice

Messaggio	Causa	Azione (Riferimento)
<b>Error-16</b>	L'iPod non è compatibile con questo sistema di navigazione.	Utilizzare un iPod in versione compatibile.
	Errore di comunicazione	<ul style="list-style-type: none"> <li>• Scollegare il cavo dall'iPod. Quando è visualizzato il menu principale dell'iPod, collegare nuovamente il cavo.</li> <li>• Scollegare il cavo dall'iPod. Quando è visualizzato il menu principale dell'iPod, collegare nuovamente il cavo.</li> <li>• Se il messaggio appare frequentemente, rivolgersi al proprio rivenditore.</li> </ul>
<b>N/A USB</b>	L'iPod non è compatibile con questo sistema di navigazione.	Utilizzare un iPod in versione compatibile.
	Vecchia versione di iPod	Aggiornare la versione dell'iPod.
	La periferica di archiviazione USB collegata non è supportata dal sistema di navigazione.	Collegare una periferica di archiviazione USB di tipo USB Mass Storage Class (compatibile con lo standard USB per le memorie di massa).
<b>NO SONGS</b>	Nessun brano	Trasferire i brani all'iPod.
<b>STOP</b>	Nessun brano nell'elenco selezionato	Selezionare un elenco che contenga i brani.



## Tecnologia di posizionamento

### Posizionamento tramite sistema GPS

Il sistema GPS (Global Positioning System) impiega una rete di satelliti che orbitano attorno alla Terra. Ciascun satellite, che staziona a una quota di 21 000 km, trasmette in continuazione segnali radio convertibili in informazioni temporali e di posizione. Il sistema è concepito affinché i segnali provenienti da almeno tre satelliti possano essere acquisiti in qualsiasi spazio aperto sulla superficie terrestre.

La precisione delle informazioni GPS dipende dalla qualità di ricezione dei segnali. Quando i segnali sono forti e la ricezione è buona, il sistema GPS può determinare latitudine, longitudine e altitudine per fornire un posizionamento preciso in tre dimensioni. Se invece la qualità del segnale non è buona, è possibile ottenere solamente due dimensioni, latitudine e longitudine, con conseguenti errori di posizionamento di maggiore entità.

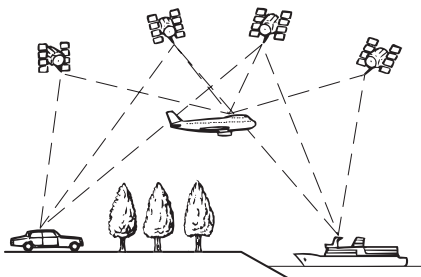

### Corrispondenza con la mappa

Come già detto, i sistemi di posizionamento adoperati dal sistema di navigazione sono suscettibili di alcuni errori. Il loro calcolo potrebbe, a volte, posizionare il veicolo sulla mappa in un punto in cui non appaiono affatto strade. In tale situazione, poiché il sistema di elaborazione sa che i veicoli viaggiano solo su strada, è in grado di correggere la posizione riportandola su una strada adiacente. Questa funzionalità è chiamata "corrispondenza con la mappa".

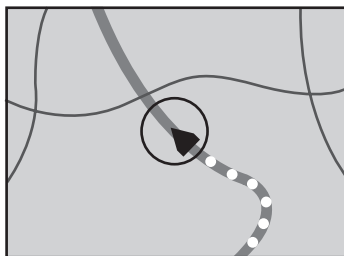

**Con corrispondenza con la mappa**

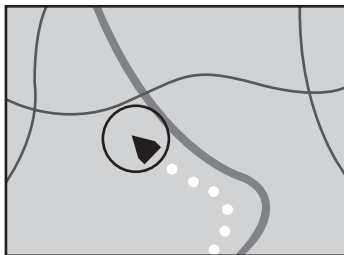

**Senza corrispondenza con la mappa**



### Gestione di errori notevoli

Gli errori di posizionamento sono mantenuti al minimo combinando le funzioni GPS di corrispondenza con la mappa. In alcune situazioni, tuttavia, queste funzioni potrebbero non operare correttamente, aumentando in tal modo l'entità dell'errore.

## Appendice

### Quando il posizionamento tramite GPS è impossibile

- Il posizionamento GPS è disabilitato se non è possibile ricevere segnali da più di due satelliti GPS.
- In determinate situazioni di guida, i segnali dei satelliti GPS potrebbero non raggiungere il veicolo. In tal caso il sistema non è in grado di usare il posizionamento GPS.

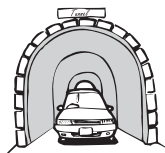

**Nelle gallerie o nei parcheggi chiusi**

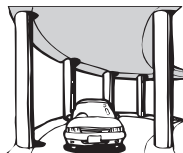

**Sotto strade sopraelevate o strutture analoghe**



**Durante la guida tra edifici alti**



**Durante la guida attraverso foreste molto dense e con alberi molto alti**

- La ricezione GPS potrebbe temporaneamente interrompersi se si usa un telefono per auto o un telefono cellulare nei pressi del prodotto.
- Non rivestire il prodotto con vernice spray o cera per auto, in quanto ciò potrebbe bloccare la ricezione dei segnali GPS.
- ☐ Se i segnali GPS non vengono ricevuti per un periodo di tempo prolungato, la posizione corrente indicata sulla mappa potrebbe differire sensibilmente dalla posizione effettiva del veicolo o potrebbe non essere aggiornata. In tal caso, la precisione di posizionamento verrà ripristinata al ritorno della ricezione GPS.

### Condizioni che possono causare marcati errori di posizionamento

Per diversi motivi, come ad esempio lo stato della strada che si sta percorrendo e lo stato di ricezione del segnale GPS, la posizione effettiva del veicolo potrebbe differire dalla posizione visualizzata sulla mappa.

- Quando si compie una svolta molto stretta.

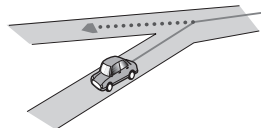

- In presenza di una strada parallela.

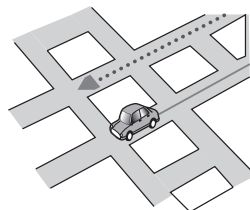

- Quando vi è un'altra strada nelle immediate vicinanze, ad esempio una superstrada sopraelevata.

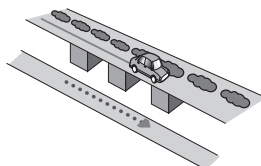

- Quando si percorre una strada aperta di recente e non ancora registrata nella mappa.

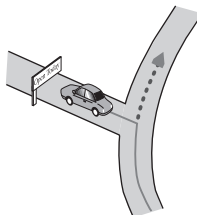

# Appendice

- Quando si guida a zig-zag.

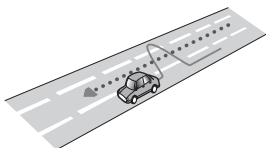

- Se la strada ha una serie di curve a gomito.

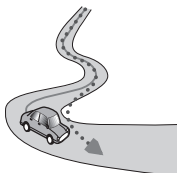

- Su un raccordo ad anello o una configurazione stradale analoga.

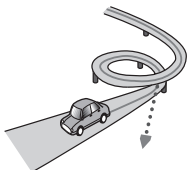

- Quando si prende un traghetto.

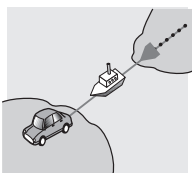

- Quando si guida su un lungo rettilineo o su una strada con curve poco pronunciate.

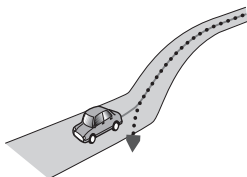

- Lungo una strada di montagna ripida con molte variazioni di altitudine.

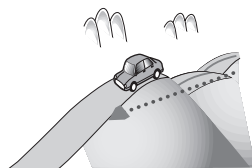

- Quando si entra o si esce da un parcheggio multilivello o da strutture con rampe a spirale analoghe.

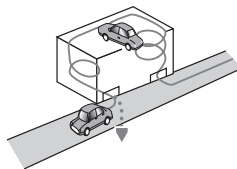

- Quando il veicolo ruota su una piattaforma girevole o una struttura analoga.

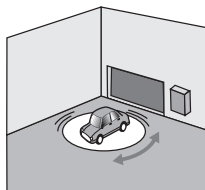

- Quando alberi o altri ostacoli bloccano a lungo i segnali GPS.

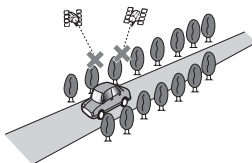

## Appendice

- Quando si guida molto lentamente o con frequenti arresti e partenze, ad esempio negli ingorghi stradali.

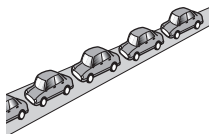

- Quando si raggiunge la strada dopo avere guidato in un grande parcheggio.

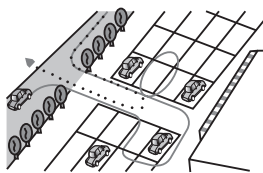

- Quando si guida attorno a una rotonda.

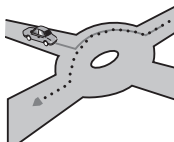

- Quando si inizia a guidare subito dopo avere acceso il motore. ▣

## Informazioni sull'impostazione dell'itinerario

### Specifiche della ricerca dell'itinerario

Il sistema di navigazione imposta un itinerario per raggiungere la destinazione specificata applicando ai dati della mappa alcune regole predefinite. Questa sezione fornisce alcune informazioni utili sull'impostazione dell'itinerario.

### **!** ATTENZIONE

Quando si calcola un itinerario, vengono automaticamente impostate la guida dell'itinerario e quella vocale. Inoltre, relativamente alle normative giornaliere o orario del traffico, si considerano solo quelle applicabili nel momento in cui viene calcolato l'itinerario. Le strade a senso unico e quelle chiuse non possono essere prese in considerazione. Ad esempio, se una strada è aperta solo di mattina, ma ci si arriva più tardi, ci si ritroverebbe a violare le normative del traffico, per cui non sarebbe possibile seguire l'itinerario impostato. Ad esempio, se una strada è aperta solo di mattina, ma ci si arriva più tardi, ci si ritroverebbe a violare le normative del traffico, per cui non sarebbe possibile seguire l'itinerario impostato. Inoltre, il sistema potrebbe non essere a conoscenza di alcune normative del traffico.

- L'itinerario calcolato è un esempio di itinerario verso la destinazione deciso dal sistema di navigazione considerando il tipo di strade o le regolamentazioni del traffico. Esso non è necessariamente un itinerario ottimale. (In alcuni casi, potrebbe non essere possibile impostare le strade desiderate. Se occorre prendere una determinata strada, impostarvi un punto intermedio.)
- Se la destinazione è troppo lontana, potrebbe non essere possibile impostare l'itinerario.
- La guida vocale annuncia le svolte e le intersezioni delle autostrade. Tuttavia quando si superano tali punti di svolta, di raccordo e di guida in rapida successione il sistema potrebbe non riuscire ad annunciarli tutti.
- Può succedere che le istruzioni di guida indichino di uscire da un'autostrada e in seguito di rientrarvi.
- In alcuni casi, l'itinerario impostato può richiedere l'avanzamento in direzione opposta a quella verso cui è attualmente rivolto il veicolo. In questi casi, poiché il sistema chiede d'invertire il senso di marcia, si raccomanda di procedere con estrema cautela osservando il regolamento stradale in atto.

## Appendice

- In alcuni casi, un itinerario può cominciare dal lato opposto di una ferrovia o di un fiume rispetto alla posizione corrente. Se dovesse accadere, procedere per un po' verso la destinazione e quindi provare a calcolare nuovamente l'itinerario.
- Quando si è in presenza di un ingorgo di traffico, potrebbe non essere suggerito un itinerario alternativo se il sistema ritiene che attraversarlo sia meglio che deviare.
- Si potrebbero presentare casi in cui il punto di partenza, il punto intermedio e quello di destinazione non appaiono nell'itinerario evidenziato.
- Il numero di uscite da una rotatoria visualizzato sullo schermo potrebbe differire da quello effettivo.
- Non utilizzare dischi incrinati, scheggiati, deformati o altrimenti danneggiati; si potrebbero creare seri problemi al lettore integrato.
- Non toccare la superficie registrata dei dischi.
- Quando non sono in uso, conservare i dischi nelle apposite custodie.
- Evitare di lasciare i dischi in ambienti eccessivamente caldi o sotto la luce diretta del sole.
- Non applicare etichette adesive, scrivere o applicare prodotti chimici sulla superficie dei dischi.
- Per pulire un disco, strofinarlo con un panno morbido, dal centro verso l'esterno.

### Evidenziazione dell'itinerario

- Una volta impostato l'itinerario, questo viene evidenziato sulla mappa con colori brillanti.
- Le immediate vicinanze del punto di partenza e della destinazione potrebbero non essere evidenziate, come pure le zone con sistemi stradali particolarmente complessi. Di conseguenza, l'itinerario potrebbe sembrare interrotto sullo schermo, ma la guida vocale continua ugualmente. ■

### Uso e cura dei dischi

L'uso dei dischi richiede di osservare alcune precauzioni basilari.

### Unità integrata e cura

- Utilizzare solo dischi convenzionali tondi. Non inserire dischi con forme particolari.

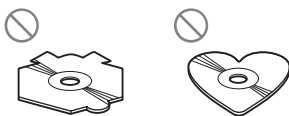

- La condensa potrebbe compromettere temporaneamente le prestazioni del lettore integrato. Lasciar asciugare la condensa in un ambiente riscaldato per circa un'ora. Inoltre, asciugare i dischi umidi con un panno morbido.
- Le caratteristiche di un disco, il formato, l'applicazione utilizzata per la registrazione, l'ambiente di riproduzione, le condizioni di conservazione e altri fattori potrebbero renderne impossibile la riproduzione.
- I movimenti bruschi dovuti alle cattive condizioni del manto stradale possono interrompere la riproduzione del disco.
- Prima di usare un disco, leggere le precauzioni.

### Condizioni ambientali per la lettura dei dischi

- Questo apparecchio dispone di un dispositivo di sicurezza che lo spegne automaticamente quando la temperatura diviene troppo alta.

## Appendice

- Nonostante l'attenta progettazione dell'apparecchio, a causa dell'usura meccanica, delle condizioni ambientali o della manipolazione dei dischi, sulla loro superficie potrebbero formarsi piccoli graffi, che non ne pregiudicano comunque la lettura. Non si tratta di un malfunzionamento del sistema. Ciò è piuttosto da considerare come un normale segno di usura. 

### Dischi riproducibili

Dischi CD che riportano i loghi indicati di seguito generalmente vengono riprodotti senza problemi con questo lettore CD integrato.



### Riproduzione di DualDisc

- I DualDisc sono dischi con due lati registrabili, uno di tipo CD per i file audio e l'altro di tipo DVD per i file video.
- Poiché il lato CD dei DualDisc non è fisicamente compatibile con lo standard CD generale, il sistema di navigazione potrebbe non riuscire a riprodurlo.
- Inserimenti ed espulsioni frequenti potrebbero graffiare il disco DualDisc.
- La presenza di graffi potrebbe comportare problemi di riproduzione con questo sistema di navigazione. In alcuni casi un DualDisc potrebbe bloccarsi nell'apertura di inserimento del disco e non riuscire a essere espulso. Per evitare questa condizione è consigliabile evitare l'uso di DualDisc con questo sistema di navigazione.
- Per maggiori informazioni al riguardo, rivolgersi al produttore dei DualDisc. 

### Informazioni dettagliate sui contenuti multimediali riproducibili

#### Compatibilità

#### Note generali riguardo la compatibilità dei dischi

- Non è garantita la compatibilità con tutti i dischi.
- La riproduzione dei dischi potrebbe divenire impossibile qualora siano stati esposti alla luce solare diretta, ad alte temperature o ad altre condizioni estreme all'interno della vettura.

#### Dischi CD-R/CD-RW

- I dischi non finalizzati non possono essere riprodotti.
- La riproduzione dei dischi CD-R/CD-RW registrati con un masterizzatore di CD musicali o con un personal computer potrebbe non essere possibile a causa delle caratteristiche dei dischi, della presenza di graffi o sporco sui dischi stessi, oppure di sporco o condensa sulla lente del lettore integrato.
- La riproduzione dei dischi registrati con un personal computer potrebbe non essere possibile a seconda del dispositivo di registrazione, del software di scrittura, delle impostazioni e di altri fattori ambientali.
- Registrare nel formato corretto. (Per i dettagli, contattare il produttore dei supporti, dei masterizzatori o dei software di registrazione).
- Questo apparecchio potrebbe non visualizzare i titoli e le altre informazioni di testo registrate sul disco CD-R/CD-RW (in caso di dati audio (CD-DA)).
- Prima di usare un disco CD-R/CD-RW, leggere le precauzioni.

## Appendice

### Note generali relative alla periferica di archiviazione esterna (USB, SD)

- Non lasciare la periferica di archiviazione esterna (USB, SD) in luoghi sottoposti a temperature elevate.
- A seconda del tipo di periferica di archiviazione esterna (USB, SD) adoperata, questo sistema di navigazione potrebbe non riconoscere la periferica di archiviazione o i file.

### Note relative alla periferica di archiviazione USB

- A seconda del tipo di periferica di archiviazione USB adoperata, il sistema di navigazione potrebbe non riconoscere la periferica di archiviazione oppure potrebbe non riprodurre correttamente i file.
- Le informazioni testuali di alcuni file audio potrebbero non essere visualizzate correttamente.
- Utilizzare in maniera corretta le estensioni dei file.
- Si potrebbero verificare leggeri ritardi all'avvio della riproduzione di file audio su una periferica di archiviazione USB con gerarchie complesse di cartelle.
- Il funzionamento può variare a seconda del tipo di periferica di archiviazione USB.
- Alcuni file musicali da USB potrebbero non essere riproducibili a causa delle caratteristiche o del formato dei file, dell'applicazione usata per registrarli, dell'ambiente di riproduzione, delle condizioni di conservazione e così via.
- I file protetti da copyright non possono essere riprodotti.

### Compatibilità con le periferiche di archiviazione USB

- Per dettagli sulla compatibilità delle periferiche di archiviazione USB con questo sistema di navigazione, vedere *Dati tecnici* a pagina 160.

Protocollo: bulk

- Non è possibile collegare una periferica di archiviazione USB a questo sistema di navigazione tramite hub USB.
- Una memoria USB partizionata non è compatibile con questo sistema di navigazione.
- Fissare saldamente la periferica di archiviazione USB durante la guida. Evitare che la periferica di archiviazione USB cada sul pavimento della vettura, bloccandosi sotto il pedale dei freni o dell'acceleratore.
- Si potrebbero verificare leggeri ritardi all'avvio della riproduzione di file audio codificati con immagini.
- Alcune periferiche di archiviazione USB collegate a questo sistema di navigazione possono generare disturbi alla radio.
- Collegare soltanto periferiche di archiviazione USB.

### La sequenza dei file audio sulla memoria USB

Per la memoria USB, la sequenza è diversa da quella di una periferica di archiviazione USB.

### Note relative alla scheda di memoria SD

- Per dettagli sulla compatibilità delle schede di memoria SD con questo sistema di navigazione, vedere *Dati tecnici* a pagina 160.
- Questo sistema non supporta schede di tipo MMC (Multi Media Card).

# Appendice

## Grafico della compatibilità dei supporti

### Dati generali

Supporto	CD-R/-RW	Periferica di archiviazione USB
File system	ISO9660 level 1, ISO9660 level 2, Romeo e Joliet	FAT16/FAT32
Numero massimo di cartelle	99	500
Numero massimo di file	999	15 000
Tipi di file riproducibili	MP3, WMA, AAC, WAV	MP3, WMA, AAC, WAV

### Compatibilità MP3

Supporto	CD-R/-RW, periferica di archiviazione USB
Estensione del file	.mp3
Velocità in bit	Da 8 kbps a 320 kbps (CBR), VBR
Frequenza di campionamento	Da 16 kHz a 48 kHz
Tag ID3	Tag ID3 ver. 1,0, 1,1, 2,2, 2,3, 2,4
<b>Note:</b> <ul style="list-style-type: none"> <li>Alla Ver. 2.x del tag ID3 è data priorità quando esistono sia la Ver. 1.x che la Ver. 2.x.</li> <li>Il sistema di navigazione non è compatibile con: Elenco di riproduzione MP3i (MP3 interattivo), mp3 PRO, m3u</li> </ul>	

### Compatibilità WMA

Supporto	CD-R/-RW, periferica di archiviazione USB
Estensione del file	.wma
Velocità in bit	Da 48 kbps a 384 kbps (CBR), VBR
Frequenza di campionamento	Da 32 kHz a 48 kHz
<b>Nota:</b> <ul style="list-style-type: none"> <li>Il sistema di navigazione non è compatibile con: Windows Media™ Audio 9 Professional, Lossless, Voice</li> </ul>	

# Appendice

## Compatibilità WAV

Supporto	CD-R/-RW, periferica di archiviazione USB
Estensione del file	.wav
Formato	PCM lineare (LPCM), MS ADPCM
Frequenza di campionamento	LPCM: da 16 kHz a 48 kHz MS ADPCM: da 22,05 kHz a 44,1 kHz

## Compatibilità AAC

Supporto	CD-R/-RW, periferica di archiviazione USB
Estensione del file	.m4a
Velocità in bit	Da 16 kbps a 320 kbps (CBR)
Frequenza di campionamento	Da 11,025 kHz a 48 kHz
<b>Note:</b>	
<ul style="list-style-type: none"> <li>Il sistema di navigazione riproduce i file AAC codificati con iTunes.</li> <li>Il sistema di navigazione non è compatibile con:                             <ul style="list-style-type: none"> <li>Apple Lossless, file codificati con VBR</li> </ul> </li> </ul>	

### Note generali

- Il sistema di navigazione potrebbe non funzionare correttamente, a seconda dell'applicazione usata per la codifica dei file WMA.
- A seconda della versione di Windows Media™ Player utilizzata per codificare i file WMA, i nomi degli album e le altre informazioni testuali potrebbero non apparire correttamente.
- Si potrebbero verificare leggeri ritardi all'avvio della riproduzione di file audio codificati con immagini.
- Il sistema di navigazione non supporta il trasferimento di dati di scrittura a pacchetti.
- Questo sistema di navigazione è in grado di riconoscere fino a 64 caratteri, iniziando dal primo carattere, inclusa l'estensione del file e il nome cartella. Tuttavia, il numero massimo di caratteri che è possibile visualizzare varia a seconda della larghezza di ciascun carattere e dell'area di visualizzazione.

- La sequenza di selezione delle cartelle o altre operazioni potrebbero essere alterate, a seconda del software di scrittura o della codifica.
- Indipendentemente dalla durata del silenzio tra le canzoni nella registrazione originale, i dischi audio compressi vengono riprodotti con una breve pausa tra i brani.

### Esempio di gerarchia

La figura che segue mostra un esempio della struttura a livelli del disco. I numeri indicano l'ordine in cui essi vengono assegnati alle cartelle, nonché l'ordine di riproduzione.

 Cartella

# Appendice

🎵 File

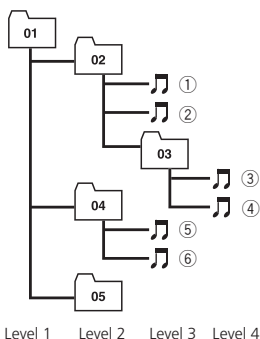

## Note

- I numeri alle cartelle vengono assegnati dal dispositivo. L'utente non può assegnare i numeri alle cartelle.
- Se vi è una cartella che non contiene alcun file riproducibile, la cartella stessa apparirà nell'elenco delle cartelle ma non sarà possibile selezionarvi alcun file. Inoltre, queste cartelle saranno saltate senza visualizzare il numero di cartella. ▣

## Bluetooth



Bluetooth è una tecnologia di connettività senza fili a breve raggio sviluppata come sostituzione dei cavi per telefoni cellulari, PC palmari e altre periferiche. La tecnologia Bluetooth opera in un intervallo di frequenze di 2,4 GHz e trasmette voce e dati a velocità fino a 1 megabit per secondo. La tecnologia Bluetooth è stata lanciata da uno Special Interest Group (SIG) comprendente Ericsson Inc., Intel Corp., Nokia Corp., Toshiba e IBM nel

1998 ed è attualmente sviluppata da quasi 2000 aziende di tutto il mondo.

- Il marchio nominale e il logo *Bluetooth*<sup>®</sup> sono marchi registrati di proprietà di Bluetooth SIG, Inc. e sono utilizzati in licenza da Pioneer Corporation. Tutti gli altri marchi registrati e marchi nominali sono marchi dei rispettivi proprietari. ▣

## Logo SD ed SDHC



Il logo SD è un marchio di SD-3C, LLC.



Il logo SDHC è un marchio di SD-3C, LLC. ▣

## WMA



Windows Media<sup>™</sup> e il logo di Windows sono marchi di fabbrica o marchi di fabbrica registrati della Microsoft Corporation negli Stati Uniti e/o in altri paesi.

Questo prodotto include tecnologie di proprietà della Microsoft Corporation e non è utilizzabile senza licenza della Microsoft Licensing, Inc. ▣

## Appendice

### AAC

AAC è l'acronimo di Advanced Audio Coding e si riferisce ad uno standard tecnologico per la compressione audio MPEG-2 e MPEG-4. Mentre è possibile utilizzare diverse applicazioni per codificare i file AAC, i formati e le estensioni dei file si presentano in modo diverso a seconda delle applicazioni impiegate per la codifica. Questo apparecchio riproduce i file AAC codificati con iTunes, versione 7.7. 

### Informazioni dettagliate riguardo la connessione di iPod

#### ATTENZIONE

- Pioneer declina ogni responsabilità per la perdita di dati da iPod, anche se tali dati vanno persi durante l'uso del sistema di navigazione.
- Non lasciare l'iPod alla luce diretta del sole per un tempo prolungato. Un'esposizione prolungata alla luce diretta del sole potrebbe provocare malfunzionamenti dell'iPod dovuti alla temperatura elevata.
- Non lasciare l'iPod in luoghi sottoposti a temperature elevate.
- Fissare saldamente l'iPod durante la guida. Evitare che l'iPod cada sul pavimento della vettura, bloccandosi sotto il pedale dei freni o dell'acceleratore.

Per ulteriori informazioni, vedere il manuale dell'iPod.

### iPod



"Made for iPod" significa che un accessorio elettronico è stato progettato specificamente per il collegamento con l'iPod ed è stato certificato dal suo sviluppatore corrispondere agli standard operativi stabiliti da Apple.

Apple non può essere considerata responsabile di questo dispositivo o della sua osservanza delle norme di sicurezza e dei vari regolamenti.

iPod è un marchio di Apple, Inc., registrato negli USA e in altri Paesi.

### iPhone



"Works with iPhone" significa che un accessorio elettronico è stato progettato specificamente per il collegamento con l'iPhone ed è stato certificato dal suo sviluppatore corrispondere agli standard operativi stabiliti da Apple.

Apple non può essere considerata responsabile di questo dispositivo o della sua osservanza delle norme di sicurezza e dei vari regolamenti.

iPhone è un marchio di fabbrica di Apple Inc.

### iTunes

iTunes è un marchio di Apple, Inc., registrato negli USA e in altri Paesi. 

## Appendice

### Uso corretto dello schermo LCD

#### Uso dello schermo LCD

- Quando lo schermo LCD viene esposto alla luce solare diretta per un lungo periodo di tempo, esso diventa molto caldo e si può danneggiare. Quando il sistema di navigazione non viene usato, evitare per quanto possibile di esporlo alla luce solare diretta.
- Lo schermo LCD dovrebbe essere utilizzato nell'intervallo di temperatura indicato in *Dati tecnici*.
- Non utilizzare lo schermo LCD a temperature superiori o inferiori all'intervallo delle temperature di esercizio poiché lo schermo LCD potrebbe non funzionare correttamente e subire dei danni.
- Lo schermo LCD è esposto in modo da risultare ben visibile all'interno dell'abitacolo. Evitare di premerlo con forza, in quanto ciò lo potrebbe danneggiare.
- Evitare di toccare lo schermo LCD con forza eccessiva, in quanto ciò ne potrebbe graffiare la superficie.
- Per usare le funzioni del pannello tattile, toccare lo schermo LCD unicamente con le dita e non impiegare mai alcun altro oggetto. (Lo schermo LCD si può graffiare molto facilmente. Lo stilo fornito in dotazione serve solo per eseguire calibrazioni speciali. Non deve essere usato per le normali operazioni del sistema.)

#### Schermo a cristalli liquidi (LCD)

- Se lo schermo LCD si trova vicino alla bocchetta di aerazione del condizionatore, accertarsi che l'aria non lo colpisca direttamente. Il calore del sistema di riscaldamento del veicolo potrebbe causarne la rottura, mentre l'aria fredda del condizionatore potrebbe causare la formazione di umidità all'interno dell'apparecchio, danneggiandolo.

- Sullo schermo LCD potrebbero apparire dei piccoli puntini bianchi o neri (puntini luminosi) dovuti alle caratteristiche dello schermo stesso e non indicanti un malfunzionamento.
- Lo schermo LCD potrebbe risultare difficile da vedere se esposto alla luce solare diretta.
- Quando si usa un telefono cellulare, occorre mantenerne l'antenna lontana dallo schermo LCD per evitare di disturbare il video con punti o strisce colorate.

#### Manutenzione dello schermo LCD

- Per rimuovere la polvere dallo schermo LCD, spegnere prima l'alimentazione, poi strofinare con un panno asciutto morbido.
- Quando si pulisce lo schermo LCD, prestare attenzione a non graffiarne la superficie. Non utilizzare detergenti chimici aggressivi o abrasivi.

#### Retroilluminazione a LED (light-emitting diode, diodo ad emissione luminosa)

Per illuminare lo schermo LCD è utilizzato un LED installato internamente.

- A basse temperature, l'uso della retroilluminazione a LED potrebbe aumentare la permanenza dell'immagine e compromettere la qualità delle immagini a causa delle caratteristiche dello schermo LCD. La qualità dell'immagine migliora a temperature più alte.
- La durata della retroilluminazione a LED del prodotto è superiore a 10 000 ore, ma può ridursi a temperature elevate.
- Se la retroilluminazione a LED raggiunge la fine del suo ciclo di vita, lo schermo diventa poco luminoso e l'immagine non è più visibile. In questo caso, rivolgersi al proprio rivenditore oppure al più vicino centro di assistenza autorizzato Pioneer. ■

## Informazioni sulla visualizzazione

### Schermata "Menu navigazione"



	Pagina
Indirizzo	38, 39
Casa	40
POI	41
Staz. Serv.	
Bancomat	41
Parcheggio	
Albergo	
Scandire	41
Vicino a me	42
Vicino dest.	43
In città	48
FEEDS	44
Preferiti	44, 53
Cronologia	45, 57
Annulla	51
Coordinate	45
Km benzina	80
Grafico Eco	34
Traffico	59
Info perc.	48
Copia imp.	135
Imp./esp.	57, 82
Collega PC	83

### Schermata "Impostazioni"



	Pagina
Suono	115
Imp. locali	115
Lingua prog., Lingua guida	115
Ora	116
km/miglia	116
Velocità media	117
Tastiera	117
Mappa	118
Sovrapponi POI	118
Mod. visual.	120
Mostra manovra	120
Mod. contr. AV	120
diur/nottur	120
Colore strada	121
Primo piano	121
Icona rubrica	121
Mostra Lim. Vel.	122
Mostra ingorgo	122
Nome strada att.	122
Misuratore Eco	122
Durata retroill.	123
Info serv.	123
Imp. casa	56
Mod. posiz.	123
Stato coll.	123

# Appendice

	Pagina
Calib.sch.	124
Luminosità	124
Imp. Diario	125
Modalità demo	125
Mod. sicurezza	126
Reset comp.	126
Schermo off	126

## Schermata "Menu telefono"



	Pagina
Tastierino	70
Tel. casa	70
Contatti	70
Tel. Ric.	71
Tel. Effet.	71
Tel. perse	71
Trasf.	73
<b>Volume</b>	
Suoneria telefono	75
Voce telefono	
Imp.	75
Connessioni	69
Bluetooth On/Off	76
Pref. risposta automatica	76
Rifiuta tutte le chiamate	76
Elimina eco	77
Conness. autom.	77
Modifica nome	77
Cancella memoria	75
Aggiorn. SW Bluetooth	78



# Appendice

## Glossario

### AAC

AAC è l'abbreviazione di Advanced Audio Coding e si riferisce a uno standard tecnologico per la compressione audio MPEG-2 e MPEG-4.

### CD-DA

Indica un CD musicale generico (CD audio di rilascio commerciale). In questo manuale, questo termine talvolta è usato per fare una distinzione tra i CD di dati (che includono file audio compressi) e i CD musicali generici.

### Destinazione

È la posizione selezionata come punto di arrivo del viaggio.

### Domicilio

La posizione registrata del proprio domicilio.

### Formato ISO 9660

È lo standard internazionale per la logica dei formati di cartelle e file di DVD/CD-ROM. Il formato ISO9660 è regolamentato nei seguenti due livelli:

#### Livello 1:

Il nome del file è in formato 8.3 (il nome è composto al massimo da 8 caratteri, lettere alfabetiche maiuscole, numeri e il simbolo “\_”, con un'estensione di file da tre caratteri).

#### Livello 2:

Il nome del file può avere fino a 31 caratteri (compreso il segno di separazione “.” e un'estensione di file). Ogni cartella contiene meno di otto gerarchie.

### Formati estesi

Joliet:

Il nome dei file può avere fino a 64 caratteri.

Romeo:

Il nome dei file può avere fino a 128 caratteri.

### GPS

È l'acronimo di Global Positioning System (sistema di posizionamento globale), la rete di satelliti che forniscono segnali di navigazione per una varietà di impieghi.

### Guida vocale

È l'indicazione vocale delle istruzioni di guida fornite dal sistema di navigazione.

### Impostazione dell'itinerario

È il processo di determinazione dell'itinerario ideale per raggiungere una data posizione; l'impostazione dell'itinerario viene eseguita automaticamente dal sistema quando viene specificata la destinazione desiderata.

### Itinerario impostato

È l'itinerario tracciato dal sistema di navigazione e che porta alla destinazione desiderata. Viene evidenziato sulla mappa con colori brillanti.

### Modalità di guida

È la modalità in cui il sistema fornisce assistenza alla guida per raggiungere la destinazione impostata; il sistema passa automaticamente a questa modalità non appena viene impostato un itinerario.

### MP3

MP3 è un'abbreviazione per MPEG Audio Layer 3. Si tratta di uno standard di compressione audio definito da un gruppo di lavoro (MPEG) dell'ISO (International Organization for Standardization). MP3 è in grado di comprimere dati fino a quasi 1/10 della dimensione di un disco convenzionale.

### MPEG

È l'acronimo di Moving Pictures Experts Group ed è uno standard internazionale di compressione delle immagini video.

### Multisessione

Multisessione è un metodo di registrazione che consente di aggiungere dati in un tempo successivo. Quando si registra su un CD-ROM, CD-R o CD-RW, ecc., tutti i dati dall'inizio alla fine sono trattati come una singola unità o sessione. Multisessione è un metodo per registrare più di due sessioni su un disco.

## Appendice

### Posizione corrente

È la posizione corrente del veicolo, visualizzata sulla mappa con un triangolo rosso.

### Preferiti

È una posizione visitata di frequente (come il luogo di lavoro o il domicilio di un parente) che è possibile registrare per facilitare il calcolo dell'itinerario.

### Punto di guida

È un indicatore importante lungo l'itinerario, generalmente un incrocio. Il punto di guida successivo lungo l'itinerario è indicato sulla mappa con un'icona a bandierina gialla.

### Punto di Interesse (PDI)

Una posizione memorizzata nei dati, come le stazioni ferroviarie, i negozi, i ristoranti e i parchi dei divertimenti.

### Punto intermedio

Una posizione che si sceglie di visitare prima della destinazione; un viaggio può essere costituito da vari punti intermedi e dalla destinazione.

### RDS-TMC

Si tratta di un sistema di comunicazione che fornisce al guidatore le ultime informazioni sul traffico adoperando la trasmissione multiplex FM. Informazioni come ingorghi e incidenti possono essere visualizzate sul display.

### Rubrica telefonica

Una rubrica sul telefono di un utente è normalmente indicata come "rubrica telefonica". A seconda del telefono cellulare, la rubrica potrebbe essere chiamata "Contatti", "Biglietto da visita" o altro.

### Scrittura a pacchetti

Questo è un termine generico indicante un metodo di scrittura di singoli file su un CD-R, ecc. ogni qualvolta necessario, esattamente come avviene con i file su un disco floppy o un disco rigido.

### Tag ID3

Si tratta di un metodo per inglobare informazioni relative alla traccia in un file MP3. Tali informazioni possono comprendere il titolo della traccia, il nome dell'artista, il titolo dell'album, il genere musicale, l'anno di produzione, i commenti e altri dati. I contenuti possono essere liberamente modificati adoperando software con funzioni di modifica dei tag ID3. Sebbene i tag siano limitati in termini di numero di caratteri, forniscono informazioni utili visualizzate durante la riproduzione della traccia.

### Tracciato

Se la registrazione del tracciato è attivata, il sistema di navigazione registra itinerari già passati. Questo itinerario registrato è chiamato "tracciato" ed è comodo quando si desidera verificare un itinerario percorso o durante il ritorno da un itinerario complesso.

### VBR

VBR è l'acronimo di variable bit rate (bitrate variabile). In generale, è più utilizzato il CBR (constant bit rate = bitrate costante), ma regolando in maniera flessibile il bitrate secondo le esigenze di compressione audio è possibile ottenere una qualità audio a priorità di compressione.

### Velocità in bit

Esprime la quantità di dati per secondo, o bps (bit per secondo). Maggiore è la velocità, più informazioni sono disponibili per la riproduzione dell'audio. A parità di metodo di codifica (come MP3), più alta è la velocità, migliore sarà l'audio.

### WMA

WMA è l'acronimo di Windows Media™ Audio e si riferisce a uno standard tecnologico per la compressione audio sviluppato da Microsoft Corporation. I file WMA possono essere codificati usando la versione 7 o superiore di Windows Media Player. ■

# Appendice

## Dati tecnici

### Dati generali

Alimentazione nominale .....	14,4 V DC
	(gamma di tensione consentita: da 10,8 V a 15,1 V DC)
Sistema di messa a terra .....	sul negativo
Consumo massimo di corrente .....	10,0 A
Dimensioni (largh x alt x prof):	
AVIC-F320BT	
DIN	
Corpo .....	180 mm × 100 mm × 158 mm
Supporto .....	188 mm × 118 mm × 16 mm
D	
Corpo .....	178 mm × 100 mm × 165 mm
Supporto .....	171 mm × 97 mm × 8 mm
Dispositivo rimovibile .....	130 mm × 79 mm × 19 mm
AVIC-F3210BT	
Corpo .....	188 mm × 122 mm × 155 mm
Supporto .....	225 mm × 133 mm × 25 mm
Dispositivo rimovibile .....	130 mm × 79 mm × 19 mm
Peso:	
AVIC-F320BT .....	2,24 kg
AVIC-F3210BT .....	2,2 kg
Memoria flash NAND .....	4 GB

### Navigazione

Ricevitore GPS:	
Sistema .....	L1, C/Acode GPS SPS (Standard Positioning Service - Servizio Posizionamento Standard)
Sistema di ricezione .....	Sistema ricezione multicanale a 20 canali
Frequenza di ricezione .....	1 575,42 MHz
Sensibilità .....	-140 dBm (typ)
Frequenza di aggiornamento della posizione .....	Circa una volta al secondo
Antenna GPS:	
Antenna .....	Piatta micro strip/polarizzazione elicoidale destrorsa
Cavo antenna .....	3,55 m
Dimensioni (largh × alt × prof) .....	33 mm × 14,7 mm × 36 mm

Peso ..... 96 g

### Schermo

Dimensioni/formato schermo .....	4,3 pollici/16:9
	(area effettiva di visualizzazione: 95 mm × 53 mm)
Pixel .....	130 560 (480 × 272)
Metodo del display .....	TFT a matrice attiva
Retroilluminazione .....	LED
Intervallo di temperatura tollerabile:	
Acceso .....	da -10 °C a +60 °C
Spento .....	da -20 °C a +80 °C

### Audio

Potenza massima in uscita .....	50 W × 4
Potenza continua in uscita .....	22 W × 4 (da 50 Hz a 15 kHz, distorsione armonica totale 5%, carico 4 Ω, entrambi i canali)
Impedenza di carico .....	4 Ω (da 4 Ω a 8 Ω [2 Ω per 1 canale] ammessa)
Livello di pre-uscita (max) ....	2,2 V
Impedenza di pre-uscita .....	1 kΩ
Equalizzatore (parametrico da 3 bande):	
Bassi	
Frequenza .....	40 Hz/80 Hz/100 Hz/160 Hz
Fattore Q .....	0,35/0,59/0,95/1,15 (+6 dB quando potenziati)
Guadagno .....	±12 dB
Medi	
Frequenza .....	200 Hz/500 Hz/1 kHz/2 kHz
Fattore Q .....	0,35/0,59/0,95/1,15 (+6 dB quando potenziati)
Guadagno .....	±12 dB
Alti	
Frequenza .....	3,15 kHz/8 kHz/10 kHz/12,5 kHz
Fattore Q .....	0,35/0,59/0,95/1,15 (+6 dB quando potenziati)
Guadagno .....	±12 dB
Contorno livello sonoro:	
Bassi .....	+3,5 dB (100 Hz), +3 dB (10 kHz)
Medi .....	+10 dB (100 Hz), +6,5 dB (10 kHz)
Alti .....	+11 dB (100 Hz), +11 dB (10 kHz) (volume: -30 dB)
Filtro passa-alto:	
Frequenza .....	50 Hz/63 Hz/80 Hz/100 Hz/125 Hz

# Appendice

Pendenza .....	-12 dB/ott
Subwoofer:	
Frequenza .....	50 Hz/63 Hz/80 Hz/100 Hz/ 125 Hz
Pendenza .....	-18 dB/ott
Guadagno .....	-24/+6 dB
Fase .....	Normale/Inversa
Potenziamento bassi:	
Guadagno .....	da 0 dB a +12 dB

## Unità CD

Sistema .....	Sistema CD, MP3, WMA, AAC
Dischi utilizzabili .....	CD, MP3, WMA, AAC, WAV
Rapporto segnale/rumore ...	94 dB (1 kHz) (rete IEC-A)
Formato di decodifica MP3	
.....	MPEG-1 & 2 Audio Layer 3
Formato di decodifica WMA	
.....	Ver.7,7.1,8,9,10 (2 can. audio) (Windows Media Player)
Formato decodifica AAC .....	MPEG-4 AAC (codificato solo iTunes)
FORMATO SEGNALE D'ONDA	
.....	Lineare-PCM, MS ADPCM (non compresso)

## USB

Unità principale	
Spec. standard USB .....	USB 1.1 Full Speed
Massima corrente fornita	
.....	500 mA
Capacità minima memoria	
.....	256 MB
File system .....	FAT16, FAT32
Classe USB .....	Classe della memoria di massa
Formato di decodifica	
.....	MP3/WMA/AAC/WAVE
Dispositivo rimovibile	
Spec. standard USB .....	USB 2.0 alta velocità
Massima corrente fornita	
.....	500 mA
File system .....	FAT16, FAT32
Classe USB .....	Classe della memoria di massa

## SD

Formato fisico compatibile	
.....	Versione 2.00
Capacità massima memoria	
.....	16 GB
File system .....	FAT16, FAT32

## Bluetooth

Versione .....	Bluetooth 1.2 certificato
Potenza in uscita .....	+4 dBm Max. (Classe di alimentazione 2)

## Sintonizzatore FM

Gamma di frequenza .....	da 87,5 MHz a 108,0 MHz
Sensibilità utile .....	8 dBf (0,7 $\mu$ V/75 $\Omega$ , mono, S/N: 30 dB)
Rapporto segnale-rumore ...	75 dB (rete IEC-A)
Distorsione .....	0,3 % (a 65 dBf, 1 kHz, ste- reo) 0,1 % (a 65 dBf, 1 kHz, mono)
Risposta in frequenza .....	da 30 Hz a 15 000 Hz ( $\pm$ 3 dB)
Separazione stereo .....	45 dB (a 65 dBf, 1 kHz)

## Sintonizzatore MW

Gamma di frequenza .....	da 531 kHz a 1 602 kHz (9 Hz)
Sensibilità utile .....	18 $\mu$ V (S/N: 20 dB)
Rapporto segnale-rumore ...	65 dB (rete IEC-A)

## Sintonizzatore LW

Gamma di frequenza .....	da 153 kHz a 281 kHz
Sensibilità utile .....	30 $\mu$ V (S/N: 20 dB)
Rapporto segnale-rumore ...	65 dB (rete IEC-A)

## Sintonizzatore RDS-TMC

Alimentazione nominale .....	13,8 V DC (gamma di tensione con- sentita: da 10,0 V a 14,5 V DC)
Sistema di messa a terra .....	sul negativo
Massimo consumo energetico	
.....	60 mA
Dimensioni (largh $\times$ alt $\times$ prof)	
.....	68 mm $\times$ 49 mm $\times$ 19 mm
Peso .....	180 g

Questi prodotti AVIC-F320BT e AVIC-F3210BT sono conformi al DM 28/8/1995, N° 548, ottemperando alle prescrizioni di cui al DM 25/6/1985 (par. 3, All. A) e DM 27/8/1987 (All. I).

## Nota

Le caratteristiche tecniche e l'aspetto del sistema di navigazione sono soggetti a modifiche senza preavviso a scopo migliorativo. 

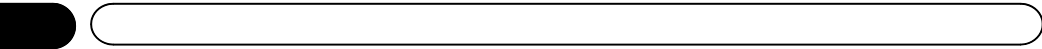

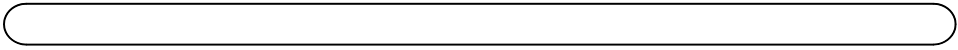

**<http://www.pioneer.eu>**

Visit **[www.pioneer.co.uk](http://www.pioneer.co.uk)** (or **[www.pioneer.eu](http://www.pioneer.eu)**) to register your product.

Visite **[www.pioneer.es](http://www.pioneer.es)** (o **[www.pioneer.eu](http://www.pioneer.eu)**) para registrar su producto.

Zum Registrieren Ihres Produktes besuchen Sie bitte **[www.pioneer.de](http://www.pioneer.de)** (oder **[www.pioneer.eu](http://www.pioneer.eu)**) .

Visitez **[www.pioneer.fr](http://www.pioneer.fr)** (ou **[www.pioneer.eu](http://www.pioneer.eu)**) pour enregistrer votre appareil.

Si prega di visitare il sito **[www.pioneer.it](http://www.pioneer.it)** (o **[www.pioneer.eu](http://www.pioneer.eu)**) per registrare il prodotto.

Bezoek **[www.pioneer.nl](http://www.pioneer.nl)** (of **[www.pioneer.eu](http://www.pioneer.eu)**) om uw product te registreren.

Посетите **[www.pioneer-rus.ru](http://www.pioneer-rus.ru)** (или **[www.pioneer.eu](http://www.pioneer.eu)**) для регистрации приобретенного Вами изделия.

## **PIONEER CORPORATION**

1-1, Shin-Ogura Saiwai-ku, Kawasaki-shi  
Kanagawa-ken 212-0031, JAPAN

## **PIONEER ELECTRONICS (USA) INC.**

P.O. Box 1540, Long Beach, California 90801-1540, U.S.A.  
TEL: (800) 421-1404

## **PIONEER EUROPE NV**

Haven 1087, Keetberglaan 1, B-9120 Melsele, Belgium/Belgique  
TEL: (0) 3/570.05.11

Publicato da Pioneer Corporation.  
Copyright © 2010 di Pioneer Corporation.  
Tutti i diritti sono riservati.